



10 de Janeiro de 2018  
Responsável  
Matrícula: 10.28/18  
*[Handwritten Signature]*

## LEI Nº 1.868, DE 10 DE JANEIRO DE 2018.

**EMENTA:** Institui o Plano Plurianual do Município do Ipojuca, para o período 2018/2021 e dá outras providências.

A Prefeita do Município do Ipojuca, Estado de Pernambuco, no uso de suas atribuições legais, faz saber que a Câmara Municipal aprovou e eu sanciono a seguinte Lei:

### CAPÍTULO I DAS DISPOSIÇÕES PRELIMINARES Seção I Das Disposições Preliminares

**Art. 1º.** Esta Lei institui o Plano Plurianual do Município do Ipojuca, PPA 2018/2021, em cumprimento ao disposto no inciso I do art. 165 da Constituição Federal.

**Art. 2º.** O PPA 2018-2021 é o instrumento de planejamento governamental que define diretrizes, objetivos e metas da administração pública municipal para as despesas de capital e outras delas decorrentes e para as relativas aos programas de duração continuada, com o propósito de viabilizar a implementação e a gestão das políticas públicas.

### Seção II Das Definições e Conceitos

**Art. 3º.** Para os efeitos desta Lei, considera-se:

I – Plano, o conjunto de documentos elaborados com a finalidade de materializar o planejamento governamental por meio de programas e ações, compreendendo desde o nível estratégico até o nível operacional, bem como propiciar a avaliação e a instrumentalização do controle.

II – Programa, o instrumento de organização da atuação governamental que articula um conjunto de ações que concorrem para a concretização de um objetivo comum preestabelecido, mensurado por indicadores instituídos no Plano Plurianual, visando à solução de um problema ou o atendimento de determinada necessidade ou demanda da sociedade;





III - Ações, operações das quais resultam produtos, na forma de bens ou serviços, que contribuem para atender ao objetivo de um programa;

IV - Projeto, o instrumento de programação utilizado para alcançar o objetivo de um programa, envolvendo um conjunto de operações, limitadas no tempo, das quais resulta um produto que concorre para a expansão ou o aperfeiçoamento da ação de governo;

V - Atividade, o instrumento de programação utilizado para alcançar o objetivo de um programa, envolvendo um conjunto de operações que se realizam de modo contínuo e permanente, das quais resulta um produto necessário à manutenção da ação de governo;

VI - Operação Especial, corresponde às despesas que não contribuem para a manutenção das ações de governo, das quais não resulta um produto, e não gera contraprestação direta sob a forma de bens ou serviços, consistindo em despesas financeiras com o pagamento de inativos, amortização e serviço da dívida, precatórios e outros;

VII - Programa Temático, expressa e orienta a ação governamental para a entrega de bens e serviços à sociedade;

VIII - Programa de Gestão, Manutenção e Serviços do Estado, expressa e orienta as ações destinadas ao apoio, à gestão e a manutenção da atuação governamental;

IX - Órgão orçamentário, maior nível da classificação institucional, que tem por finalidade agrupar unidades orçamentárias;

X - Unidade orçamentária, menor nível de classificação institucional agrupada em órgãos orçamentários;

XI - Produto, resultado de cada ação específica, expresso sob a forma de bem ou serviço posto à disposição da sociedade.

**CAPÍTULO II**  
**DA ESTRUTURA E ORGANIZAÇÃO DO PLANO PLURIANUAL**  
**Seção I**  
**Do Conteúdo Estrutural do PPA 2018/2021**

**Art. 4º.** O PPA 2018/2021, formado por uma base estratégia e um conjunto de programas, reflete as políticas públicas e orienta a atuação governamental por meio de Programas Temáticos e de Gestão, Manutenção e Serviços do Estado.

**Seção II**  
**Da Organização do Plano**





**Art. 5º.** O Plano Plurianual está estruturado com uma base estratégica, no ANEXO I e no ANEXO II a estrutura programática.

**§ 1º.** A base estratégica contextualiza o Município e apresenta a orientação estratégica do PPA 2018/2021.

**§ 2º.** A estrutura programática expressa por meio de demonstrativos de planejamento e orçamento, todos os programas de trabalho do governo para o período, discrimina as ações e atribui valores aos projetos de investimento e as atividades continuadas que propiciam a atuação governamental.

**Art. 6º.** Cada programa está estruturado com as seguintes informações:

- I - nome do programas;
- II - Órgão/Unidade responsável pelo programa;
- III - objetivo vinculado ao programa;
- IV - justificativa para a existência do programa;
- V - público-alvo;
- VI - período de duração do programa;
- VII - ações que serão realizadas no âmbito do programa, desdobradas em projetos e atividades;
- VIII - fonte de recursos;
- IX - indicadores.

**Art. 7º.** O programa Encargos Especiais compreende as despesas relativas às operações especiais, que não geram bens e nem serviços.

**Art. 8º.** Os indicadores dos programas finalísticos podem se apresentar:

- I - os programas de Gestão, Manutenção e Serviços do Estado podem ser estruturados sem mensuração por indicadores;

**Parágrafo único.** Os indicadores em construção e os índices em apuração serão determinados por ato administrativo a partir do início de 2018.

**Art. 9º.** Os programas e ações deste plano serão observados nas leis de diretrizes orçamentárias, nas leis orçamentárias anuais e nas leis que as modifiquem.

**§ 1º.** A inclusão, transformação ou exclusão de programas serão feitas durante a revisão da parcela anual, ou por meio lei específica.





§ 2º. Lei que autorizar abertura de crédito adicional especial poderá criar ou modificar programas no PPA 2018/2021.

**Art. 10.** Os valores financeiros, metas físicas e períodos de execução estabelecidos neste plano para as ações orçamentárias são estimados, não se constituindo em limites à programação das despesas nas leis orçamentárias e em seus créditos adicionais.

**CAPÍTULO III**  
**DA GESTÃO E DA REVISÃO DO PLANO PLURIANUAL**  
**Seção I**  
**Da Gestão do PPA 2018/2021**

**Art. 11.** A gestão do PPA 2018/2021 observará os princípios de eficiência e efetividade e compreenderá a implementação, monitoramento e avaliação de programas.

**Art. 12.** Serão designados servidores que ficarão responsáveis pela gestão dos programas.

**Art. 13.** Além da execução diária dos projetos e atividades vinculados a cada programa, cabe ainda ao gestor do programa acompanhar, periodicamente, a evolução dos índices e indicadores que refletem o desempenho do programa.

**Seção II**  
**Da Regulamentação e da Revisão do Plano Plurianual**

**Art. 14.** O Poder Executivo estabelecerá normas complementares para a gestão do Plano Plurianual, consoante disposições desta Lei e da legislação aplicável.

**Art. 15.** Anualmente, nas datas estabelecidas em lei complementar federal, o plano plurianual será revisado.

**Parágrafo único.** Até a entrada em vigor da lei complementar prevista nos incisos I, II e III do art. 165 da Constituição Federal, serão observados os prazos estabelecidos no Inciso IV, do § 1º do art. 124 da Constituição do Estado de Pernambuco.

**CAPÍTULO IV**  
**DAS DISPOSIÇÕES GERAIS**  
**Seção Única**  
**Disposições Gerais e Transitórias**





MUNICÍPIO  
DO IPOJUCA

**Art. 16.** Durante a gestão do Plano Plurianual 2018/2021, o Poder Executivo poderá:

- I - alterar o órgão responsável por programas e ações;
- II - alterar os indicadores dos programas e seus índices;
- III - adequar a meta física de ação orçamentária para compatibilizá-la com alterações no seu valor, produto, ou unidade de medida, efetivadas pelas leis orçamentárias anuais e seus créditos adicionais ou por leis que alterem o Plano Plurianual.

**Parágrafo Único.** O disposto nos incisos I e II deste artigo dependem de prévia autorização legislativa. (NR)

**Art. 17.** Havendo mudança na estrutura administrativa, poderá constar da lei específica a indicação dos programas que serão da responsabilidade de órgão com denominação e/ou atribuições modificadas ou de novo órgão criado.

**Art. 18.** O Poder Executivo disponibilizará a Lei do Plano Plurianual e seus anexos, no Portal da Transparência do Município, na internet.

**Art. 19.** A execução orçamentária dos programas será disponibilizada pela Internet, nos termos da Lei Complementar nº 101, de 2000 e alterações.

**Art. 20.** O Poder Executivo realizará, direta ou indiretamente, treinamentos e capacitações sobre planos e orçamentos públicos.

**Art. 21.** Esta Lei entra em vigor em 1º de janeiro de 2018.

Ipojuca/PE, 10 de janeiro de 2018.

  
**CÉLIA AGOSTINHO LINS DE SALES**  
Prefeita do Município do Ipojuca

**CHANCELAS:**

  
**MARCOS HENRIQUE DE LIRA E SILVA**  
Procurador Geral do Município do Ipojuca

  
**PAULINO VALÉRIO DA SILVA NETO**  
Secretário de Planejamento e Gestão

  
**MAURISON DA COSTA GOMES**  
Secretário de Finanças

Rua Cel. João de Souza Leão s/n, Centro, Ipojuca/PE  
CEP 55.590-000 - Fone (81) 3551-1264 / 3551-1156

Página 5 de 5





# ANEXO I



## PLANO PLURIANUAL 2018 – 2021 – PROJETO DE LEI

### SUMÁRIO

<b>1. APRESENTAÇÃO</b> .....	<b>4</b>
1.1 FORMAÇÃO HISTÓRICA E ADMINISTRATIVA.....	5
1.2 ECONOMIA.....	7
<b>1.2.1 Cenário macroeconômico</b> .....	<b>9</b>
1.3 EDUCAÇÃO.....	12
1.4 SAÚDE.....	13
1.5 SANEAMENTO.....	14
1.6 POPULAÇÃO.....	15
1.7 DESENVOLVIMENTO.....	16
1.8 GESTÃO FISCAL.....	18
<b>2. MAPA ESTRATÉGICO DO GOVERNO</b> .....	<b>22</b>
2.1 ORIENTAÇÃO ESTRATÉGICA DO PLANO E PRIORIDADES.....	23
<b>2.1.1 Áreas estratégicas</b> .....	<b>23</b>
2.1.1.1 <i>Dimensão Gestão e Participação</i> .....	24
2.1.1.2 <i>Dimensão Processos Internos</i> .....	24
2.1.1.3 <i>Dimensão Sociedade</i> .....	25
<b>3. CICLO DA GESTÃO DO PPA 2018/2021</b> .....	<b>25</b>
3.1 IMPLANTAÇÃO.....	26
3.2 EXECUÇÃO DO PLANO.....	26
3.3 MONITORAMENTO.....	27
3.4 AVALIAÇÃO.....	27
3.5 REVISÃO.....	28
<b>4. ESTRUTURA PROGRAMÁTICA</b> .....	<b>28</b>
4.1. PROGRAMAS E AÇÕES.....	28
4.2. DETALHAMENTO DA ESTRUTURA PROGRAMÁTICA POR SECRETARIA	29
1201 GABINETE DA PREFEITA.....	29
1202 PROCURADORIA GERAL DO MUNICÍPIO.....	30
1203 CONTROLADORIA GERAL DO MUNICÍPIO.....	33
1205 AUTARQUIA PREVIDENCIÁRIA DO MUNICÍPIO DO IPOJUCA – IPOJUCAPREV.....	35
1207 AGÊNCIA MUNICIPAL DO DESENVOLVIMENTO DO IPOJUCA – AD IPOJUCA.....	36
1208 OUVIDORIA GERAL DO MUNICÍPIO.....	38
1301 SECRETARIA MUNICIPAL DE EDUCAÇÃO.....	39
1401 SECRETARIA MUNICIPAL DE SAÚDE.....	48
1402 FUNDO MUNICIPAL DE SAÚDE – FMS.....	49
1501 SECRETARIA MUNICIPAL DE ADMINISTRAÇÃO.....	60
1601 SECRETARIA MUNICIPAL DE FINANÇAS.....	62
1701 SECRETARIA MUNICIPAL DE PLANEJAMENTO E GESTÃO.....	65
1801 SECRETARIA MUNICIPAL DE INFRAESTRUTURA E OBRAS.....	69
1901 SECRETARIA MUNICIPAL DE GOVERNO.....	75
2001 SECRETARIA MUNICIPAL DE ASSISTÊNCIA SOCIAL.....	76
2002 FUNDO MUNICIPAL DE ASSISTÊNCIA SOCIAL – FMAS.....	81



## PLANO PLURIANUAL 2018 – 2021 – PROJETO DE LEI

2003	FUNDO MUNICIPAL DE PROMOÇÃO E DEFESA DA CRIANÇA E DO ADOLESCENTE – FUMDECA.....	86
2101	SECRETARIA MUNICIPAL DE AGRICULTURA.....	88
2201	SECRETARIA MUNICIPAL DE DEFESA SOCIAL.....	99
2202	AUTARQUIA MUNICIPAL DE TRÂNSITO E TRANSPORTES DO IPOJUCA – AMTTRANS.....	108
2301	SECRETARIA MUNICIPAL DE MEIO AMBIENTE E CONTROLE URBANO 112	
2302	AGÊNCIA MUNICIPAL DO MEIO AMBIENTE – AMMA – IPOJUCA.....	121
2401	SECRETARIA MUNICIPAL DE HABITAÇÃO.....	123
2501	SECRETARIA ESPECIAL DE COMUNICAÇÃO.....	126
2601	SECRETARIA MUNICIPAL DE TURISMO.....	128
2701	SECRETARIA ESPECIAL DA MULHER.....	131
2801	SECRETARIA ESPECIAL DE COMBATE ÀS DROGAS.....	135
2901	SECRETARIA ESPECIAL DE ARTICULAÇÃO POLÍTICA.....	137
3001	SECRETARIA ESPECIAL DE ORÇAMENTO PARTICIPATIVO.....	138
3301	SECRETARIA ESPECIAL DE CULTURA.....	145
3401	SECRETARIA MUNICIPAL DE DESENVOLVIMENTO ECONÔMICO.....	147
3501	ENCARGOS GERAIS SOB A SUPERVISÃO DA SECRETARIA MUNICIPAL DE FINANÇAS.....	150
3502	ENCARGOS GERAIS SOB A SUPERVISÃO DA SECRETARIA MUNICIPAL DE ADMINISTRAÇÃO.....	151
3503	ENCARGOS GERAIS SOB A SUPERVISÃO DA PGM.....	153
1101	CÂMARA MUNICIPAL DO IPOJUCA.....	154





## PLANO PLURIANUAL 2018 – 2021 – PROJETO DE LEI

### 1. APRESENTAÇÃO

Para atender a legislação atual, o Poder Executivo elaborou este Plano Plurianual, para o quadriênio 2018-2021, que tem uma base estratégica e um conjunto de programas de trabalho do Governo, onde constam todas as ações, projetos e atividades que serão executadas no período, contemplando as escolhas do governo e da sociedade.

O modelo institucional de planejamento público brasileiro foi estabelecido pela Constituição da República, por meio de três instrumentos legais, o Plano Plurianual - PPA, a Lei de Diretrizes Orçamentárias – LDO e a Lei Orçamentária Anual – LOA, contendo um conjunto de normas que regulamentam o processo de planejamento, compreendendo as dimensões estratégicas de médio prazo, tática de curto prazo e operacional até o nível de execução.

Enquanto não for editada a Lei da Qualidade Fiscal, prevista nos incisos I a III do § 9º do art. 165 da Constituição Federal, que disporá sobre o exercício financeiro, a vigência, os prazos, a elaboração e a organização do plano plurianual, os entes federativos seguirão os conceitos e disposições da Portaria do Ministério do Orçamento e Gestão nº 42, de 14 de abril de 1999, para elaboração do PPA e da LOA.

Quanto ao prazo, os incisos II e III, do § 1º do art. 124, da Constituição do Estado de Pernambuco determinaram que, até a entrada em vigor da Lei da Qualidade Fiscal, os projetos de Lei do Plano Plurianual e da Lei Orçamentária Anual serão apresentados à Câmara Municipal até o dia 5 (cinco) de outubro do primeiro ano do mandato do Prefeito e devolvidos para sanção, do Chefe do Poder Executivo, até o dia 5 (cinco) de dezembro do mesmo ano.

Pela norma vigente, no primeiro ano de mandato do Prefeito, o Poder Executivo Municipal elaborará o Plano Plurianual para vigorar do segundo ano da legislatura ao primeiro ano do mandato subsequente, consistindo no instrumento norteador das ações do governo, no período, contendo a orientação estratégica, objetivos e metas da administração municipal e as ações, sejam projetos de investimentos ou atividades continuadas, organizadas em programas de trabalho.



## PLANO PLURIANUAL 2018 – 2021 – PROJETO DE LEI

No PPA consta tudo que a prefeitura e suas entidades realizarão nos próximos quatro anos. Durante o processo de elaboração da Lei de Diretrizes Orçamentárias, as áreas de atuação do governo e suas ações prioritárias, foram discriminadas no art. 2º da referida lei, dando rumo a elaboração do Plano Plurianual.

### 1.1 FORMAÇÃO HISTÓRICA E ADMINISTRATIVA

#### 1.1.1 História

A história do surgimento do município do Ipojuca está cercada de diversos fatos históricos, os quais são tomados pelos historiadores como marco temporal para o nascimento da cidade. Segundo a Enciclopédia dos Municípios Brasileiros (1958), o povoado do município do Ipojuca é bastante antigo não sendo possível determinar o momento exato do seu surgimento. Nesta mesma referência bibliográfica, os autores, acreditam que a cidade deva ter surgido através da doação de sesmarias, ainda no primeiro século da colonização.

Entre as famílias que se estabeleceram inicialmente na várzea do Ipojuca, mencionam-se os Lacerdas, Cavalcanti, Rolim e Moura.

Por ocasião da invasão holandesa, a região do atual município de Ipojuca contava já com muitos engenhos de açúcar, graças à fertilidade das suas terras, ricas em massapé, de maneira que mereceu a atenção do invasor. Em 17 de julho de 1645 começou a luta em Ipojuca para a expulsão dos batavos, dirigida pelo capitão-mor Amador de Araújo, que contava com 16 homens armados. A luta teve início com um incidente entre um judeu e um morador da localidade, aproveitando-se os habitantes para combater os invasores. O destacamento holandês tentou manter a ordem, mas o povo incentivado por Amador de Araújo, mesmo sem armas apropriadas, incendiou o quartel holandês e matou muitos soldados invasores.

Do Recife foi enviado um reforço holandês, comandado pelo coronel Haus. O encontro com as forças pernambucanas realizou-se no dia 23 de julho de 1645 no engenho Tabatinga. No dia 23, os insurretos de Ipojuca, numa emboscada,



## PLANO PLURIANUAL 2018 – 2021 – PROJETO DE LEI

atacaram os holandeses, derrotando-os completamente. Em seguida, o capitão-mor Amador de Araújo e a sua tropa marcharam até a Várzea, a fim de fazer junção com as forças de Fernandes Vieira. Posteriormente tomaram parte no combate de Tabocas. Na revolução de 1817, travou-se combate em Ipojuca, sendo vencidas as tropas de Domingos Martins.

### 1.1.2 Formação administrativa

A cidade do Ipojuca, anteriormente era denominada de Distrito de Nossa Senhora do Ó de Ipojuca, referendada pela Lei Municipal nº 2, de 19 de novembro de 1895.

Até chegar ao status de distrito, foi elevada anteriormente à categoria de vila com a denominação de Nossa Senhora do Ó, pelas Leis Provinciais nº 152, de 30 de março de 1846, nº 499, de 29 de maio de 1861, nº 918, de 18 de maio de 1870, e nº 1.514, de 04 de agosto de 1880.

Em 18 de fevereiro de 1862 foi instalada a sede na povoação da Nossa Senhora do Ó. Depois, a sede foi transferida para o povoado de São Miguel de Ipojuca, retornando pelo Decreto-lei Estadual nº 23, de 04 de outubro de 1890, a povoação de Nossa Senhora do Ó.

Na divisão administrativa de 1911 o município foi constituído de três distritos: Ipojuca, Nossa Senhora do Ó de Ipojuca e São Miguel de Ipojuca. Pela Lei Municipal nº 5, de 20 de abril de 1914, é criado o distrito de Santo Antônio da Camela e anexado ao município Ipojuca.

Em 1933 foi feita nova reestruturação administrativa a qual constituiu-se três distritos: Ipojuca, Nossa Senhora do Ó, Santo Antônio da Camela, não figurando naquele momento o distrito de São Miguel. Esta estrutura permaneceu entre os anos de 1936 a 1937.

Pelo Decreto-lei Estadual nº 235, de 09 de dezembro 1938, o distrito de Santo Antônio da Camela teve sua denominação simplificada para Camela.

Entre 1944 a 1948, o município teve nova reestruturação administrativa se dividindo nos seguintes distritos: Ipojuca, Camela e Nossa Senhora do Ó. A divisão



## PLANO PLURIANUAL 2018 – 2021 – PROJETO DE LEI

territorial segundo os registros foi datada de 01 de julho de 1950 constituído de Ipojuca, Camela e Nossa Senhora do Ó, a qual foi mantida até 01 de julho de 1960.

A Lei Estadual nº 4.979, de 20 de dezembro 1963, desmembra do município de Ipojuca o distrito de Nossa Senhora do Ó, elevado à categoria de município. Desta forma, a divisão territorial datada de 31 de dezembro 1963 constituiu o município de dois distritos: Ipojuca e Camela.

Por fim, a Lei Estadual nº 4.947, de 20 de dezembro de 1968, desmembra do município de Ipojuca o distrito de Camela, elevado à categoria de município. Pelo Acórdão do Tribunal de Justiça, Mandado de Segurança nº 56.906, de 06 de julho de 1964, foram extintos os municípios de Nossa Senhora do Ó e Camela, sendo seus territórios anexados ao município de Ipojuca. Em divisão territorial datada de 01 de janeiro de 1979 o município é constituído de 3 distritos: Ipojuca, Camela e Nossa Senhora do Ó. Assim permanecendo em divisão territorial datada de 2014.

### 1.2 ECONOMIA

Em 2014, o município do Ipojuca tinha um PIB per capita de R\$ 80.814,45. Na comparação com os demais municípios do estado, sua posição era de 1 de 185. Já na comparação com cidades do Brasil todo, sua colocação era de 74 de 5.570. Em 2015, tinha 65,2% do seu orçamento proveniente de fontes externas. Em comparação às outras cidades do estado, estava na posição 179 de 185 e, quando comparado a cidades do Brasil todo, ficava em 4.700 de 5.570.



## PLANO PLURIANUAL 2018 – 2021 – PROJETO DE LEI

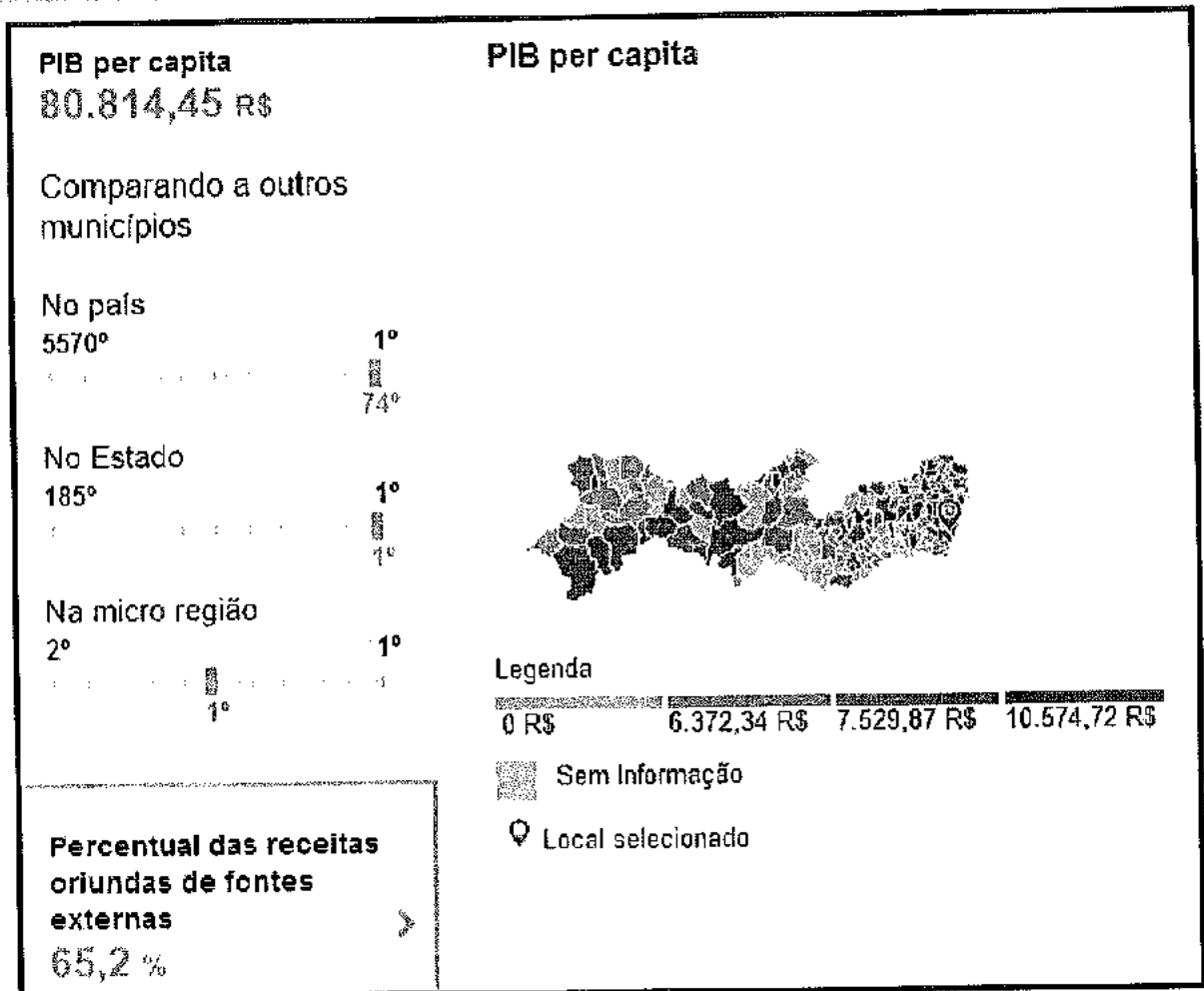

Fonte: IBGE.

Em 2015, o salário médio mensal era de 3,7 salários mínimos. A proporção de pessoas ocupadas em relação à população total era de 42,5%. Na comparação com os outros municípios do estado, ocupava as posições 1 de 185 e 4 de 185, respectivamente. Já na comparação com cidades do país todo, ficava na posição 66 de 5.570 e 148 de 5.570, respectivamente. Considerando domicílios com rendimentos mensais de até meio salário mínimo por pessoa, tinha 44% da população nessas condições, o que o colocava na posição 170 de 185 dentre as cidades do estado e na posição 2.261 de 5.570 dentre as cidades do Brasil.

O quadro a seguir, elaborado e publicado pelo IBGE, ilustra o comentário acima.



## PLANO PLURIANUAL 2018 – 2021 – PROJETO DE LEI

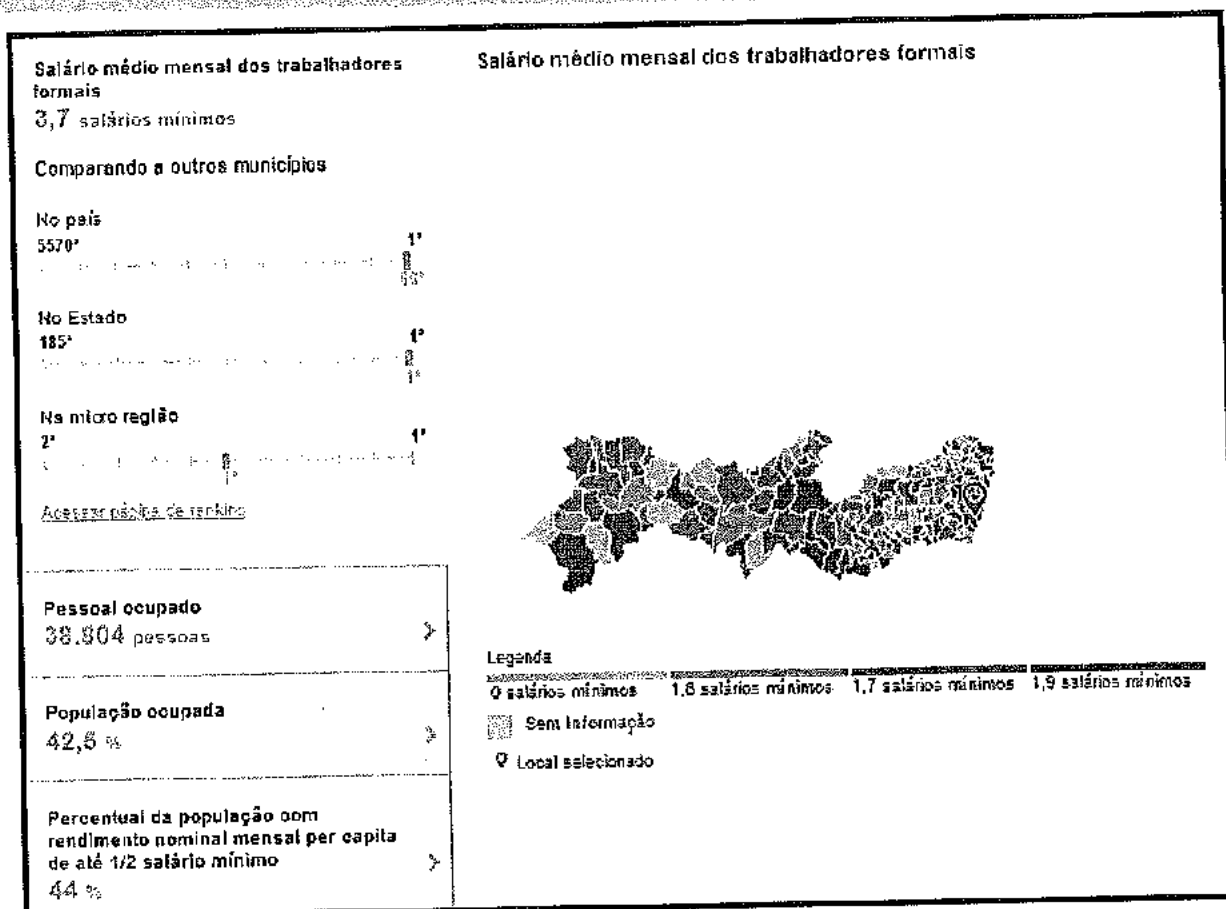

Fonte: IBGE.

### 1.2.1 Cenário macroeconômico

O diagnóstico relatado a seguir antever perspectivas de baixo crescimento econômico, enquanto que os indicadores das condições socioeconômicas relatados exigirão grande esforço da administração para melhorar as condições da população local.

Com a definição de prioridades, feitas pelo Governo e pela Sociedade, são consideradas no planejamento municipal as proposições para melhoria do quadro atual.

O Relatório Focus do Banco Central do Brasil, de 30 de junho de 2017, projetado para o Produto Interno Bruto (PIB) um crescimento de apenas 0,39%



## PLANO PLURIANUAL 2018 – 2021 – PROJETO DE LEI

(trinta e nove centésimos por cento) este ano e estimado 2,00% (dois por cento) para 2018, conforme ilustra o gráfico seguinte:

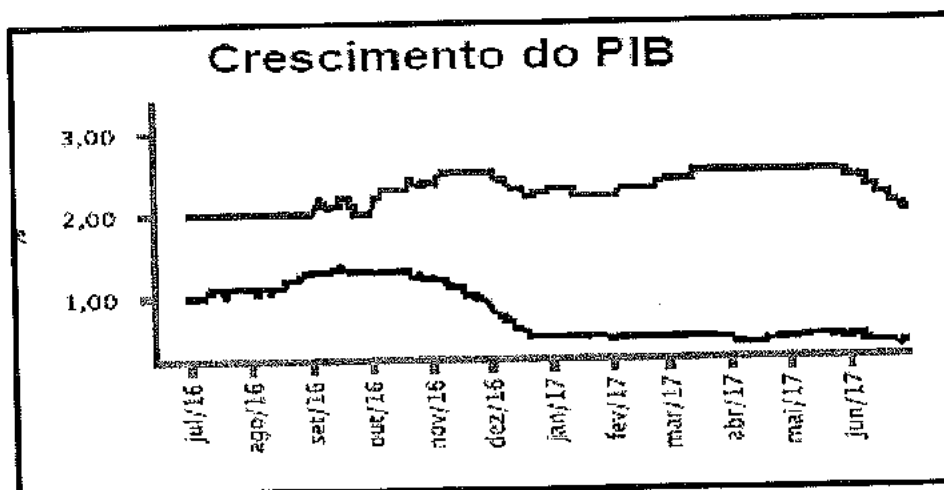

Fonte: Banco Central do Brasil – Relatório FOCUS 30-6-2017.

Como pode ser observado, a curva vermelha representa projeção de crescimento do PIB para 2018 de 2,00%, enquanto a curva preta aponta para 2017 0,39%.

Considerando a grande retração havida nas atividades econômicas, onde o País passou de um PIB de 3,0% em 2013 para 0,10% em 2014, - 3,8% em 2015 e - 3,6% em 2016, a perspectiva de crescimento de apenas 0,39%, este ano e de 2,0% para 2018, indica que estamos saindo do fundo do poço e retornando a crescer, mas ainda longe do nível de 2013.

Conforme gráfico abaixo, o comportamento da inflação em 2017 é declinante, sendo esperado IPCA de 3,46% este ano, conforme representado na curva preta, enquanto que para 2018 a projeção indicada estabilidade, devendo fechar o próximo exercício com IPCA de 4,25%, conforme demonstra a curva vermelha. Pode-se concluir que, caso se confirmem as projeções do Banco Central do Brasil para 2018, poderá representar o começo de um novo ciclo de crescimento com inflação controlada.



## PLANO PLURIANUAL 2018 - 2021 - PROJETO DE LEI

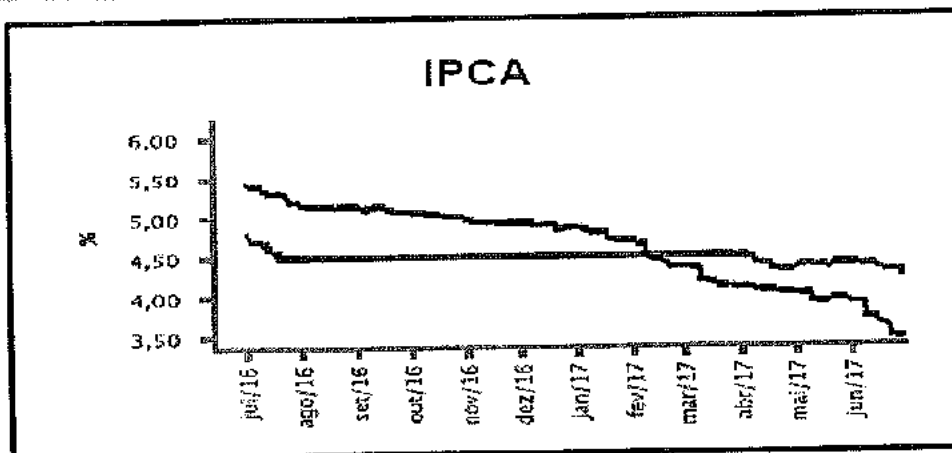

Fonte: BACEN – Relatório FOCUS de 30-06-2017.

Diante da perspectiva apresentada foram projetadas as receitas que propiciarão a realização das ações propostas, sendo que a Lei Orçamentária Anual – LOA/2018 fixará as despesas orçamentária para 2018, através das dotações que propiciarão a execução dos programas constantes deste plano.

Dentro das limitações financeiras e orçamentárias impostas pelo fraco desempenho da economia nacional e considerando que a maior parte da receita orçamentária do Município decorre de transferências do Estado e da União, serão empreendidos os esforços necessários para manter o regular funcionamento dos órgãos e entidades do Poder Executivo e a execução das ações vinculadas aos programas de trabalho do governo constantes deste PPA, para prestação dos serviços públicos e aprimoramento do atendimento direto à população, em todas as áreas de atuação do governo.

A irregularidade climática é fator que tem influenciado negativamente nas atividades econômicas regionais e, certamente, ainda repercutirá no prolongamento do período de recuperação econômica de nossa região. Todavia, não se pode esquecer da perspectiva de haver irregular precipitação pluviométrica, continuando a preocupação com seca e com a possibilidade de ocorrer tempestades isoladas que causem estragos.





## PLANO PLURIANUAL 2018 – 2021 – PROJETO DE LEI

### 1.3 EDUCAÇÃO

Em Ipojuca no ano de 2015, os alunos dos anos iniciais da rede pública da cidade tiveram nota média de 4,8 no IDEB. Para os alunos dos anos finais, essa nota foi de 3,6. Na comparação com cidades do mesmo estado, a nota dos alunos dos anos iniciais colocava esta cidade na posição 62 de 185. Considerando a nota dos alunos dos anos finais, a posição passava a 111 de 185. A taxa de escolarização (para pessoas de 6 a 14 anos) foi de 97,3 em 2010. Isso posicionava o município na posição 52 de 185 dentre as cidades do estado e na posição 3.221 de 5.570 dentre as cidades do Brasil.

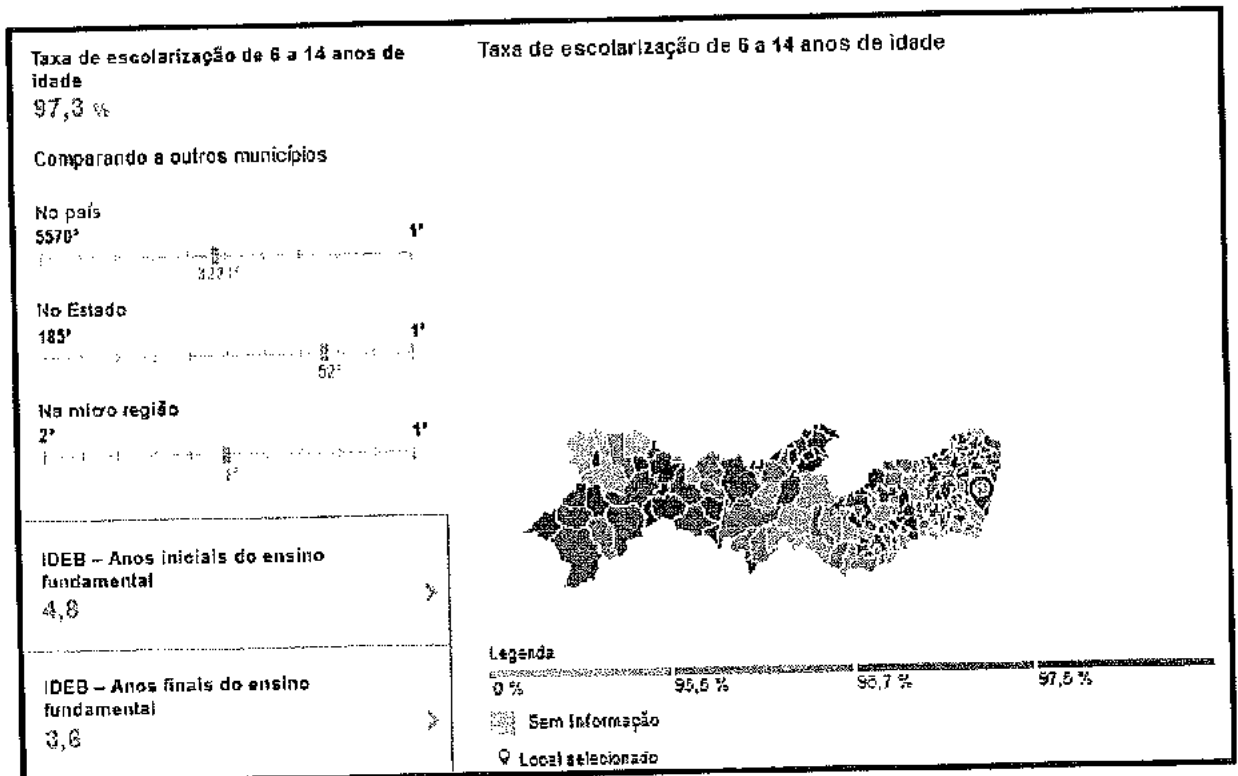

Fonte: IBGE.



## PLANO PLURIANUAL 2018 – 2021 – PROJETO DE LEI

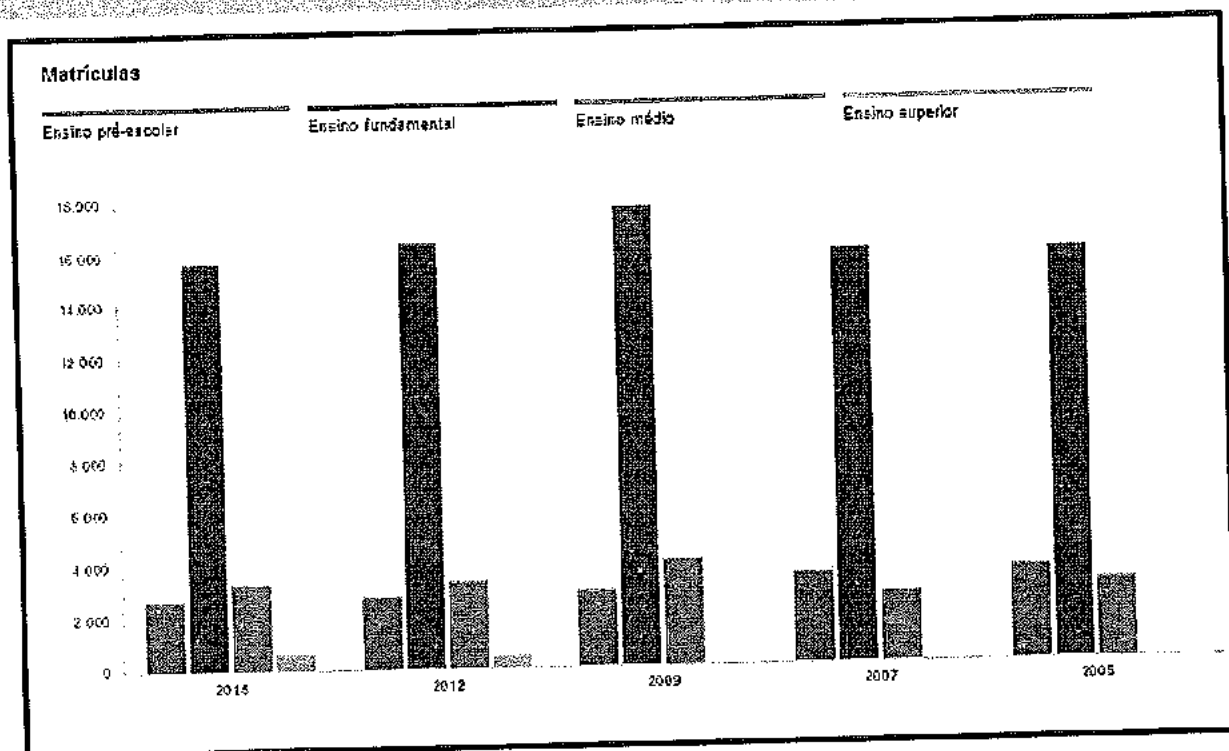

Fonte: IBGE de 2005 a 2015.

### 1.4 SAÚDE

A taxa de mortalidade infantil média na cidade é de 10,79 para 1.000 nascidos vivos. As internações devido a diarreias são de 0,3 para cada 1.000 habitantes. Comparado com todos os municípios do estado, fica nas posições 118 de 185 e 128 de 185, respectivamente. Quando comparado a cidades do Brasil todo, essas posições são de 3.075 de 5.570 e 3.907 de 5.570, respectivamente.



**PLANO PLURIANUAL 2018 – 2021 – PROJETO DE LEI**

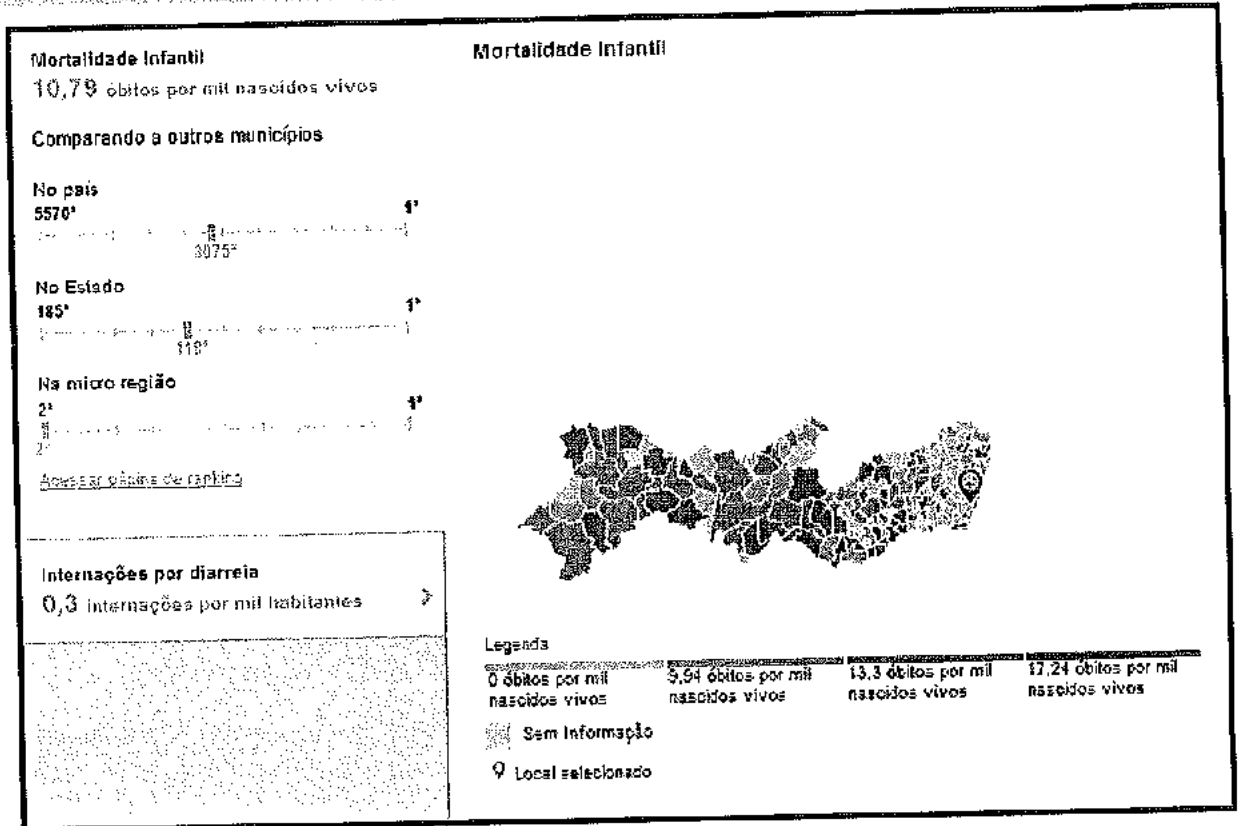

Fonte: IBGE.

**1.5 SANEAMENTO**

A cidade do Ipojuca apresenta 50,6% de domicílios com esgotamento sanitário adequado, 24,9% de domicílios urbanos em vias públicas com arborização e 22,1% de domicílios urbanos em vias públicas com urbanização adequada (presença de bueiro, calçada, pavimentação e meio-fio). Quando comparado com os outros municípios do estado, fica na posição 71 de 185, 166 de 185 e 19 de 185, respectivamente. Já quando comparado a outras cidades do Brasil, sua posição é 2.204 de 5.570, 4.989 de 5.570 e 1.689 de 5.570, respectivamente.



## PLANO PLURIANUAL 2018 – 2021 – PROJETO DE LEI

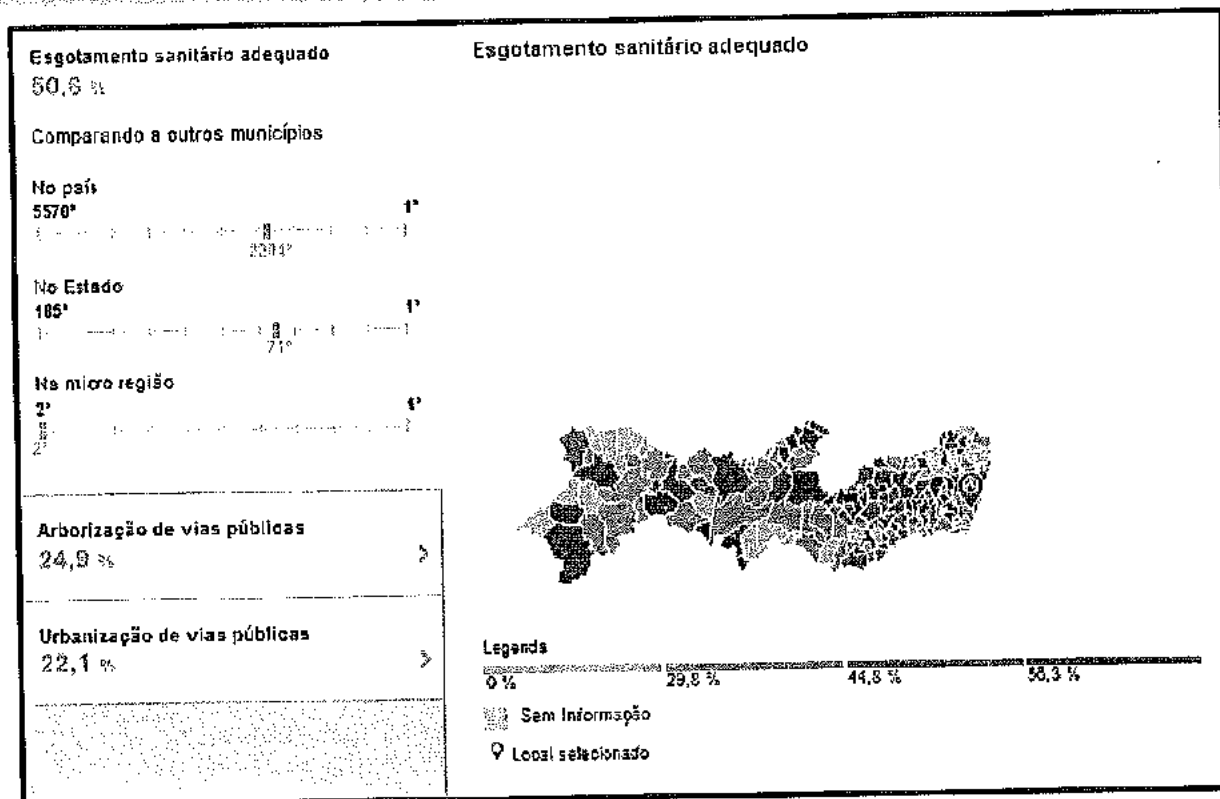

Fonte: IBGE.

### 1.6 POPULAÇÃO

A população do Ipojuca estimada para 2017 é de 94.533 habitantes. No último censo tinha 80.637 habitantes. Conforme quadro abaixo, elaborado e publicado pelo IBGE, ocupa o 15º lugar em Pernambuco e o 356º no Brasil, em termos populacionais. Desta forma, o município do Ipojuca possui uma densidade demográfica de 152,98 habitantes por km<sup>2</sup>. Vejamos a seguir o gráfico:



## PLANO PLURIANUAL 2018 – 2021 – PROJETO DE LEI

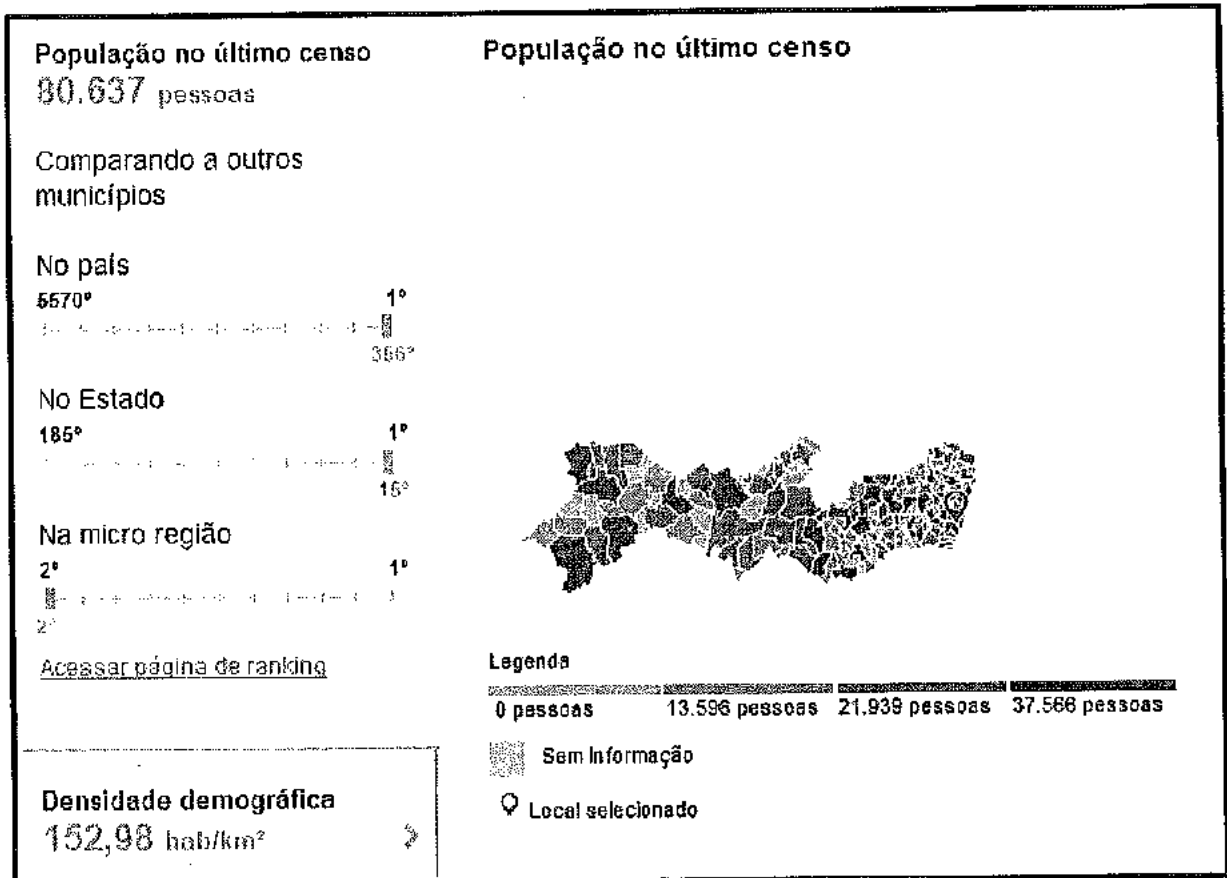

Fonte: IBGE.

### 1.7 DESENVOLVIMENTO

O Índice FIRJAN de Desenvolvimento Municipal (IFDM) é um estudo do Sistema FIRJAN que acompanha anualmente o desenvolvimento socioeconômico de todos os mais de 5 mil municípios brasileiros em três áreas de atuação: Emprego & renda, Educação e Saúde. Criado em 2008, ele é feito, exclusivamente, com base em estatísticas públicas oficiais, disponibilizadas pelos ministérios do Trabalho, Educação e Saúde.

Publicado em 2015, com números de 2013, o IFDM de Ipojuca é de **0,7265**. Representa a 7ª colocação no Estado de Pernambuco, que tem 185 municípios e o 1.508º lugar em relação aos 5.570 municípios brasileiros.

Os quadros abaixo demonstram a posição do Ipojuca em desenvolvimento municipal em relação aos demais municípios:

Rua Cel. João de Souza Leão s/n, Centro, Ipojuca/PE – CEP 55.590-000 – Fone (81) 3551-1264 / 3551-1158



## PLANO PLURIANUAL 2018 – 2021 – PROJETO DE LEI

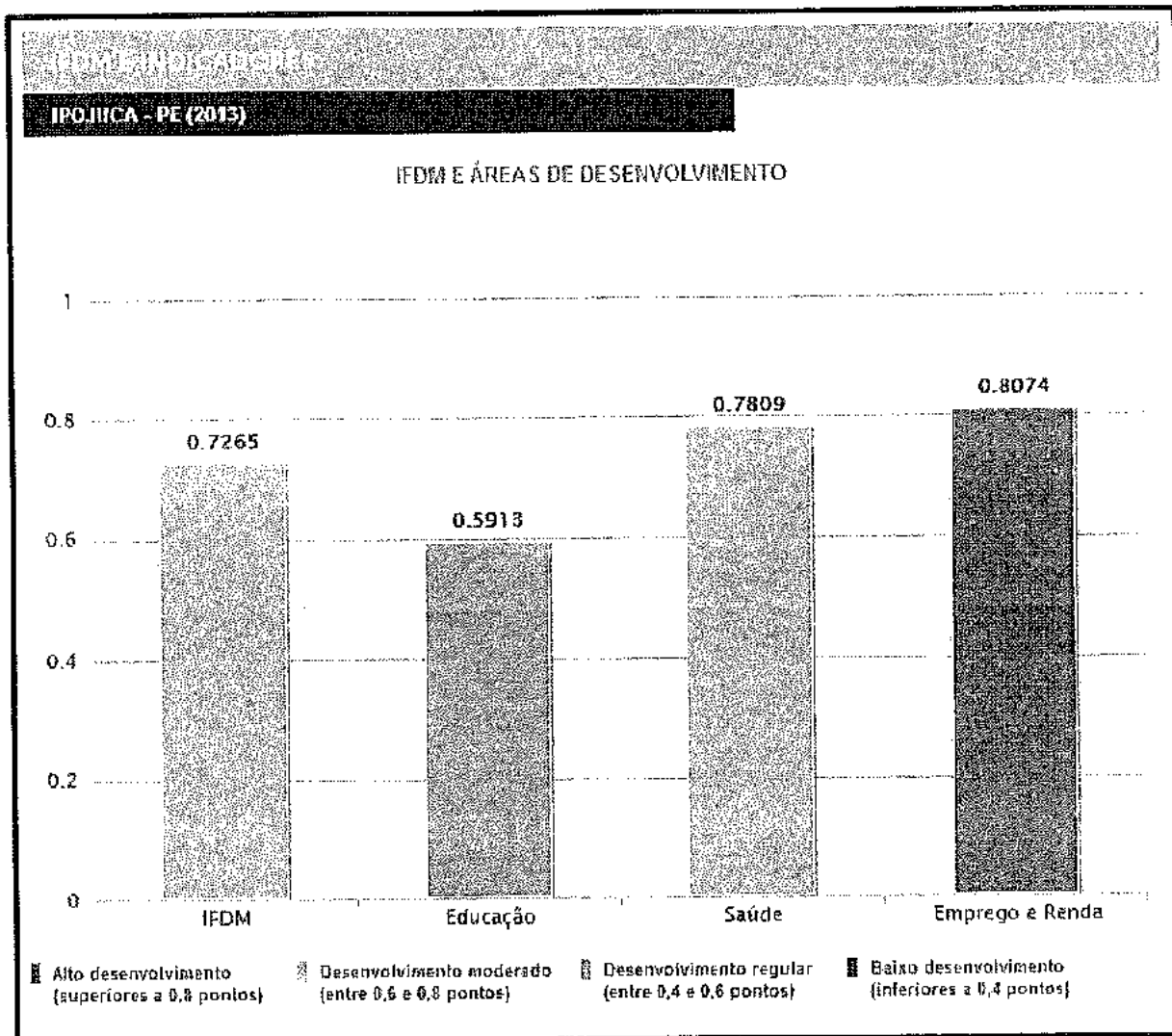

Fonte: FIRJAN 2015.

A seguir consta a tabela com a colocação do município no Estado e Nacionalmente.

*Pinho*

*[Handwritten signature]*



## PLANO PLURIANUAL 2018 – 2021 – PROJETO DE LEI

### POSIÇÃO DO MUNICÍPIO NO RANKING DO IFDM - Consolidado

Ranking	Posição	Índice IFDM	UF	Município
1508º	7º	0,7265	PE	Ipojuca
1510º	8º	0,7265	PE	Vitória de Santo Antão
1636º	9º	0,7198	PE	Petrolina
1663º	10º	0,7183	PE	Garanhuns
1780º	11º	0,7117	PE	Lagoa do Itaenga
1807º	12º	0,7104	PE	Igarassu
1811º	13º	0,7102	PE	Goiana
1836º	14º	0,7090	PE	Jaboatão dos Guararapes
1875º	15º	0,7070	PE	Paulista
1965º	16º	0,7018	PE	Limoeiro

Fonte: FIRJAN 2015.

### 1.8 GESTÃO FISCAL

Para contribuir com uma gestão pública eficiente e democrática, o Sistema FIRJAN desenvolveu o Índice FIRJAN de Gestão Fiscal (IFGF). Uma ferramenta de controle social que tem como objetivo estimular a cultura da responsabilidade administrativa, possibilitando maior aprimoramento da gestão fiscal dos municípios, bem como o aperfeiçoamento das decisões dos gestores públicos quanto à alocação dos recursos.

Composto por cinco indicadores – Receita Própria, Gastos com Pessoal, Investimentos, Liquidez e Custo da Dívida –, o IFGF tem uma metodologia que permite tanto comparação relativa quanto absoluta, isto é, o índice não se restringe a uma fotografia anual, podendo ser comparado ao longo dos anos. Dessa forma, é possível especificar, com precisão, se uma melhoria relativa de posição em um *ranking* se deve a fatores específicos de um determinado município ou à piora relativa dos demais.

O IFGF do Ipojuca, 2016, atingiu **0,6088**. O município está na 7º colocação no Estado e 565º no Brasil, conforme quadro abaixo:



## PLANO PLURIANUAL 2018 – 2021 – PROJETO DE LEI

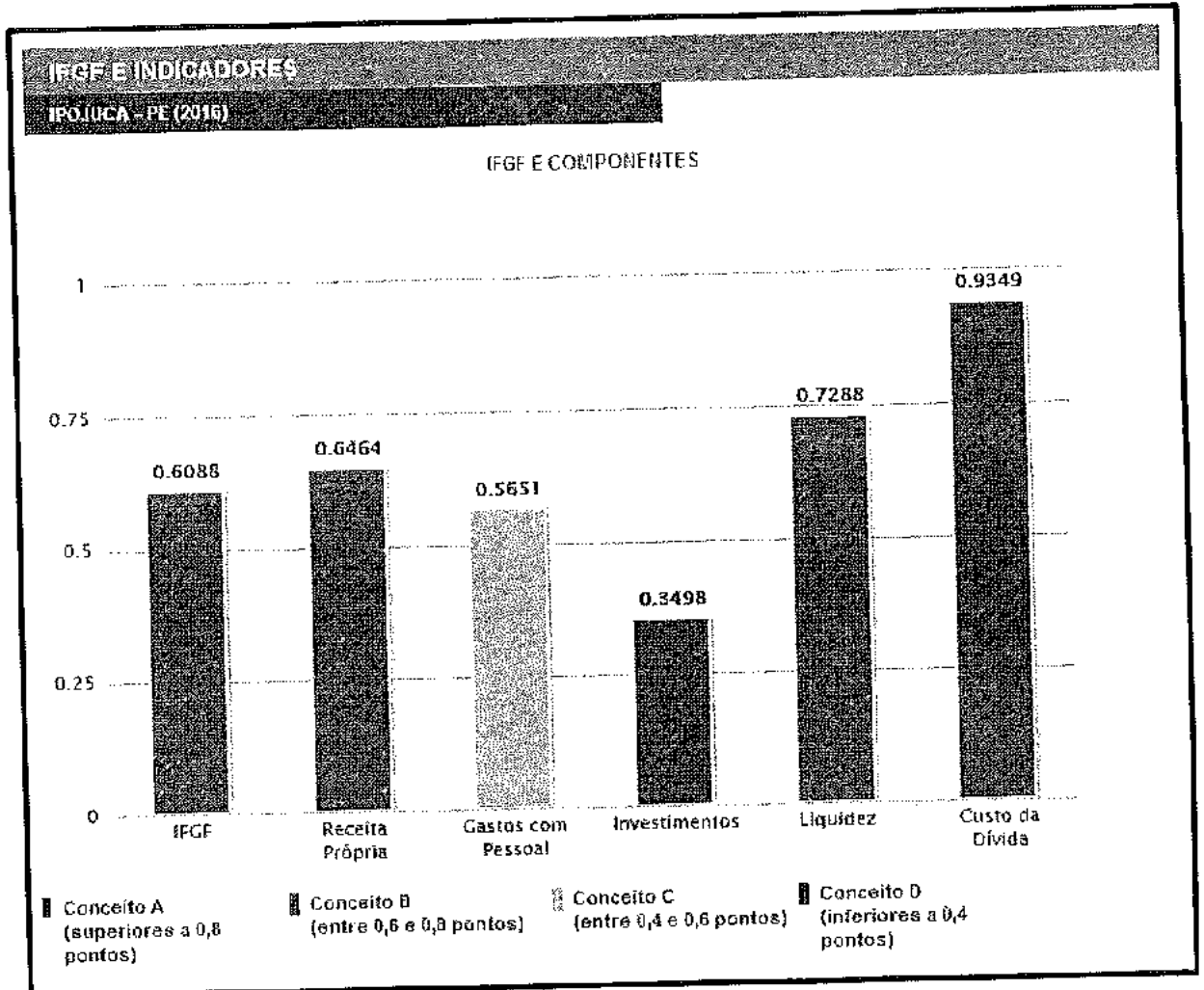

Fonte: FIRJAN 2016.

A seguir consta a tabela com a colocação do município no Estado e Nacionalmente.





## PLANO PLURIANUAL 2018 – 2021 – PROJETO DE LEI

RANKING				
IFGF: IPOJUCA (2016)				
POSIÇÃO DO MUNICÍPIO NO RANKING DO IFGF				
Ranking Geral	Ranking Estadual	IFGF	UF	Município
565°	7°	0.6088	PE	Ipojuca
655°	8°	0.5974	PE	Garanhuns
672°	9°	0.5958	PE	Recife
823°	10°	0.5800	PE	Itapetim
1030°	11°	0.5598	PE	Atrânio
1046°	12°	0.5585	PE	Olinda
1109°	13°	0.5528	PE	Tamandaré
1131°	14°	0.5509	PE	Vertente do Lério
1147°	15°	0.5492	PE	Vertentes
1171°	16°	0.5474	PE	Cachoeirinha

**PANORAMA ESTADUAL**  
IFGF (2016)

Fonte: FIRJAN 2016.

O gráfico a seguir demonstra os resultados do IFGF no Estado de Pernambuco. Vejamos:



## PLANO PLURIANUAL 2018 – 2021 – PROJETO DE LEI

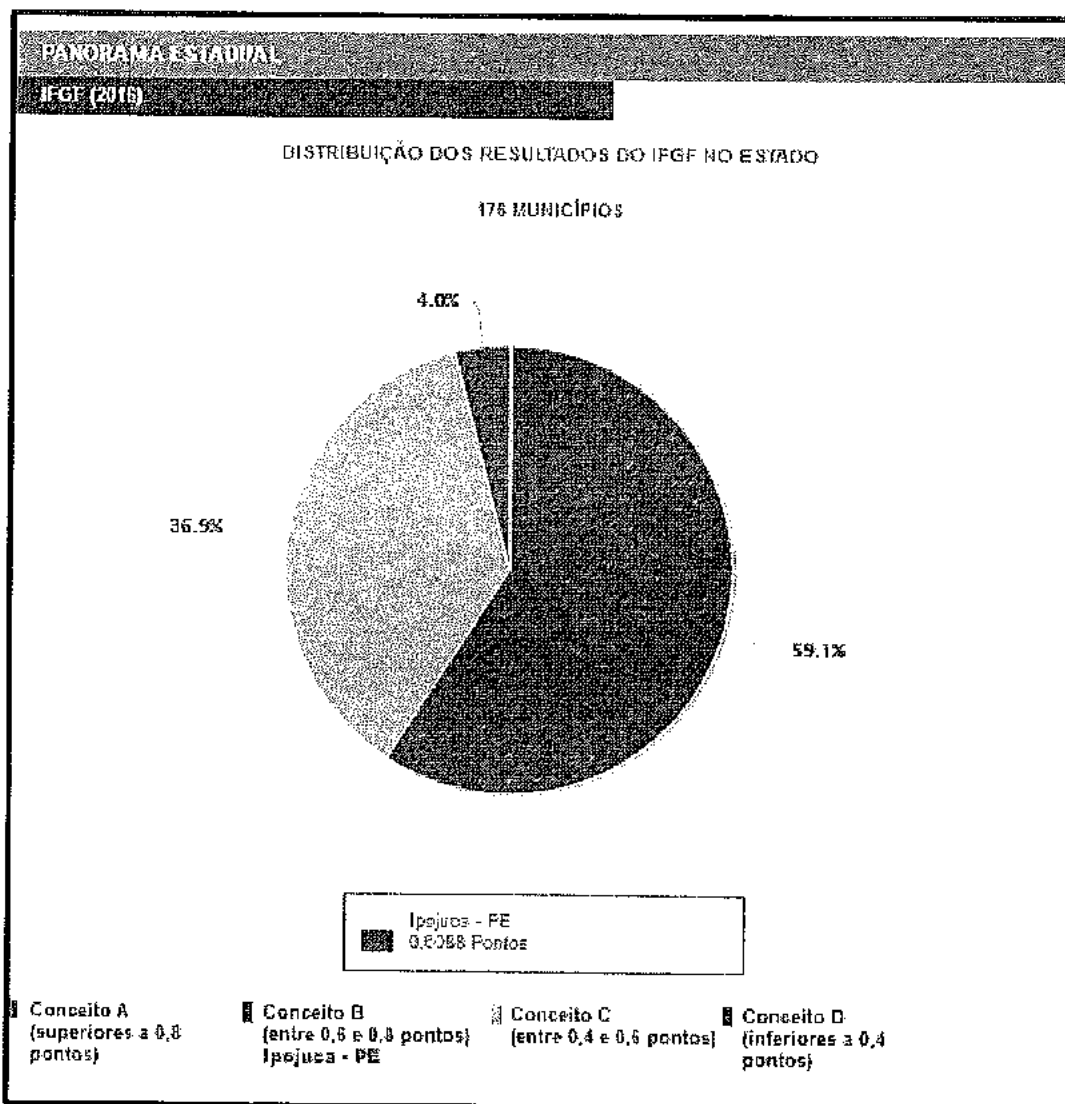

Fonte: FIRJAN 2016.

4



PLANO PLURIANUAL 2018 – 2021 – PROJETO DE LEI

2. MAPA ESTRATÉGICO DO GOVERNO

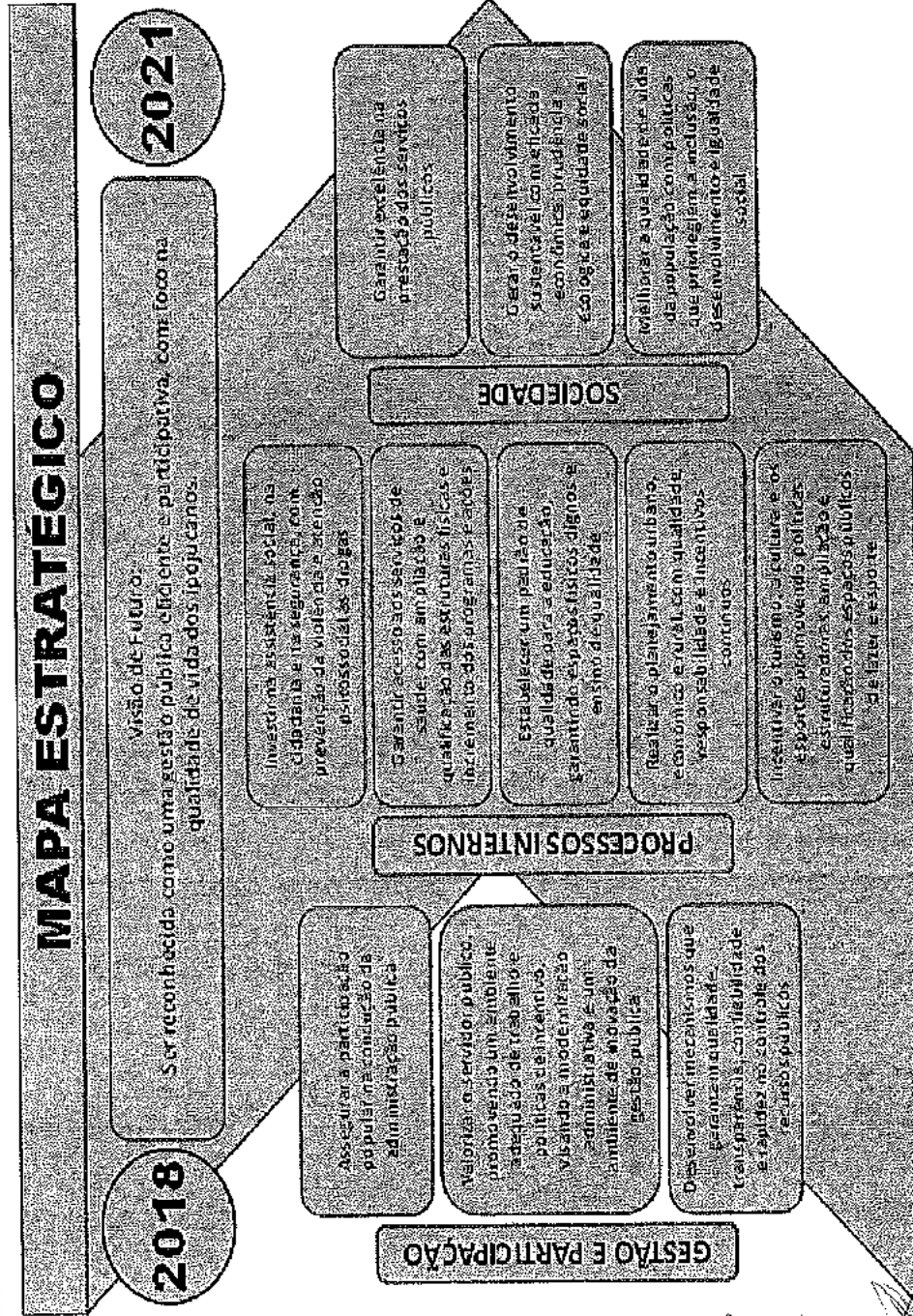

*[Handwritten signature]*

*[Handwritten signature]*

*[Handwritten signature]*



## PLANO PLURIANUAL 2018 – 2021 – PROJETO DE LEI

### 2.1 ORIENTAÇÃO ESTRATÉGICA DO PLANO E PRIORIDADES

A parte estratégica do PPA 2018/2021 contempla áreas prioritárias escolhidas pelo Governo e pela Sociedade, diante das necessidades e demandas da população, tendo como objetivos principais a melhoria dos indicadores socioeconômicos do Município e da qualidade de vida de nossa gente.

As prioridades estabelecidas neste plano têm precedência na execução, não se constituindo, todavia, em limites à programação das despesas nas leis orçamentárias e em seus créditos adicionais.

#### 2.1.1 Áreas estratégicas

Na campanha política foi apresentado o Plano de Governo proposto à sociedade de Ipojuca, legitimado na eleição, com o título "A Mudança Começa Agora", com onze Eixos Estratégicos, com diretrizes e ações propostas, a eles vinculadas. São eles: 1º Planejamento urbano; 2º Planejamento econômico; 3º Planejamento rural; 4º Assistência social e cidadania; 5º Meio ambiente e sustentabilidade; 6º Saúde; 7º Educação; 8º Cultura e esportes; 9º Segurança; 10º Turismo; e 11º Gestão e participação.

Durante a elaboração da LDO estes onze eixos foram sintetizados em três dimensões estratégicas que passam a orientar a elaboração do PPA. São elas:

#### DIMENSÃO I – GESTÃO E PARTICIPAÇÃO

- a) Governança;
- b) Pessoas; e
- c) Financeiro.

#### DIMENSÃO II – PROCESSOS INTERNOS

- a) Social; e
- b) Território.

#### DIMENSÃO III – SOCIEDADE

- a) Gestão;



## PLANO PLURIANUAL 2018 – 2021 – PROJETO DE LEI

- b) Econômico; e
- c) Social.

São estabelecidas diretrizes estratégicas para alcançar os objetivos vinculados a cada área de atuação do Governo Municipal, notadamente àquelas priorizadas acima, conforme desdobramento abaixo:

### 2.1.1.1 Dimensão Gestão e Participação

Perspectiva direcionada para melhoria dos processos administrativos, buscando a otimização dos resultados, a transparência, a valorização do servidor, e a manutenção do equilíbrio fiscal, permitindo que o município destine todo o seu potencial socioespacial em benefício da população e do desenvolvimento.

Os Objetivos Estratégicos:

- a) Assegurar a participação popular na condução da administração pública.
- b) Valorizar o servidor público, promovendo um ambiente adequado de trabalho e políticas de incentivo, visando a modernização administrativa e um ambiente de inovação da gestão pública.
- c) Desenvolver mecanismos que garantam qualidade, transparência, confiabilidade e rapidez no controle dos recursos públicos.

### 2.1.1.2 Dimensão Processos Internos

Perspectiva direcionada para o desenvolvimento territorial, em seus aspectos econômico, social e de integração entre os ambientes urbanos e rurais, garantindo a promoção de políticas inovadoras e estruturadoras das temáticas da assistência social, garantia de direitos, responsabilidade ambiental, e investimentos em infraestrutura, que possibilitem a atração de novos negócios para fortalecer a melhoria da condição de vida da população Ipojucana.

Os Objetivos Estratégicos:



## PLANO PLURIANUAL 2018 – 2021 – PROJETO DE LEI

- a) Investir na assistência social, na cidadania e na segurança, com prevenção da violência e atenção psicossocial às drogas.
- b) Garantir acesso aos serviços de saúde, com ampliação e qualificação das estruturas físicas e incremento dos programas e ações.
- c) Estabelecer um padrão de qualidade para a educação, garantindo espaços físicos dignos e ensino de qualidade.
- d) Realizar o planejamento urbano, econômico e rural, com qualidade, responsabilidade e incentivos contínuos.
- e) Incentivar o turismo, a cultura e os esportes promovendo políticas estruturadoras, ampliação e qualificação dos espaços públicos de lazer e esporte.

### 2.1.1.3 Dimensão Sociedade

Perspectiva direcionada para a excelência na prestação de serviço, na eficácia econômica e na melhoria da vida da população. Esta dimensão é o principal objetivo da Administração Pública, pois busca identificar e atender às demandas sociais.

Os Objetivos Estratégicos:

- a) Garantir excelência na prestação dos serviços públicos.
- b) Gerar o desenvolvimento sustentável com eficácia econômica, prudência ecológica e equidade social.
- c) Melhorar a qualidade de vida da população com políticas que privilegiem a inclusão, o desenvolvimento e igualdade social.

### 3. CICLO DA GESTÃO DO PPA 2018/2021

A atividade de planejar é dinâmica, sofre influências internas e externas, de âmbito político, administrativo, econômico ou social. A elaboração e a aprovação do Plano Plurianual situam-se na primeira atividade de um ciclo de gestão que



## PLANO PLURIANUAL 2018 – 2021 – PROJETO DE LEI

contempla outras fases como implementação, execução, monitoramento, avaliação e revisão do plano.

Esse ciclo é construído para transformar em realidade as diretrizes, os objetivos e as metas elencadas no PPA 2018/2021, concretizando o planejamento como uma atividade contínua e dinâmica no exercício da Administração Pública Municipal.

Cada etapa do ciclo de gestão do Plano representa uma fonte de orientação para o desenvolvimento das fases de planejar, executar, monitorar, avaliar e revisar, conforme detalhamento a seguir.

### 3.1 IMPLANTAÇÃO

O completo conhecimento deste Plano Plurianual 2018/2021 por parte de cada gestor em sua respectiva área de atuação, bem como dos responsáveis pelo gerenciamento de programas de trabalho ou chefes de serviços, combinado com a adequação e alocação dos recursos necessários, sejam materiais, humanos, financeiros, informacionais, tecnológicos, institucionais e outros, assim como a capacidade de liderança para fazer funcionar a máquina administrativa, na direção planejada, deverá ser sempre perseguida pelos gestores e colaboradores.

Feita a preparação inicial, dar-se a partida no processo, iniciando o exercício da atividade administrativa de execução do plano, conforme descrito nas etapas que seguem.

### 3.2 EXECUÇÃO DO PLANO

A execução exige atuação diária e rotineira de todos os agentes públicos para a realização das metas físicas e orçamentárias e das ações que compõem os programas que integram este plano.



## PLANO PLURIANUAL 2018 – 2021 – PROJETO DE LEI

Para execução das metas físicas são utilizados os diversos tipos de recursos: materiais, humanos, financeiros, informacionais, tecnológicos, institucionais, etc.

A execução das metas orçamentárias corresponde à utilização do valor aprovado no orçamento, obedecendo aos estágios da execução das despesas públicas, estabelecidas na Lei Federal nº 4.320, de 17 de março de 1964, que são: empenho, liquidação e pagamento, que ocorre durante a execução diária do orçamento.

É importante haver coordenação das ações, especialmente nas instâncias superiores de gestão, para que se mantenha o direcionamento e o rumo estabelecido na orientação estratégica.

### 3.3 MONITORAMENTO

O conhecimento da evolução dos problemas e do desempenho dos programas deve ser acompanhado, aferindo-se o cumprimento de cronograma e etapas de execução. É no monitoramento que os gestores de órgãos, unidades administrativas, dos programas e das ações de governo, informam e acompanham a execução física e orçamentária do plano como um todo. Propiciará a visão sistêmica dos processos.

Contribuirá para a obtenção dos resultados programados e tornará transparente à sociedade o desempenho da Administração, ao mesmo tempo em que serão feitos os ajustes necessários para corrigir distorções e ajustar o rumo.

### 3.4 AVALIAÇÃO

Será necessária a avaliação, periódica e/ou final, da execução do PPA, ocasião em que serão aferidos os resultados e comparados com os parâmetros definidos, observando valores iniciais e finais de índices e indicadores de desempenho.





## PLANO PLURIANUAL 2018 – 2021 – PROJETO DE LEI

Serão apurados os números que demonstrarão os desempenhos físicos e orçamentários, visando avaliar e comparar o que foi planejado e o que foi de fato executado, para orientar as modificações.

### 3.5 REVISÃO

A fase de revisão é o processo de adequação dos programas e ações constantes no PPA às novas circunstâncias, sejam elas, internas, externas, de âmbito político, administrativo, econômico ou social.

São examinadas as necessidades de se promover alterações, exclusões e inclusão de programas e ações, conforme recomendações geradas nos processos de monitoramento e avaliação.

Está previsto na Lei do Plano Plurianual a regulamentação por Decreto, onde serão detalhados os procedimentos complementares, necessários à execução do presente Plano Plurianual para o quadriênio 2018/2021.

## 4. ESTRUTURA PROGRAMÁTICA

Os programas de governo são as unidades básicas do Plano Plurianual, propiciando a organização das ações de tudo o que será feito pela Administração Municipal, quer sejam projetos de investimentos ou execução de atividades continuadas, tendo como objetivo solucionar problemas, carências ou atender demandas da sociedade.

### 4.1. PROGRAMAS E AÇÕES

Por meio de diversos demonstrativos, com todos os atributos estabelecidos, organização das ações destinadas aos projetos de investimentos e as atividades de duração continuada, desdobradas nos instrumentos de programação orçamentária, projetos e atividades, com valores e fontes de recursos para cada exercício.



## PLANO PLURIANUAL 2018 – 2021 – PROJETO DE LEI

### 4.2. DETALHAMENTO DA ESTRUTURA PROGRAMÁTICA POR SECRETARIA

A seguir consta o detalhamento da estrutura programática, segregada por secretaria (órgão) e por unidade, contemplando o programa, a finalidade, a ação, o objetivo e as metas.

#### 12 GOVERNADORIA MUNICIPAL – GABINETE DA PREFEITA

##### 1201 GABINETE DA PREFEITA

#### Programa 1202: GESTÃO TÉCNICA E ADMINISTRATIVA DO GABINETE DA PREFEITA

**Finalidade:** Promover a melhoria da qualidade dos serviços prestados à população, assegurando a Chefe do Executivo as condições necessárias ao desempenho de suas funções; Desenvolver ações de apoio direto e imediato a Prefeita, de acordo com as necessidades de natureza protocolar e institucional.

#### Ação 2002: APOIO TÉCNICO E ADMINISTRATIVO ÀS AÇÕES DO GABINETE

**Objetivo:** Realizar as atividades de natureza financeira, de pessoal, transporte, comunicação, material e patrimônio, necessárias ao desempenho do Gabinete.

**Meta (s):**

Outras medidas

*Não regionalizada*

#### Ação 2005: FORTALECIMENTO E MANUTENÇÃO DOS CONSELHOS MUNICIPAIS

**Objetivo:** Assegurar maior dinamismo e eficiência à atuação dos Conselhos Municipais, suprimindo suas necessidades técnicas e administrativas.

**Meta (s):**

Outras medidas



PLANO PLURIANUAL 2018 – 2021 – PROJETO DE LEI

*Não regionalizada*

**12 GOVERNADORIA MUNICIPAL – GABINETE DA PREFEITA**

**1202 PROCURADORIA GERAL DO MUNICÍPIO**

**Programa 1212: PROMOÇÃO DA DEFESA JUDICIAL E EXTRAJUDICIAL E JURÍDICA DO MUNICÍPIO**

**Finalidade:** Garantir a defesa judicial dos interesses do Município; Assessorar o Governo Municipal em assuntos de natureza jurídica.

**Ação 1013: REESTRUTURAÇÃO DA EXECUÇÃO DA DÍVIDA ATIVA DO MUNICÍPIO**

**Objetivo:** Reestruturar e implantar procedimentos para execução da dívida ativa, destacando a implantação e organização de banco de dados e estruturação físico-tecnológica da Procuradoria Geral do Município.

**Meta (s):**

Ajuizar Certidão de Dívida Ativa – CDA

*Não regionalizada*

Realizar a notificação extrajudicialmente

*Não regionalizada*

Realizar acordos judiciais

*Não regionalizada*

**Ação 2093: DEFESA JUDICIAL E EXTRAJUDICIAL DO MUNICÍPIO**

**Objetivo:** Promover a defesa jurídica da Prefeitura através das demandas judiciais do Município.

**Meta (s):**

Apresentar defesas para resguardar os interesses do Município

*Não regionalizada*

Acompanhar as diligências do Tribunal de Contas do Estado de Pernambuco e do Tribunal de Contas da União

*Não regionalizada*



## PLANO PLURIANUAL 2018 – 2021 – PROJETO DE LEI

### **Ação 2094: ASSESSORAMENTO E ESTUDOS TÉCNICO-JURÍDICO-ADMINISTRATIVOS**

**Objetivo:** Prestar assessoria técnico-jurídica aos órgãos da Prefeitura, com vistas à legalidade nas ações da administração.

**Meta (s):**

Outras medidas

*Não regionalizada*

Executar o Programa de manutenção da Legislação do Município, incluindo a digitalização dos arquivos

*Não regionalizada*

Executar pesquisa de publicações nos órgãos oficiais do Judiciário e nos Diários Oficiais da AMUPE, Estado e União

*Não regionalizada*

---

### **Programa 1213: GESTÃO TÉCNICA E ADMINISTRATIVA DA PROCURADORIA GERAL DO MUNICÍPIO DO IPOJUCA**

**Finalidade:** Promover a estrutura de organização e gestão da Procuradoria Geral do Município.

### **Ação 2124: APOIO TÉCNICO E ADMINISTRATIVO ÀS AÇÕES DA PROCURADORIA GERAL DO MUNICÍPIO**

**Objetivo:** Realizar as atividades de natureza financeira, de pessoal, transporte, comunicação, material e patrimônio, necessárias ao desempenho da Procuradoria Geral do Município.

**Meta (s):**

Outras medidas

*Não regionalizada*

Realizar a manutenção do acervo de livros e periódicos

*Não regionalizada*



PLANO PLURIANUAL 2018 – 2021 – PROJETO DE LEI

Promover a reestruturação física, adequação de suas instalações, bem como de todos os equipamentos que se fizerem necessários para o seu perfeito funcionamento

*Não regionalizada*

Promover capacitação técnica e profissional dos servidores da Procuradoria

*Não regionalizada*

---



## PLANO PLURIANUAL 2018 – 2021 – PROJETO DE LEI

### 12 GOVERNADORIA MUNICIPAL – GABINETE DA PREFEITA

#### 1203 CONTROLADORIA GERAL DO MUNICÍPIO

##### **Programa 1242: PROGRAMA DE CONTROLE INTERNO DO MUNICÍPIO**

**Finalidade:** Assegurar a fiscalização contábil, financeira, orçamentária, operacional e patrimonial, de modo a garantir a plena observância do planejamento, da legalidade, da legitimidade, da economicidade, da eficácia na gestão dos recursos públicos municipais e avaliar os resultados obtidos pela administração.

##### **Ação 2134: APOIO TÉCNICO E ADMINISTRATIVO ÀS AÇÕES DA CONTROLADORIA GERAL DO MUNICÍPIO**

**Objetivo:** Assegurar o suporte Técnico e Administrativo necessário à plena execução das práticas de gestão da Controladoria do Município.

**Meta (s):**

Outras medidas

*Não regionalizada*

Capacitar os servidores

*Não regionalizada*

Manter as atividades da CGM

*Não regionalizada*

##### **Ação 2927: GESTÃO E APERFEIÇOAMENTO DO CONTROLE INTERNO DA ADMINISTRAÇÃO MUNICIPAL**

**Objetivo:** Promover a efetividade na aplicação dos recursos municipais para racionalização das despesas, ampliar o controle dos gastos públicos, fornecer a sociedade informações que permitam acompanhar e avaliar o desempenho da gestão pública, além de apoiar a gestão orçamentária, financeira e patrimonial da Administração do Município e orientar as ações necessárias à regularidade jurídica, fiscal econômico-financeira e administrativa.

**Meta (s):**

Outras medidas



PLANO PLURIANUAL 2018 – 2021 – PROJETO DE LEI

*Não regionalizada*

Promover ações de Auditoria

*Não regionalizada*

Orientar os Gestores Municipais

*Não regionalizada*

Acompanhar a regularidade fiscal do Município

*Não regionalizada*

---

**Ação 2928: FORTALECIMENTO DO CONTROLE SOCIAL NA ESFERA GOVERNAMENTAL**

**Objetivo:** Fortalecer os canais de comunicação entre a sociedade e o governo, assegurando o controle social na esfera governamental.

**Meta (s):**

Outras medidas

*Não regionalizada*

Promover o Controle Social e a Transparência Pública

*Não regionalizada*



PLANO PLURIANUAL 2018 – 2021 – PROJETO DE LEI

12 GOVERNADORIA MUNICIPAL – GABINETE DA PREFEITA

1205 AUTARQUIA PREVIDENCIÁRIA DO MUNICÍPIO DO IPOJUCA – IPOJUCAPREV

Programa 1240: GESTÃO ADMINISTRATIVA DO RPPS

**Finalidade:** Realizar as atividades administrativas e gerenciais destinados à manutenção e o funcionamento do Instituto de Previdência dos Servidores Municipais; Realizar atividades socioeducativas para o ativo e beneficiários do RPPS.

**Ação 2068: GESTÃO DO REGIME PREVIDENCIÁRIO**

**Objetivo:** Garantir o apoio administrativo as atividades desenvolvidas pelo Fundo Previdenciário dos Servidores do município do Ipojuca – FUNPREI.

**Meta (s):**

Outras medidas

*Não regionalizada*





## PLANO PLURIANUAL 2018 – 2021 – PROJETO DE LEI

### 12 GOVERNADORIA MUNICIPAL – GABINETE DA PREFEITA

#### 1207 AGÊNCIA MUNICIPAL DO DESENVOLVIMENTO DO IPOJUCA – AD IPOJUCA

##### Programa 1207: MELHORIA DO AGENCIAMENTO DO TRABALHO NO MUNICÍPIO DO IPOJUCA

**Finalidade:** Contribuir para a redução das taxas de desemprego, estimular iniciativas associativas e de acesso ao microcrédito; Promover a inclusão social de comunidades economicamente vulneráveis; Contribuir com informações permanentes sobre o mercado de trabalho.

##### **Ação 2125: MANUTENÇÃO E DESENVOLVIMENTO DA AGÊNCIA DO TRABALHO MUNICIPAL**

**Objetivo:** Desenvolver estudos e pesquisas para subsidiar a definição de políticas e processos decisórios na área de emprego e a criação de oportunidades de ocupação de mão de obra local.

**Meta (s):**

Outras medidas

*Não regionalizada*

##### Programa 1217: DESENVOLVIMENTO INDUSTRIAL DO MUNICÍPIO DO IPOJUCA

**Finalidade:** Desenvolver atividades industriais, visando ampliar a economia do Município, gerando emprego e renda.

##### **Ação 1125: IMPLANTAÇÃO DO DISTRITO INDUSTRIAL DO IPOJUCA**

**Objetivo:** Promover o desenvolvimento industrial no município do Ipojuca.

**Meta (s):**

Implantar o Distrito Industrial do Ipojuca

*Não regionalizada*



## PLANO PLURIANUAL 2018 – 2021 – PROJETO DE LEI

### Programa 1854: GESTÃO TÉCNICA E ADMINISTRATIVA DA AGÊNCIA DE DESENVOLVIMENTO ECÔNOMICO DO IPOJUCA – AD IPOJUCA

**Finalidade:** Desenvolver atividades técnico-administrativas e a gestão dos serviços de apoio à execução das ações finalísticas da empresa; Elaborar projetos de desenvolvimento municipal.

#### Ação 2133: APOIO TÉCNICO E ADMINISTRATIVO ÀS AÇÕES DA AGÊNCIA DE DESENVOLVIMENTO ECONÔMICO DO IPOJUCA - AD IPOJUCA

**Objetivo:** Realizar as atividades de natureza financeira, de pessoal, transporte, comunicação, material e patrimônio, necessários ao desempenho da Agência.

**Meta (s):**

Outras medidas

*Não regionalizada*



## PLANO PLURIANUAL 2018 – 2021 – PROJETO DE LEI

### 12 GOVERNADORIA MUNICIPAL - GABINETE DA PREFEITA

#### 1208 OUVIDORIA GERAL DO MUNICÍPIO

##### Programa 1208: GESTÃO TÉCNICA E ADMINISTRATIVA DA OUVIDORIA GERAL DO MUNICÍPIO

**Finalidade:** Dotar a unidade de melhores condições para execução de suas atividades técnicas e administrativas; Contribuir para a adoção de procedimentos e técnicas eficientes que conduzam a unidade a cumprir seus objetivos.

##### Ação 2122: APOIO TÉCNICO E ADMINISTRATIVO ÀS AÇÕES DA OUVIDORIA GERAL DO MUNICÍPIO

**Objetivo:** Realizar as atividades de natureza financeira, de pessoal, transporte, comunicação, material e patrimônio, necessários ao desempenho do órgão.

**Meta (s):**

Outras medidas

*Não regionalizada*



PLANO PLURIANUAL 2018 – 2021 – PROJETO DE LEI

13 SECRETARIA MUNICIPAL DE EDUCAÇÃO

1301 SECRETARIA MUNICIPAL DE EDUCAÇÃO

Programa 1305: EDUCAÇÃO DE QUALIDADE PARA TODOS

**Finalidade:** Garantir o direito a educação a todos os cidadãos ipojucanos.

**Ação 2951: FARDAMENTO LEGAL**

**Objetivo:** Garantir fardamento aos alunos e professores da Rede Municipal de Ensino.

**Meta (s):**

Garantir fardamento para 100% dos estudantes da Educação Infantil

*100 % dos alunos / Meta atingida / Município*

Garantir fardamento para 100% dos estudantes do Ensino Fundamental e Programas e Projetos

*100 % dos alunos / Meta atingida / Município*

Garantir fardamento para 100% dos professores

*100 % dos professores / Meta atingida / Município*

**Ação 2950: ALIMENTAÇÃO SAUDÁVEL**

**Objetivo:** Dotar as escolas de condições mínimas de fornecer alimentação com nutrição adequada aos alunos da Rede Municipal de Ensino e dos programas atrelados a Rede Escolar do município do Ipojuca.

**Meta (s):**

Garantir alimentação escolar de qualidade para a 100% dos estudantes da Educação Infantil e creche

*100 % dos alunos / Meta atingida / Município*

Garantir alimentação escolar de qualidade para 100% dos estudantes de Ensino Fundamental

*100 % dos alunos / Meta atingida / Município*

Garantir alimentação escolar de qualidade para 100% dos estudantes dos Programas e Projetos da Rede Municipal de Ensino



## PLANO PLURIANUAL 2018 – 2021 – PROJETO DE LEI

*100 % dos alunos / Meta atingida / Município*

---

### **Ação 2007: PROMOÇÃO E QUALIFICAÇÃO DO ENSINO FUNDAMENTAL**

**Objetivo:** Elevar os índices educacionais do Município.

**Meta (s):**

Implementar a educação integral no município do Ipojuca em mais 03 Escolas

*Não regionalizada*

Garantir kit escolar para 100% dos alunos do Ensino Fundamental

*100 % dos alunos / Meta atingida / Município*

Garantir participação de 100% dos professores em cursos, palestras e seminários

*100% dos professores / Meta atingida / Município*

Garantir a alfabetização de 100% dos alunos até 8 anos de idade

*100% dos alunos / Meta atingida / Município*

Garantir o desenvolvimento de 100% do currículo

*100% do currículo / Meta atingida / Município*

---

### **Ação 2017: PROMOÇÃO DE AÇÕES EDUCACIONAIS PARA ATENDIMENTO DE JOVENS E ADULTOS**

**Objetivo:** Contribuir para a redução de analfabetismo entre os jovens e adultos do Município.

**Meta (s):**

Garantir kit escolar para 100% dos alunos da Educação de Jovens e Adultos

*100 % dos alunos / Meta atingida / Município*

Implementar a Política de Educação de Jovens e Adultos em 50% da Rede Municipal de Ensino

*50 % da Rede / Meta atingida / Município*

---

### **Ação 2986: TRANSPORTE PARA TODOS**

**Objetivo:** Garantir o transporte de qualidade as Escolas, Programas e Universidades.



**PLANO PLURIANUAL 2018 – 2021 – PROJETO DE LEI**

**Meta (s):**

Garantir transporte escolar de qualidade para 100% dos alunos da Rede Municipal de Ensino

*100 % dos alunos / Meta atingida / Município*

Garantir transporte escolar de qualidade para 100% dos estudantes universitários do Município do Ipojuca

*100 % dos alunos / Meta atingida / Município*

Garantir transporte de qualidade para os técnicos e professores da Rede Municipal de Ensino

*100 % dos professores e técnicos / Meta atingida / Município*

Garantir atendimento em 100% as ações da Secretaria Municipal e Rede Municipal de Ensino

*100 % dos alunos / Meta atingida / Município*

---

**Ação 2145: IMPLANTAÇÃO, DESENVOLVIMENTO E EXPANSÃO DE UMA POLÍTICA DE TECNOLOGIA DA INFORMAÇÃO E COMUNICAÇÃO – TIC, PARA A REDE MUNICIPAL DE ENSINO**

**Objetivo:** Dotar as Escolas e Prédios Administrativos da Secretaria Municipal de Educação de uma política de Tecnologia da Informação e Comunicação - TIC.

**Meta (s):**

Implementar e aperfeiçoar 01 Sistema e Gestão da Secretaria Municipal de Educação

*1 Sistema / Sistema implantado / Município*

Implantar laboratório de informática em 40% das Escolas da Rede Municipal de Ensino

*40 % das Escolas / Meta atingida / Município*

Garantir a inclusão digital para 100% dos professores, através de doação de computadores (notebooks)

*100 % dos professores / Meta atingida / Município*

Adquirir o kit de voz para 100% dos professores



## PLANO PLURIANUAL 2018 – 2021 – PROJETO DE LEI

*100 % dos professores / Meta atingida / Município*

Aquisição de equipamento e mobiliário de informática para 100% das Escolas da Rede Municipal de Ensino

*100 % das Escolas / Meta atingida / Município*

---

### **Ação 2978: PROMOÇÃO E DESENVOLVIMENTO DA EDUCAÇÃO INFANTIL**

**Objetivo:** Promover a implantação e a expansão do atendimento em creche e melhorar a qualidade do processo e aprendizagem no Ensino Infantil.

**Meta (s):**

Garantir kit escolar para 100% dos alunos do Ensino Infantil e Creche

*100 % dos alunos / Meta atingida / Município*

Garantir e implementar a educação integral em 50% na educação infantil

*50 % dos alunos / Meta atingida / Município*

---

### **Programa 1306: GESTÃO TÉCNICA E ADMINISTRATIVA DA SECRETARIA MUNICIPAL DE EDUCAÇÃO**

**Finalidade:** Realizar as atividades de natureza financeira, de pessoal, segurança, transporte, comunicação, material e patrimônio, necessário ao desempenho da Secretaria Municipal de Educação e Rede Municipal de Ensino.

### **Ação 2016: APOIO TÉCNICO E ADMINISTRATIVO ÀS AÇÕES DA SECRETARIA MUNICIPAL DE EDUCAÇÃO**

**Objetivo:** Realizar as atividades de natureza financeira, de pessoal, de material e patrimônio, necessárias ao desempenho da Secretaria Municipal de Educação.

**Meta (s):**

Garantir em 100% o Apoio Técnico e Administrativo às ações da Secretaria Municipal de Educação

*Não regionalizada*

---



## PLANO PLURIANUAL 2018 – 2021 – PROJETO DE LEI

### **Programa 1307: PROMOÇÃO E SUPORTE A INFRAESTRUTURA ESCOLAR**

**Finalidade:** Desenvolver e implementar medidas que visem a adequação das unidades escolares ao padrão básico construtivo da Secretaria Municipal de Educação

#### **Ação 1423: QUALIFICAÇÃO DA INFRAESTRUTURA FÍSICA DAS ESCOLAS**

**Objetivo:** Construir e ampliar as unidades educacionais e administrativas da Rede Municipal de Ensino.

**Meta (s):**

Construir 12 Escolas de Ensino Fundamental

*12 Unidades / Unidades construídas / Não regionalizada*

Construir 12 Creches

*12 Unidades / Unidades construídas / Não regionalizada*

Construir 08 Quadras cobertas

*8 Unidades / Unidades construídas / Não regionalizada*

Reformar e ampliar 12 Escolas da Rede Municipal de Ensino

*12 Unidades / Reformas e ampliações realizadas / Não regionalizada*

Adquirir 04 terrenos para construção de Escolas

*4 Unidades / Terrenos adquiridos / Não regionalizada*

#### **Ação 2979 – ADEQUAÇÃO E MANUTENÇÃO DA REDE MUNICIPAL DE ENSINO**

**Objetivo:** Manter, reformar e adequar as unidades escolares e prédios administrativos, bem como os bens próprios da Rede Pública da Educação.

**Meta (s):**

Garantir a manutenção de 100% das Escolas da Rede Municipal de Ensino e seus anexos

*100% das escolas / Meta concluída / Não regionalizada*

Adquirir equipamento e material de consumo para 100% das Escolas da Rede Municipal de Ensino





## PLANO PLURIANUAL 2018 – 2021 – PROJETO DE LEI

*100% das escolas / Meta concluída / Não regionalizada*

### **Programa 1308: DESENVOLVIMENTO DE PROGRAMAS, PROJETOS E AÇÕES COMPLEMENTARES DA SECRETARIA MUNICIPAL DE EDUCAÇÃO**

**Finalidade:** Implantar, executar e acompanhar programas, projetos e ações complementares da Educação da Rede Municipal.

**Ação 2980: IMPLANTAÇÃO, EXECUÇÃO E ACOMPANHAMENTO DE PROGRAMAS, PROJETOS E AÇÕES COMPLEMENTARES DA EDUCAÇÃO DA REDE MUNICIPAL**

**Objetivo:** Garantir a política de implantação de programas e projetos na Rede Municipal de Ensino.

**Meta (s):**

Implantar na Rede Municipal de Ensino 05 Projetos de Leitura e Línguas

*5 Projetos / Projetos implantados / Não regionalizada*

Implantar na Rede Municipal de Ensino 10 Projetos Inovadores

*10 Projetos / Projetos implantados / Não regionalizada*

Implantar na Rede Municipal de Ensino 05 Projetos Complementares

*5 Projetos / Projetos implantados / Não regionalizada*

### **Programa 1355: GESTÃO DE PESSOAS E VALORIZAÇÃO DOS SERVIDORES DO SISTEMA DE ENSINO MUNICIPAL**

**Finalidade:** Promover a valorização dos profissionais da Educação.

**Ação 2009: ASSEGURAR O QUADRO DE PESSOAL COM QUALIDADE E QUANTIDADE ADEQUADAS, BEM COMO GARANTIR UMA POLÍTICA CONTÍNUA DE FORMAÇÃO AOS PROFISSIONAIS DA REDE MUNICIPAL DE ENSINO**

**Objetivo:** Assegurar o quadro de pessoal, com qualidade e quantidade adequada, bem como a formação dos professores e profissionais da educação, visando à eficiência e eficácia dos serviços educacionais e política de formação da Rede Municipal de Ensino.

**Meta (s):**



## PLANO PLURIANUAL 2018 – 2021 – PROJETO DE LEI

Garantir a Formação Continuada dos professores em 100% do dimensionamento e qualificação dos profissionais da educação

*100% dos professores / Formação concluída / Não regionalizada*

### **Programa 1367: QUALIFICAÇÃO PROFISSIONAL DE JOVENS E ADULTOS**

**Finalidade:** Contribuir e coordenar o desenvolvimento de ações, assegurando qualidade da oferta e expansão do Ensino Superior, para o bom funcionamento do Polo Universidade Aberta do Brasil - UAB, aprova Ipojuca (anos finais) e formação continuada nos níveis técnico e tecnológico.

**Ação 2984: CONTRIBUIR E COORDENAR O DESENVOLVIMENTO DE AÇÕES, ASSEGURANDO QUALIDADE DA OFERTA E EXPANSÃO DO ENSINO SUPERIOR, PARA O BOM FUNCIONAMENTO DO PÓLO UNIVERSIDADE ABERTA DO BRASIL – UAB**

**Objetivo:** Manutenção do Polo de Apoio Presencial do Sistema Universidade Aberta do Brasil - UAB.

**Meta (s):**

Garantir a 476 professores a formação em nível superior do Polo de apoio presencial do Sistema Universidade Aberta do Brasil – UAB

*476 Professores / Formação garantida / Não regionalizada*

**Ação 2981: MELHORAR O DESEMPENHO ACADÊMICO DOS ESTUDANTES, AMPLIANDO AS OPORTUNIDADES DE ACESSO AS ESCOLAS TÉCNICAS FEDERAL E ESTADUAL**

**Objetivo:** Promoção de Acesso as Escolas Técnicas Estaduais e Federais.

**Meta (s):**

Promover a 2041 alunos da Rede Municipal de Ensino a viabilidade do Acesso as Escolas Técnicas Federal e Estadual

*2041 Alunos / Acesso promovido / Não regionalizada*

**Ação 2917: PROMOVER A FORMAÇÃO INICIAL CONTINUADA E CURSOS TÉCNICOS E TECNOLÓGICOS PARA SERVIDORES**

**Objetivo:** Promoção e desenvolvimento da Qualificação Profissional



## PLANO PLURIANUAL 2018 – 2021 – PROJETO DE LEI

### **Meta (s):**

Garantir a 464 Servidores da Secretaria Municipal de Educação o desenvolvimento da qualificação profissional

*464 Servidores / Qualificação garantida / Não regionalizada*

---

### **Programa 1370: GESTÃO DEMOCRÁTICA E PARTICIPATIVA**

---

**Finalidade:** Promover maior participação da população na política de educação municipal e consolidação do controle social e incentivo da família na escola.

#### **Ação 2918: FORTALECIMENTO DOS CONSELHOS DA EDUCAÇÃO**

**Objetivo:** Maior participação da população na política de educação municipal e consolidação do controle social.

#### **Meta (s):**

Garantir a manutenção dos 03 Conselhos de Educação, FUNDEB e Alimentação Escolar para uma maior participação da população na política de educação municipal e consolidação do controle social

*Manutenção concluída / Não regionalizada*

---

#### **Ação 2919: INCENTIVO DA FAMÍLIA NA ESCOLA**

**Objetivo:** Promoção de melhor relacionamento entre os pais e a escola, objetivando o melhor desempenho dos alunos.

#### **Meta (s):**

Garantir a 100% dos alunos da Rede Municipal o repasse financeiro do Programa Bolsa Escola Ipojuca, com o objetivo de melhorar o desempenho das crianças na escola

*100% dos alunos / Meta atingida / Não regionalizada*

---

### **Programa 3224: PROGRAMA MÃE CORUJA DO IPOJUCA**

---

**Finalidade:** Articular, formular, executar e monitorar ações que promovam a redução da morbimortalidade materna e infantil do Município, ampliando a cobertura e qualidade do pré-natal e puericultura; Garantir os direitos de cidadania à gestante



## PLANO PLURIANUAL 2018 – 2021 – PROJETO DE LEI

(acesso a documentação e qualificação profissional); Fortalecer vínculos familiares através da proteção social básica; Consolidar a alfabetização e a melhoria do nível de escolaridade das famílias acompanhadas; Promover espaços de informação e qualificação profissional das mulheres beneficiadas, promovendo a sua inclusão produtiva de modo sustentável.

### **Ação 2960: EXECUÇÃO DE AÇÕES DO PROGRAMA MÃE CORUJA DO IPOJUCA NA SECRETARIA MUNICIPAL DE EDUCAÇÃO**

**Objetivo:** Promoção da educação e cultura, buscando consolidar a alfabetização e letramento, elevando a escolaridade das mães e família das mães que possuem filhos nas creches e escolas de ensino infantil da Rede Municipal de Educação do município do Ipojuca.

#### **Meta (s):**

Garantir a 456 crianças a execução das ações do Programa Mãe Coruja através da Secretaria Municipal de Educação

*Não regionalizada*



## PLANO PLURIANUAL 2018 – 2021 – PROJETO DE LEI

### 14 SECRETARIA MUNICIPAL DE SAÚDE

#### 1401 SECRETARIA MUNICIPAL DE SAÚDE

#### Programa 1457: GESTÃO TÉCNICA E ADMINISTRATIVA DA SECRETARIA MUNICIPAL DE SAÚDE

**Finalidade:** Dotar a Secretaria de melhores condições para a execução de suas atividades técnicas e administrativas.

#### Ação 2969: APOIO TÉCNICO E ADMINISTRATIVO ÀS AÇÕES DA SECRETARIA MUNICIPAL DE SAÚDE

**Objetivo:** Realizar as atividades de natureza financeira, de pessoal, transporte, comunicação, material e patrimônio, necessárias ao desempenho do órgão.

**Meta (s):**

Outras medidas

*Não regionalizada*

*Prinsol*

*[Handwritten signature]*



## PLANO PLURIANUAL 2018 – 2021 – PROJETO DE LEI

### 14 SECRETARIA MUNICIPAL DE SAÚDE

#### 1402 FUNDO MUNICIPAL DE SAÚDE – FMS

#### Programa 1407: QUALIFICAÇÃO DA REDE DE ATENÇÃO PRIMÁRIA

**Finalidade:** Fortalecer a Rede de Atenção Primária para alcançar maior efetividade e qualidade no desenvolvimento das ações de promoção, prevenção de agravos, diagnósticos e tratamento no âmbito coletivo e individual.

#### **Ação 1411: AQUISIÇÃO, CONSTRUÇÃO E ADEQUAÇÃO DE IMÓVEIS PARA REDE BÁSICA DE SAÚDE**

**Objetivo:** Dotar a rede de atenção básica do município do Ipojuca de equipamentos públicos, conforme padrões sanitários exigíveis, com características humanizadas que atendam às necessidades e expectativas de trabalhadores e usuários que dela se utilizem.

**Meta (s):**

Construir 04 Unidades de Saúde da Família

*4 Unidades / Unidades construídas / Município*

Implantar Equipe de Saúde da Família itinerante com saúde bucal em unidade móvel

*Não regionalizada*

Implantar a Central da Rede de Frio do Município

*01 Unidade / Central implantada / Não regionalizada*

Implantar polos da Academia da Saúde

*Não regionalizada*

#### **Ação 2914: EXPANSÃO, MANUTENÇÃO E QUALIFICAÇÃO DA REDE DE ATENÇÃO BÁSICA**

**Objetivo:** Aprimorar a gestão, através da aquisição de equipamentos e mobiliários, manutenção e qualificação da rede de atenção primária do Município, como também por meio da ampliação da cobertura dos serviços ofertados, a fim de

*[Handwritten signature]*  
49



## PLANO PLURIANUAL 2018 – 2021 – PROJETO DE LEI

promover o acesso resolutivo e oportuno dos usuários aos serviços de saúde, além de garantir a educação permanente dos profissionais de saúde.

**Meta (s):**

Outras medidas

*Não regionalizada*

Adquirir equipamentos para novas Equipes de Saúde da Família com Saúde Bucal

*Não regionalizada*

Ampliar a Estratégia de Saúde da Família para 100% de cobertura populacional

*Não regionalizada*

---

### Programa 1408: REESTRUTURAÇÃO DO MODELO DE ATENÇÃO À SAÚDE

**Finalidade:** Aprimorar os serviços assistenciais da rede de saúde com foco na integralidade e qualidade do atendimento e na consolidação do SUS.

**Ação 2019: DESENVOLVIMENTO DAS AÇÕES ESTRATÉGICAS DE SAÚDE PARA POLÍTICAS ESPECÍFICAS**

**Objetivo:** Fortalecer as políticas estratégicas de atenção à saúde no âmbito individual e coletivo, que abrangem a promoção e a proteção da saúde, a prevenção de agravos, o diagnóstico, o tratamento, a reabilitação e a manutenção da saúde. As políticas têm como princípios a universalidade, a acessibilidade, a coordenação do cuidado, do vínculo e da continuidade, a integralidade, a responsabilização, a humanização, a equidade e a participação social.

**Meta (s):**

Outras medidas

*Não regionalizada*

---

### Ação 1412: CONSTRUÇÃO, ADEQUAÇÃO E AMPLIAÇÃO DA REDE DE SAÚDE ESPECIALIZADA

**Objetivo:** Dotar a rede de atenção especializada ambulatorial e hospitalar do município do Ipojuca de equipamentos públicos, conforme padrões sanitários



## PLANO PLURIANUAL 2018 – 2021 – PROJETO DE LEI

exigíveis, com características humanizadas e resolutivas, que atendam às necessidades e expectativas de trabalhadores e usuários que dela se utilizem e elaborar projetos.

**Meta (s):**

Construir 01 base do SAMU

*1 Unidade / Unidade construída / Não regionalizada*

Construir 01 Hospital Geral Municipal

*1 Unidade / Unidade construída / Município*

Reformar e ampliar o Hospital Carozita Brito

*1 Unidade / Unidade reformada e ampliada / Município*

Construir o Laboratório de Análises Clínicas Municipal com funcionamento 24h

*1 Unidade / Unidade construída / Município*

---

### **Ação 2913: MANUTENÇÃO E QUALIFICAÇÃO DA REDE ESPECIALIZADA DE SAÚDE**

**Objetivo:** Aprimorar a gestão, através da manutenção e qualificação da rede de saúde especializada própria do Município, bem como por meio da ampliação da cobertura dos serviços ofertados, a fim de promover o acesso resolutivo e oportuno dos usuários do SUS aos serviços de saúde, além de garantir a educação permanente dos profissionais de saúde.

**Meta (s):**

Implantar Centro de Atenção Psicossocial Infantil - CAPS Infantil

*Não regionalizada*

Implantar 01 Centro de Atenção Psicossocial Álcool e Outras Drogas - CAPS

AD

*1 Unidade / Unidade implantada / Município*

Adequar e ampliar a Rede de Diagnóstico do Município

*Não regionalizada*

Implantar o Centro Municipal Materno Infantil

*1 Unidade / Unidade implantada / Município*





## PLANO PLURIANUAL 2018 – 2021 – PROJETO DE LEI

Implantar nova sede para o Centro de Reabilitação – CER

*1 Unidade / Unidade implantada / Município*

### **Programa 1411: DESENVOLVER A POLÍTICA DE ASSISTÊNCIA FARMACÊUTICA**

**Finalidade:** Ampliar o acesso da população a medicamentos, promover o uso racional e qualificar a assistência farmacêutica municipal.

#### **Ação 2074: DESENVOLVIMENTO DA POLÍTICA DA ASSISTÊNCIA FARMACÊUTICA**

**Objetivo:** Aprimorar a gestão técnica farmacêutica visando à assistência aos usuários do SUS municipal.

**Meta (s):**

Outras medidas

*Não regionalizada*

Fortalecer as ações do programa Remédio em Casa

*1 Programa / Projeto fortalecido / Município*

### **Programa 1412: APERFEIÇOAMENTO DAS AÇÕES DE VIGILÂNCIA EM SAÚDE**

**Finalidade:** Fortalecer a integração das Vigilâncias Epidemiológica, Sanitária, Ambiental e em Saúde do Trabalhador no intuito de desenvolver ações e medidas capazes de eliminar ou prevenir riscos à saúde da população.

#### **Ação 2027: IMPLEMENTAÇÃO E MANUTENÇÃO DAS AÇÕES E ATIVIDADES DE PROMOÇÃO E PREVENÇÃO DE VIGILÂNCIA SANITÁRIA**

**Objetivo:** Promover a eliminação, diminuição ou prevenção de riscos à saúde e de intervir nos problemas sanitários decorrentes do meio ambiente, da produção e circulação de bens e da prestação de serviços do interesse da saúde, abrangendo o controle de bens de consumo, que direta ou indiretamente se relacionem com a saúde, compreendidas entre algumas etapas e processos, da produção ao consumo, e o controle da prestação de serviços que se relacionam direta ou indiretamente com a saúde, neles incluídos os serviços de alimentação,



## PLANO PLURIANUAL 2018 – 2021 – PROJETO DE LEI

serviços de saúde, drogarias, serviços de hospedagem (hotéis, resorts e pousadas), serviços de interesse da saúde (salões de beleza, academias, lavanderias, funerárias etc.) e estabelecimentos que fabricam ou comercializam saneantes e cosméticos.

**Meta (s):**

Outras medidas

*Não regionalizada*

---

### **Ação 1402: FORTALECIMENTO DAS AÇÕES DE CONTROLE DE DOENÇAS NEGLICENCIADAS**

**Objetivo:** Reduzir a carga de doença ou eliminar, enquanto problema de saúde pública, das quatro doenças transmissíveis negligenciadas prioritárias que apresentam indicadores inaceitáveis para o município do Ipojuca, dimensionando a situação epidemiológica das doenças; realizando análise de situação das condições dos serviços e práticas de saúde para enfrentamento das doenças e desenvolvendo estratégias intra e intersetoriais com setores da SES, GERES, SMS e outros.

**Meta (s):**

Outras medidas

*Não regionalizada*

---

### **Ação 1413: ESTRUTURAÇÃO, ADEQUAÇÃO E AMPLIAÇÃO DA REDE DE VIGILÂNCIA EM SAÚDE**

**Objetivo:** Dotar a Rede de Vigilância em Saúde de equipamentos públicos, conforme padrões sanitários exigíveis, com características humanizadas e resolutivas, que atendam às necessidades e expectativas de trabalhadores do SUS e seus usuários.

**Meta (s):**

Outras medidas

*Não regionalizada*

Estruturar pontos de apoio, em cada território de saúde, para equipes de vigilância ambiental

*Não regionalizada*



## PLANO PLURIANUAL 2018 – 2021 – PROJETO DE LEI

### **Ação 2075: FORTALECIMENTO E MANUTENÇÃO DAS AÇÕES E ATIVIDADES DE PROMOÇÃO E PREVENÇÃO DE VIGILÂNCIA AMBIENTAL**

**Objetivo:** Proporcionar conhecimento e detectar mudanças nos fatores determinantes e condicionantes do meio ambiente que interferem na saúde humana, com a finalidade de identificar as medidas de prevenção e controle dos fatores de risco ambientais relacionados às doenças ou a outros agravos e eventos inusitados à saúde.

**Meta (s):**

Outras medidas

*Não regionalizada*

---

### **Ação 2912: APRIMORAMENTO E MANUTENÇÃO DO SISTEMA MUNICIPAL DE VIGILÂNCIA EPIDEMIOLÓGICA**

**Objetivo:** Desenvolver ações de vigilância e controle das doenças transmissíveis, não transmissíveis e agravos, como um conjunto de atividades que proporcionam o conhecimento, a detecção ou prevenção de qualquer mudança nos fatores determinantes e condicionantes da saúde individual e coletiva, com a finalidade de recomendar e adotar as medidas de prevenção e controle das doenças e agravos, através de intervenções individuais, coletivas e ambientais responsáveis pela atuação sobre os determinantes sociais da saúde; e pelo monitoramento contínuo no Município ou áreas de abrangência de equipes de atenção à saúde, por estudos e análises que identifiquem e expliquem problemas de saúde e o comportamento dos principais indicadores de saúde, contribuindo para um planejamento de saúde mais abrangente.

**Meta (s):**

Outras medidas

*Não regionalizada*

---

### **Programa 1455: PROMOÇÃO DE UMA GESTÃO ESTRATÉGICA E PARTICIPATIVA NO ÂMBITO DO SUS**



## PLANO PLURIANUAL 2018 – 2021 – PROJETO DE LEI

**Finalidade:** Fortalecer as instâncias de participação, controle social e comunicação com os usuários, visando uma gestão transparente no SUS.

### **Ação 2025: GESTÃO PARTICIPATIVA E CONTROLE SOCIAL**

**Objetivo:** Agregar legitimidade às ações de governo, através da gestão participativa, criando sustentação para os programas e políticas propostas, assegurando a inclusão de novos atores políticos e possibilitando a escuta das necessidades por meio da interlocução com usuários e entidades da sociedade, ampliando, desse modo, a esfera pública e conferindo maior densidade ao processo de redemocratização da sociedade ipojucana.

**Meta (s):**

Outras medidas

*Não regionalizada*

---

### **Ação 2066: APRIMORAR AS AÇÕES DA OUVIDORIA MUNICIPAL DE SAÚDE**

**Objetivo:** Para o bom funcionamento da Ouvidoria é necessário que haja participação da comunidade, através das manifestações que são levadas ao órgão. Desta forma, espera-se ampliar o serviço de atendimento ao público, qualificando os funcionários da Ouvidoria e da Rede de Saúde, consolidando a Ouvidoria como canal efetivo e direto de comunicação entre usuário e gestor, como também disseminar as informações em saúde, captando os problemas apontados e buscando a resolução.

**Meta (s):**

Outras medidas

*Não regionalizada*

---

### **Ação 2073: FORTALECER AS AÇÕES DO COMPONENTE DE AUDITORIA DA SAÚDE**

**Objetivo:** Fortalecer a gestão e o controle social do Sistema Único de Saúde (SUS) por meio das ações de auditoria, funcionando como controle interno da gestão com foco nos resultados, contribuindo para a alocação e utilização adequada



## PLANO PLURIANUAL 2018 – 2021 – PROJETO DE LEI

dos recursos públicos, com o objetivo de garantir acesso e qualidade da atenção à saúde aos cidadãos do Município.

**Meta (s):**

Outras medidas

*Não regionalizada*

---

### **Ação 2924: GARANTIR AÇÕES DE INFORMAÇÃO E INFORMÁTICA EM SAÚDE**

**Objetivo:** Realizar atividades que viabilizem a política de informação e informática em Saúde, garantindo a informatização dos sistemas de atendimento aos usuários do SUS; Criar estratégias educativas para os usuários do SUS e proporcionar capacitação continuada aos profissionais da rede para sistemas de informação em saúde.

**Meta (s):**

Outras medidas

*Não regionalizada*

---

### **Ação 2931: IMPLEMENTAR A POLÍTICA DE REGULAÇÃO DAS AÇÕES E DOS SERVIÇOS EM SAÚDE**

**Objetivo:** Garantir o acesso dos usuários aos serviços de saúde de forma sistemática, com qualidade e resolubilidade nos vários níveis de complexidade do SUS; Garantir o Controle, Regulação e Avaliação organizado e em funcionamento, com recursos físicos, operacionais e humanos capazes de possibilitar a execução das ações inerentes ao controle, regulação e avaliação previstas na PT SAS nº 423/2002.

**Meta (s):**

Outras medidas

*Não regionalizada*

---

### **Ação 2937: PROMOVER GESTÃO DO TRABALHO E A FORMAÇÃO, A EDUCAÇÃO PERMANENTE, A QUALIFICAÇÃO E A VALORIZAÇÃO DOS TRABALHADORES EM SAÚDE**



## PLANO PLURIANUAL 2018 – 2021 – PROJETO DE LEI

**Objetivo:** Consolidar a gestão do trabalho e educação na saúde na Secretaria Municipal de Saúde do Ipojuca, contribuindo para o fortalecimento dos processos de trabalho com as diversas áreas da Secretaria de Saúde, valorizando o trabalhador de saúde e colaborando com sua formação na perspectiva da educação permanente.

**Meta (s):**

Outras medidas

*Não regionalizada*

Realizar Conferências Municipais de Saúde

*Não regionalizada*

Suprir o Conselho Municipal de Saúde de infraestrutura para seu funcionamento

*Não regionalizada*

---

### Programa 1456: APRIMORAMENTO DA GESTÃO TÉCNICA E ADMINISTRATIVA DA SECRETARIA MUNICIPAL DE SAÚDE

**Finalidade:** Aperfeiçoar a estrutura e o processo dos trabalhos administrativos da Secretaria Municipal de Saúde no intuito de promover modelo de gestão.

#### Ação 2024: DIREÇÃO, SUPERVISÃO E COORDENAÇÃO DA POLÍTICA MUNICIPAL DE SAÚDE

**Objetivo:** Promover o desenvolvimento institucional do gabinete e de unidades de saúde, de forma integrada e articulada, obtendo resultados sustentáveis, através do planejamento, projetos de reorganização, de modernização administrativa, racionalização de procedimentos, aperfeiçoando e implementando sistemas de informações gerenciais, realizando ações de apoio a projetos estratégicos, em especial aqueles voltados para a melhoria de gestão e estrutura física.

**Meta (s):**

Ampliar frota de veículos para fortalecer as ações de saúde



## PLANO PLURIANUAL 2018 – 2021 – PROJETO DE LEI

*Não regionalizada*

Garantir ações do Transporte Cidadão

*Não regionalizada*

---

### **Ação 2939: GESTÃO TÉCNICA E GERENCIAL DAS AÇÕES DO FUNDO MUNICIPAL DE SAÚDE – FMS**

**Objetivo:** Realizar as atividades de natureza financeira, de pessoal, transporte, comunicação, material e patrimônio, necessárias ao desempenho do órgão.

**Meta (s):**

Outras medidas

*Não regionalizada*

---

### **Ação 2938: EXECUÇÃO DOS PROCESSOS DE GESTÃO DOS RECURSOS HUMANOS NO ÂMBITO DA SECRETARIA MUNICIPAL DE SAÚDE E SUAS UNIDADES**

**Objetivo:** Garantir a melhoria contínua da Gestão e retenção dos Recursos Humanos no âmbito da Secretaria Municipal de Saúde e suas Unidades para atender os princípios e diretrizes do SUS alcançando assim, as metas e normas programadas, valorizando o trabalho e o trabalhador.

**Meta (s):**

Outras medidas

*Não regionalizada*

---

### **Programa 1937: ENCARGOS ADMINISTRATIVOS DO MUNICÍPIO - FMS**

**Finalidade:** Cumprir obrigações financeiras do Município; Assegurar o pagamento de despesas gerais comuns aos diversos órgãos; Efetuar pagamento de despesas relativas aos direitos de pessoal, recolhimento legais e outras obrigações recorrentes de folha de pagamento.

### **Ação 9007: ENCARGOS COM PARCELAMENTO DE OBRIGAÇÕES PATRONAIS**



## PLANO PLURIANUAL 2018 – 2021 – PROJETO DE LEI

**Objetivo:** Efetuar o pagamento de obrigações patronais junto ao INSS referente a débitos de anos anteriores.

**Meta (s):**

Outras medidas

*Não regionalizada*

---

### **Programa 3224: PROGRAMA MÃE CORUJA DO IPOJUCA**

**Finalidade:** Desenvolver ações referentes à política de saúde materno-infantil do Ipojuca promovendo qualidade no pré-natal e período do pós parto reconhecendo o direito da mãe e das crianças ao desenvolvimento saudável e harmonioso.

#### **Ação 2956: EXECUÇÃO DE AÇÕES DO PROGRAMA MÃE CORUJA DO IPOJUCA NO FUNDO MUNICIPAL DE SAÚDE**

**Objetivo:** Promover o acompanhamento pré-natal de qualidade; Implementar políticas de direitos sexuais e reprodutivos; Assegurar a atenção integral e humanizada à gestante e à criança nas intercorrências da gestação, parto, nascimento, puerpério e situações de abortamento; Incentivar o aleitamento materno assegurando a imunização da criança; Acompanhar o crescimento e o desenvolvimento da criança; Promover ações de redução dos índices de desnutrição infantil e materna.

**Meta (s):**

Outras medidas

*Não regionalizada*





## PLANO PLURIANUAL 2018 – 2021 – PROJETO DE LEI

### 15 SECRETARIA MUNICIPAL DE ADMINISTRAÇÃO

#### 1501 SECRETARIA MUNICIPAL DE ADMINISTRAÇÃO

##### Programa 1513: GESTÃO TÉCNICA E ADMINISTRATIVA DA SECRETARIA MUNICIPAL DE ADMINISTRAÇÃO

**Finalidade:** Dotar a Secretaria de melhores condições para execução de suas atividades técnicas-administrativas; Suprir as necessidades de orientação e capacitação do pessoal técnico e administrativo; Contribuir para adoção de procedimentos e técnicas eficientes que conduzam a Secretaria a cumprir suas finalidades; Assegurar o pagamento de despesas administrativas do Município.

##### Ação 2033: APOIO TÉCNICO E ADMINISTRATIVO ÀS AÇÕES DA SECRETARIA MUNICIPAL DE ADMINISTRAÇÃO

**Objetivo:** Realizar as atividades de natureza financeira, de pessoal, transporte, divulgação, material e patrimônio, necessários ao desempenho do órgão.

**Meta (s):**

Outras medidas

*Não regionalizada*

##### Ação 2034: ENCARGOS COM ESTAGIÁRIOS

**Objetivo:** Coordenar, no âmbito da Prefeitura Municipal do Ipojuca, estágios a estudantes de nível médio, técnico e universitário.

**Meta (s):**

Outras medidas

*Não regionalizada*

##### Ação 2061: CAPACITAÇÃO E DESENVOLVIMENTO DOS SERVIDORES MUNICIPAIS

**Objetivo:** Realizar a capacitação e o desenvolvimento dos servidores municipais.

**Meta (s):**

Outras medidas



PLANO PLURIANUAL 2018 – 2021 – PROJETO DE LEI

*Não regionalizada*

---

**Programa 1538: GESTÃO DAS AÇÕES ADMINISTRATIVAS DO MUNICÍPIO**

---

**Finalidade:** Gerenciar ações administrativas dos órgãos do Município.

**Ação 2967: MANUTENÇÃO, COORDENAÇÃO E CONSERVAÇÃO DOS VEÍCULOS DA FROTA MUNICIPAL**

**Objetivo:** Manter, coordenar e conservar os veículos da frota municipal.

**Meta (s):**

Outras medidas

*Não regionalizada*

---



## PLANO PLURIANUAL 2018 – 2021 – PROJETO DE LEI

### 16 SECRETARIA MUNICIPAL DE FINANÇAS

#### 1601 SECRETARIA MUNICIPAL DE FINANÇAS

##### Programa 1619: ADMINISTRAÇÃO FINANCEIRA

**Finalidade:** Contribuir para maior eficiência e eficácia na utilização dos recursos públicos sob a gestão do Município.

##### **Ação 2052: ADMINISTRAÇÃO FINANCEIRA E CONTÁBIL DA PREFEITURA**

**Objetivo:** Realizar o efetivo controle dos dados e fatos financeiros e contábeis, permitindo uma gestão eficiente dos recursos públicos municipais.

**Meta (s):**

Outras medidas

*Não regionalizada*

Implantar Normas Brasileiras de Contabilidade Aplicadas ao Setor Público – NBCASP

*Não regionalizada*

##### Programa 1621: ADMINISTRAÇÃO TRIBUTÁRIA

**Finalidade:** Assegurar maior eficiência ao sistema de arrecadação municipal; Elevar os níveis de arrecadação dos tributos municipais; Reformar a Legislação Municipal Tributária.

##### **Ação 2054: MODERNIZAÇÃO E MANUTENÇÃO DA ADMINISTRAÇÃO TRIBUTÁRIA**

**Objetivo:** Alavancar a eficácia das práticas de gestão tributária, consolidando maiores e melhores resultados na arrecadação.

**Meta (s):**

Outras medidas

*Não regionalizada*



## PLANO PLURIANUAL 2018 – 2021 – PROJETO DE LEI

Realizar estudo do cenário fiscal do Município para ampliação das Receitas de Imposto sobre a Propriedade Predial e Territorial Urbana – IPTU, Imposto sobre Serviços de Qualquer Natureza – ISS e Imposto sobre a Transmissão de Bens Imóveis – ITBI

*Não regionalizada*

Incrementar a arrecadação através da cobrança da dívida ativa

*Não regionalizada*

Captar recursos alternativos ao Tesouro Municipal

*Não regionalizada*

Revisar os cadastros imobiliário e mercantil

*Não regionalizada*

Revisar incentivos fiscais concedidos

*Não regionalizada*

---

### Programa 1622: GESTÃO TÉCNICA E ADMINISTRATIVA DA SECRETARIA MUNICIPAL DE FINANÇAS

**Finalidade:** Dotar a Secretaria de melhores condições para a execução de suas atividades técnicas e administrativas; Suprir as necessidades de orientação e capacitação do pessoal técnico e administrativo; Contribuir para a adoção de procedimentos e técnicas eficientes que conduzam a Secretaria a cumprir seus objetivos.

#### Ação 2055: APOIO TÉCNICO E ADMINISTRATIVO ÀS AÇÕES DA SECRETARIA MUNICIPAL DE FINANÇAS

**Objetivo:** Realizar as atividades de natureza financeira, de pessoal, transporte, comunicação, material e patrimônio, necessárias ao desempenho do órgão.

**Meta (s):**

Outras medidas

*Não regionalizada*



PLANO PLURIANUAL 2018 – 2021 – PROJETO DE LEI

**Programa 2363: DESENVOLVIMENTO TECNOLÓGICO E DE INOVAÇÃO**

**Finalidade:** Desenvolver projetos e ações para prover maior acesso às tecnologias por parte da população, dos Órgãos e das Secretarias da Administração Municipal.

**Ação 2114: ESTRUTURAÇÃO DA ÁREA DE TECNOLOGIA E INOVAÇÃO PARA APOIO AO DESENVOLVIMENTO MUNICIPAL**

**Objetivo:** Prover infraestrutura tecnológica adequada para o acesso da população à internet e para suportar as atividades e projetos da Prefeitura do Ipojuca.

**Meta (s):**

Outras medidas

*Não regionalizada*

4



**PLANO PLURIANUAL 2018 – 2021 – PROJETO DE LEI**

**17 SECRETARIA MUNICIPAL DE PLANEJAMENTO E GESTÃO**

**1701 SECRETARIA MUNICIPAL DE PLANEJAMENTO E GESTÃO**

**Programa 1721: GESTÃO TÉCNICA E ADMINISTRATIVA DA SECRETARIA MUNICIPAL DE PLANEJAMENTO E GESTÃO**

**Finalidade:** Desenvolver atividades técnicas administrativas e a gestão dos serviços de apoio à execução das ações finalísticas da Secretaria.

**Ação 2601: APOIO TÉCNICO E ADMINISTRATIVO ÀS AÇÕES DA SECRETARIA DE MUNICIPAL DE PLANEJAMENTO E GESTÃO**

**Objetivo:** Realizar as atividades de natureza financeira, de pessoal, transporte, comunicação, material e patrimônio, necessárias ao desempenho do órgão.

**Meta (s):**

Outras medidas

*Não regionalizada*

**Programa 1732: PLANEJAMENTO ESTRATÉGICO GOVERNAMENTAL**

**Finalidade:** Implantar mecanismos voltados para o planejamento estratégico das ações governamentais.

**Ação 1024: ELABORAÇÃO DE PLANOS E IMPLANTAÇÃO DA GESTÃO INTEGRADA DO PLANEJAMENTO GOVERNAMENTAL**

**Objetivo:** Realizar a gestão integrada da Prefeitura.

**Meta (s):**

Elaborar Mapa Estratégico 2018-2021

*Não regionalizada*

Implantar processos e mecanismos de gestão integrada do planejamento estratégico governamental

*Não regionalizada*



## PLANO PLURIANUAL 2018 – 2021 – PROJETO DE LEI

### **Ação 1410: IMPLANTAÇÃO DO MODELO DE EXCELÊNCIA GERENCIAL E DO ESCRITÓRIO DE PROJETOS MUNICIPAIS**

**Objetivo:** Buscar ferramentas capazes de aperfeiçoar o seu sistema administrativo e operacional, adequando-se às exigências atuais e controlar os projetos municipais.

**Meta (s):**

Implantar um Modelo de Excelência Gerencial com foco em resultados

*Não regionalizada*

Implantar o Escritório de Projetos da Prefeitura

*1 Unidade / Implantação realizada / Não regionalizada*

Capacitar Servidores

*Não regionalizada*

Realizar Seminários

*Não regionalizada*

Outras Medidas

*Não regionalizada*

---

### **Ação 2041: COORDENAÇÃO DO PROCESSO DE ELABORAÇÃO E IMPLEMENTAÇÃO DOS INSTRUMENTOS DE PLANEJAMENTO**

**Objetivo:** Planejar e coordenar os gastos dos recursos públicos e captar recursos.

**Meta (s):**

Outras medidas

*Não regionalizada*

Cadastrar linhas de fomento e financiamento de programas, projetos e ações de interesse dos órgãos e entidades da Administração Municipal

*Não regionalizada*

Realizar, semestralmente, palestras, cursos, encontros, seminários e outros eventos sobre a captação de recursos

*Não regionalizada*

Promover atividades para viabilizar as parcerias e financiamentos



## PLANO PLURIANUAL 2018 – 2021 – PROJETO DE LEI

*Não regionalizada*

Coordenar e executar a elaboração e implementação dos instrumentos de planejamento e orçamento: PPA, LDO e LOA

*Não regionalizada*

---

### **Ação 2042: COORDENAÇÃO DO PROCESSO DE PLANEJAMENTO MUNICIPAL, ACOMPANHAMENTO E AVALIAÇÃO DA EXECUÇÃO DOS PROGRAMAS PRIORITÁRIOS**

**Objetivo:** Realizar a coordenação e avaliação do processo de planejamento municipal e a execução dos programas prioritários.

**Meta (s):**

Outras medidas

*Não regionalizada*

Acompanhar e avaliar o processo de planejamento municipal e a execução dos programas prioritários

*Metas Prioritárias / Acompanhamento e avaliação realizados / Não regionalizada*

Capacitar pessoal

*Não regionalizada*

---

### **Programa 1738: GESTÃO DO SISTEMA DE COMPRAS, LICITAÇÕES, CONTRATOS E CONVÊNIOS**

**Finalidade:** Gerenciar ações no sistema de compras, licitações, contratos e convênios da Prefeitura Municipal do Ipojuca.

### **Ação 2966: GERENCIAMENTO DO SISTEMA DE COMPRAS, LICITAÇÕES, CONTRATOS E CONVÊNIOS**

**Objetivo:** Realizar o gerenciamento do sistema de compras, licitações, contratos e convênios da Prefeitura Municipal do Ipojuca.

**Meta (s):**

Outras medidas

*Não regionalizada*





PLANO PLURIANUAL 2018 – 2021 – PROJETO DE LEI

Implementar o uso do sistema de informação e controle da gestão do sistema de compras, licitações, contratos e convênios

*Não regionalizada*

Gerenciar o Sistema de Registro de Preço

*Não regionalizada*

Acompanhar a prestação de contas dos convênios

*Não regionalizada*

Acompanhar a execução dos contratos, convênios, licitações e compras diretas

*Não regionalizada*

---



PLANO PLURIANUAL 2018 – 2021 – PROJETO DE LEI

**18 SECRETARIA MUNICIPAL DE INFRAESTRUTURA E OBRAS**

**1801 SECRETARIA MUNICIPAL DE INFRAESTRUTURA E OBRAS**

**Programa 1823: AMPLIAÇÃO E MELHORIA DOS SERVIÇOS DE INFRAESTRUTURA**

**Finalidade:** Prestar serviços permanentes de ampliação e melhoria da limpeza urbana, mobilidade, acessibilidade e manutenção urbana, rural e de defesa civil; Melhorar as condições urbanísticas da cidade e dos distritos, inclusive nas áreas de baixa renda.

**Ação 1029: CONSTRUÇÃO DE OBRAS DE CONTENÇÃO E DEFESA CIVIL**

**Objetivo:** Mitigar riscos de deslizamentos de barreiras e encostas.

**Meta (s):**

Executar obras de contenção e defesa civil

*Não regionalizada*

**Ação 1015: MOBILIDADE E ACESSIBILIDADE**

**Objetivo:** Executar obras e serviços de construção, contenção e requalificação para promoção da mobilidade e acessibilidade, inclusive das orlas marítimas.

**Meta (s):**

Executar obras e serviços de construção, contenção e requalificação de orlas marítimas

*Não regionalizada*

Elaborar Plano de Mobilidade Urbana

*1 Plano / Plano elaborado / Não regionalizada*

**Ação 1023: AMPLIAÇÃO E MELHORIA DO SISTEMA VIÁRIO**

**Objetivo:** Atender as necessidades do sistema viário e micro e macrodrenagem.

**Meta (s):**



## PLANO PLURIANUAL 2018 – 2021 – PROJETO DE LEI

Executar obras e serviços de manutenção de macro e microdrenagem

*Não regionalizada*

Requalificar diversas ruas urbanas

*Não regionalizada*

Requalificar vias de acessos aos engenhos

*Não regionalizada*

Implantar o sistema viário do Distrito Industrial de Camela

*Não regionalizada*

Construir obra de arte especial

*Não regionalizada*

Executar serviços de manutenção da infraestrutura viária do município do Ipojuca

*Não regionalizada*

Pavimentar novas ruas no município do Ipojuca

*Não regionalizada*

Executar obra de recapeamento asfáltico

*Não regionalizada*

Implantar vias de acesso ao Conjunto Jurídico

*Não regionalizada*

---

### **Ação 2046: MANUTENÇÃO URBANA, RURAL E DE DEFESA CIVIL, AMPLIAÇÃO E OPERAÇÃO DO ATERRO SANITÁRIO**

**Objetivo:** Garantir funcionamento adequado dos serviços dos sistemas de infraestrutura.

**Meta (s):**

Executar a limpeza urbana do município do Ipojuca, executar as obras e serviços de adequação, ampliação e operação do aterro sanitário

*Não regionalizada*

Executar serviços de remoção e desobstrução de esgotos públicos

*Não regionalizada*



## PLANO PLURIANUAL 2018 – 2021 – PROJETO DE LEI

Executar serviços de operação, manutenção e conservação dos sistemas de abastecimento de água do município do Ipojuca

*Não regionalizada*

---

### Programa 1824: CONSTRUÇÃO, RECUPERAÇÃO, AMPLIAÇÃO E CONSERVAÇÃO DE ESPAÇOS PÚBLICOS

---

**Finalidade:** Realizar obras de construção e melhoria de equipamentos e espaços públicos.

#### Ação 1017: CONSTRUÇÃO, AMPLIAÇÃO, REFORMA, RECUPERAÇÃO E ADEQUAÇÃO DE EQUIPAMENTOS E ESPAÇOS PÚBLICOS

**Objetivo:** Realizar obras de construção e melhoria de equipamentos e espaços públicos.

**Meta (s):**

Construir e reformar praças

*Não regionalizada*

Construir e reformar equipamentos públicos

*Não regionalizada*

Construir e reformar prédios públicos

*Não regionalizada*

Construir áreas de convivência

*Não regionalizada*

Construir Centro Administrativo

*1 Unidade / Unidade construída / Ipojuca - Sede*

---

#### Ação 2048: MANUTENÇÃO E CONSERVAÇÃO DE ESPAÇOS E EQUIPAMENTOS PÚBLICOS

**Objetivo:** Atender Plano de Governo e necessidades da população; Manter, reestruturar e conservar os prédios públicos.

**Meta (s):**

Realizar a manutenção e conservação dos prédios públicos municipais



## PLANO PLURIANUAL 2018 – 2021 – PROJETO DE LEI

*100% dos espaços públicos / Manutenção e conservação realizadas / Município*

Manter e revitalizar áreas verdes, praças e demais espaços públicos

*100% dos espaços públicos / Manutenção e revitalização realizadas / Município*

---

### **Programa 1826: GESTÃO TÉCNICA E ADMINISTRATIVA DA SECRETARIA MUNICIPAL DE INFRAESTRUTURA E OBRAS**

**Finalidade:** Realizar as atividades financeira, de pessoal, transporte, comunicação, material e patrimônio necessários ao desempenho do órgão.

#### **Ação 2050: APOIO TÉCNICO E ADMINISTRATIVO ÀS AÇÕES DA SECRETARIA MUNICIPAL DE INFRAESTRUTURA E OBRAS**

**Objetivo:** Realizar as atividades de natureza financeira, de pessoal, transporte, comunicação, material e patrimônio, necessárias ao desempenho do órgão.

**Meta (s):**

Outras medidas

*Não regionalizada*

---

### **Programa 1829: ILUMINAÇÃO PÚBLICA**

**Finalidade:** Prestar serviços permanentes de ampliação e melhoria do Sistema de Iluminação Pública.

#### **Ação 2189: AMPLIAÇÃO E MANUTENÇÃO DA ILUMINAÇÃO PÚBLICA NO MUNICÍPIO DO IPOJUCA**

**Objetivo:** Garantir a execução dos serviços de ampliação e manutenção da iluminação pública no município do Ipojuca.

**Meta (s):**

Executar a manutenção e expandir a rede de iluminação pública do município do Ipojuca

*100% rede / Rede expandida / Município*



## PLANO PLURIANUAL 2018 – 2021 – PROJETO DE LEI

Executar o cadastro de iluminação pública

*Não regionalizada*

Executar serviço de acompanhamento e fiscalização da iluminação pública do Município

*Não regionalizada*

---

### Programa 1834: SANEAMENTO BÁSICO

**Finalidade:** Melhorar a qualidade de vida da população.

#### **Ação 1031: IMPLANTAÇÃO DE SISTEMAS DE ABASTECIMENTO DE ÁGUA E ESGOTAMENTO SANITÁRIO**

**Objetivo:** Melhorar a qualidade de vida da população.

**Meta (s):**

Construir Sistema de Abastecimento de Água e Esgotamento Sanitário no município do Ipojuca

*1 Sistema / Sistema construído / Não regionalizada*

---

#### **Ação 1032: IMPLANTAÇÃO DO SANEAMENTO AMBIENTAL DO MUNICÍPIO**

**Objetivo:** Proteger e melhorar as condições de vida urbana e rural.

**Meta (s):**

Construir Usina de Geração de Energia

*1 Unidade / Unidade construída / Não regionalizada*

Construir Estação de Tratamento

*1 Unidade / Unidade construída / Não regionalizada*

Construir Centro de Triagem

*1 Unidade / Unidade construída / Não regionalizada*

---

### Programa 1846: PLANEJAMENTO PARA ESTRUTURAÇÃO DOS SISTEMAS, EQUIPAMENTOS PÚBLICOS E COMUNITÁRIOS

**Finalidade:** Otimizar as ações de planejamento e fiscalização



PLANO PLURIANUAL 2018 – 2021 – PROJETO DE LEI

**Ação 2904: ELABORAÇÃO DE PROJETOS E FISCALIZAÇÃO DE OBRAS E SERVIÇOS**

**Objetivo:** Otimizar as ações de planejamento e fiscalização.

**Meta (s):**

Executar serviços de acompanhamento e fiscalização de obras e serviços públicos

*Não regionalizada*

Executar serviço de acompanhamento e fiscalização do aterro e limpeza urbana

*Não regionalizada*

Executar serviços de elaboração de projetos

*Não regionalizada*



## PLANO PLURIANUAL 2018 – 2021 – PROJETO DE LEI

### 19 SECRETARIA MUNICIPAL DE GOVERNO

#### 1901 SECRETARIA MUNICIPAL DE GOVERNO

#### Programa 1950: GESTÃO TÉCNICA E ADMINISTRATIVA DA SECRETARIA MUNICIPAL DE GOVERNO

**Finalidade:** Dotar a Secretaria de melhores condições para execução de suas atividades técnicas e administrativas; Contribuir para a adoção de procedimentos e técnicas eficientes que conduzam a Secretaria a cumprir suas finalidades.

#### Ação 2102: APOIO TÉCNICO E ADMINISTRATIVO ÀS AÇÕES DA SECRETARIA MUNICIPAL DE GOVERNO

**Objetivo:** Realizar as atividades de natureza financeira, de pessoal, transporte, comunicação, material e patrimônio, necessárias ao desempenho do órgão.

**Meta (s):**

Outras medidas

*Não regionalizada*





PLANO PLURIANUAL 2018 – 2021 – PROJETO DE LEI

20 SECRETARIA MUNICIPAL DE ASSISTÊNCIA SOCIAL

2001 SECRETARIA MUNICIPAL DE ASSISTÊNCIA SOCIAL

Programa 2001: AÇÕES INTERSETORIAIS MUNICIPAL - POLÍTICAS DE ASSISTÊNCIA SOCIAL

**Finalidade:** Articular programas e ações sociais com as demais Secretarias

**Ação 2201: DESENVOLVIMENTO DE AÇÕES INTERSETORIAIS DO PROJETO IPOJUCA CIDADÃ – IPOJUCA PARA TODOS**

**Objetivo:** Ofertar serviços básicos à população ipojucana por meio de uma ação integrada entre a Secretaria Municipal de Assistência Social com as demais Secretarias Municipais.

**Meta (s):**

Outras medidas

*Não regionalizada*

Programa 2002: FORTALECIMENTO E AMPLIAÇÃO DA GESTÃO DO SUAS

**Finalidade:** Fortalecer o SUAS na esfera municipal ampliando as suas ações e o atendimento aos diversos segmentos da população através das Unidades Sociais no território

**Ação 2202: FORTALECER AS AÇÕES DE PROTEÇÃO SOCIAL BÁSICA GARANTINDO O ACESSO AOS DIREITOS DAS FAMÍLIAS EM SITUAÇÃO DE VULNERABILIDADE E RISCO SOCIAL**

**Objetivo:** Ofertar serviços básicos à população ipojucana em situação de risco e vulnerabilidade social.

**Meta (s):**

Outras medidas

*Não regionalizada*

Equipar e manter os Centros de Referências de Assistência Social - CRAS

*Não regionalizada*



## PLANO PLURIANUAL 2018 – 2021 – PROJETO DE LEI

Desenvolver ações dos Serviços de Convivência e Fortalecimento de Vínculos - SCFV

*Não regionalizada*

---

### **Ação 2203: AMPLIAR AS AÇÕES DA PROTEÇÃO SOCIAL ESPECIAL GARANTINDO OS DIREITOS AO INDIVÍDUO E FAMÍLIA VÍTIMA DE VIOLÊNCIA E/OU VIOLAÇÃO DE SEUS DIREITOS**

**Objetivo:** Ofertar serviços de proteção social especial para atendimento as crianças e adolescentes, idosos e pessoas com deficiência vítima de violência e/ou violação de seus direitos.

**Meta (s):**

Outras medidas

*Não regionalizada*

Equipar e manter os Centros de Referências Especializados de Assistência Social - CREAS

*Não regionalizada*

---

### **Ação 2204: APOIO AS AÇÕES EMERGENCIAIS DE ASSISTÊNCIA SOCIAL**

**Objetivo:** Promover as ações socioassistenciais de caráter emergencial.

**Meta (s):**

Outras medidas

*Não regionalizada*

Elaborar plano emergencial para situações de emergência e calamidade pública

*1 Plano / Plano elaborado / Não regionalizada*

Garantir benefícios eventuais de acordo com a legislação

*Não regionalizada*

---

### **Programa 2003: GESTÃO TÉCNICA E ADMINISTRATIVA DA POLÍTICA DE ASSISTÊNCIA SOCIAL**



## PLANO PLURIANUAL 2018 – 2021 – PROJETO DE LEI

**Finalidade:** Gerir ações e atividades para a eficiência e eficácia no desempenho da Secretaria.

### **Ação 2205: APOIO TÉCNICO E ADMINISTRATIVO ÀS AÇÕES DA SECRETARIA MUNICIPAL DE ASSISTÊNCIA SOCIAL**

**Objetivo:** Realizar as atividades de natureza financeira, de pessoal, transporte, comunicação, divulgação, material e patrimônio, necessárias ao desempenho do órgão.

**Meta (s):**

Outras Medidas

*Não regionalizada*

Estruturar e manter a Secretaria à luz da Política Nacional de Assistência Social

*Não regionalizada*

Implementar o Plano de Formação e Qualificação Profissional dos Servidores

*Não regionalizada*

Implantar no Município o Núcleo ACESSUAS TRABALHO para desenvolver ações de acesso ao mundo do trabalho à população jovem urbana e rural

*Não regionalizada*

Apoiar e manter conselhos, fóruns vinculados a assistência social

*Não regionalizada*

Promover conferências, fóruns, campanhas e pesquisas

*Não regionalizada*

Implantar sistema de informação e controle para o gerenciamento da política e assistência social no Município

*Não regionalizada*

---

### **Programa 2005: DESENVOLVIMENTO DE AÇÕES DE SEGURANÇA ALIMENTAR E NUTRICIONAL**

---



## PLANO PLURIANUAL 2018 – 2021 – PROJETO DE LEI

**Finalidade:** Promover o desenvolvimento da segurança alimentar e nutricional para as famílias em situação de vulnerabilidade e risco social.

**Ação 1207: IMPLANTAR A POLÍTICA DE SEGURANÇA ALIMENTAR**

**Objetivo:** Ofertar serviços para as famílias em risco e/ou vulnerabilidade para garantir segurança nutricional e alimentar.

**Meta (s):**

Outras medidas

*Não regionalizada*

Manter projetos de educação alimentar

*Não regionalizada*

Promover ações de manutenção de segurança alimentar e nutricional

*Não regionalizada*

Implantar e manter o conselho de segurança alimentar e nutricional

*Não regionalizada*

---

### **Programa 3224: PROGRAMA MÃE CORUJA DO IPOJUCA**

**Finalidade:** Articular, formular, executar e monitorar ações que promovam a redução da morbimortalidade materna e infantil do Município, ampliando a cobertura e qualidade do pré-natal e puericultura; Garantir os direitos de cidadania à gestante (acesso a documentação e qualificação profissional); Fortalecer vínculos familiares através da proteção social básica. Consolidar a alfabetização e a melhoria do nível de escolaridade das famílias acompanhadas; Promover espaços de informação e qualificação profissional das mulheres beneficiadas, promovendo a sua inclusão produtiva de modo sustentável.

**Ação 2206: EXECUÇÃO DE AÇÕES DO PROGRAMA MÃE CORUJA DO IPOJUCA NA SECRETARIA MUNICIPAL DE ASSISTÊNCIA SOCIAL**

**Objetivo:** Promover a proteção e inclusão social da família, consolidando os direitos sociais e de cidadania; Identificar e apoiar as gestantes e crianças em situação de vulnerabilidade social, alimentar e nutricional, articulando programas e ações sociais; Providenciar documentação necessária para as gestantes e seus



## PLANO PLURIANUAL 2018 – 2021 – PROJETO DE LEI

filhos; Adquirir enxovais básicos para o recém-nascido, aos quais farão jus as mães que comprovarem sete (7) ou mais consultas de acompanhamento do pré-natal; Estimular o fortalecimento dos vínculos familiares e comunitários, por meio de uma política de proteção social.

**Meta (s):**

Outras medidas

*Não regionalizada*

---



PLANO PLURIANUAL 2018 – 2021 – PROJETO DE LEI

20 SECRETARIA MUNICIPAL DE ASSISTÊNCIA SOCIAL

2002 FUNDO MUNICIPAL DE ASSISTÊNCIA SOCIAL – FMAS

Programa 2006: CONTROLE SOCIAL DO SISTEMA ÚNICO DE ASSISTÊNCIA SOCIAL – SUAS

**Finalidade:** Realizar o controle social na gestão da Política Municipal de Assistência Social de forma democrática e paritária.

**Ação 2208: MANUTENÇÃO DO CONSELHO MUNICIPAL DE ASSISTÊNCIA SOCIAL**

**Objetivo:** Manter o Conselho Municipal de Assistência Social, com vistas ao aperfeiçoamento da gestão.

**Meta (s):**

Outras medidas

*Não regionalizada*

**Ação 2307: PROMOVER AÇÕES DE CONTROLE SOCIAL**

**Objetivo:** Mobilizar o controle social da Política Municipal de Assistência Social.

**Meta (s):**

Outras medidas

*Não regionalizada*

Programa 2007: DESENVOLVIMENTO E GESTÃO DE POLÍTICAS DE ASSISTÊNCIA SOCIAL

**Finalidade:** Assegurar assistência social as famílias em situação de vulnerabilidade social.

**Ação 2209: DESENVOLVIMENTO E GESTÃO DO PROGRAMA BOLSA FAMÍLIA**

**Objetivo:** Desenvolver e gerenciar o Programa Bolsa Família para atender as famílias em situação de pobreza e de extrema pobreza em todo Município.



**PLANO PLURIANUAL 2018 – 2021 – PROJETO DE LEI**

**Meta (s):**

Outras medidas

*Não regionalizada*

---

**Ação 2308: ARTICULAR AS AÇÕES DO PROGRAMA CRIANÇA FELIZ VOLTADA A PRIMEIRA INFÂNCIA**

**Objetivo:** Realizar ações de promoção e defesa dos direitos a primeira infância.

**Meta (s):**

Outras medidas

*Não regionalizada*

Implementar as ações do Programa Criança Feliz em parceria com o Governo Federal e demais Secretarias

*Não regionalizada*

---

**Ação 2309: APOIO ÀS AÇÕES EMERGENCIAIS DE ASSISTÊNCIA SOCIAL, POR MEIO DO FUNDO MUNICIPAL DA ASSISTÊNCIA SOCIAL – FMAS**

**Objetivo:** Atender as ações socioassistenciais de caráter emergencial, em conjunto com os Governos Estadual e Federal.

**Meta (s):**

Outras medidas

*Não regionalizada*

---

**Programa 2008: FORTALECIMENTO DA POLÍTICA MUNICIPAL DE ASSISTÊNCIA SOCIAL**

**Finalidade:** Promover uma política de assistência que atenda às necessidades sociais da população dando suporte às atividades da área social.

**Ação 2303: DESENVOLVIMENTO DA REDE DE PROTEÇÃO SOCIAL BÁSICA**

**Objetivo:** Ofertar serviços à população que vive em situação de fragilidade decorrente da pobreza, prevenindo situações de risco por meio do desenvolvimento de potencialidades com fortalecimento de vínculos familiares e comunitários.



## PLANO PLURIANUAL 2018 – 2021 – PROJETO DE LEI

### **Meta (s):**

Outras medidas

*Não regionalizada*

Fortalecer os serviços socioassistenciais

*Não regionalizada*

Realizar a Conferência Municipal de Assistência Social

*Não regionalizada*

Desenvolver ações do Serviço de Convivência e Fortalecimento de Vínculos para idosos, jovens, adolescentes e crianças com atividades socioeducativas em âmbito municipal

*Não regionalizada*

Implantar e manter o Serviço de EQUIPE VOLANTE, ampliando a atuação do SUAS nos territórios

*Não regionalizada*

Ampliar e manter as ações desenvolvidas pelo PAIF

*Não regionalizada*

Implantar o Serviço de Acompanhamento em domicílio para idosos e pessoas com deficiência com BPC

*Não regionalizada*

Equipar e manter os Centros de Referência de Assistência Social – CRAS

*Não regionalizada*

Garantir benefícios eventuais de caráter suplementar e provisório aos cidadãos e as famílias em virtude de mortes, nascimentos e situações de vulnerabilidades temporárias.

*Não regionalizada*

---

### **Ação 2304: DESENVOLVIMENTO DA REDE DE PROTEÇÃO SOCIAL ESPECIAL**

**Objetivo:** Proporcionar a Proteção Social Especial, com acompanhamento familiar e individual de forma humanizada.

### **Meta (s):**





## PLANO PLURIANUAL 2018 – 2021 – PROJETO DE LEI

Outras medidas

*Não regionalizada*

Ampliar e manter as ações desenvolvidas pelo PAEFI

*Não regionalizada*

Implantar no Centro de Referência Especializada de Assistência Social – CREAS, o serviço de abordagem social

*Não regionalizada*

Implantar um Centro POP em parceria com o Governo Estadual e Federal para atendimento e acolhida à população de rua no Município

*Não regionalizada*

Equipar e manter os Centros de Referência Especializada de Assistência Social – CREAS

*Não regionalizada*

Apoiar e humanizar o atendimento dos adolescentes em conflito com a lei – LA e PSC

*Não regionalizada*

---

### Programa 2009: GESTÃO TÉCNICA E ADMINISTRATIVA DO FUNDO MUNICIPAL DE ASSISTÊNCIA SOCIAL

---

**Finalidade:** Executar os recursos do FMAS para desenvolvimento da Política de Assistência do SUAS, indispensável à execução das ações sociais do Município.

#### **Ação 2305: APOIO TÉCNICO E ADMINISTRATIVO ÀS AÇÕES DO FUNDO MUNICIPAL DE ASSISTÊNCIA SOCIAL**

**Objetivo:** Realizar as atividades de natureza financeira, de pessoal, transporte, comunicação, material e patrimônio, necessários ao desempenho do órgão.

**Meta (s):**

Outras medidas

*Não regionalizada*



PLANO PLURIANUAL 2018 – 2021 – PROJETO DE LEI

Implantar sistema de informação de dados sobre assistência social

*1 Sistema / Sistema implantado / Município*

Realizar pesquisa, estudos e diagnósticos sociais

*Não regionalizada*

Implantar e manter ouvidoria da assistência social

*1 Unidade / Ouvidoria implantada e mantida / Município*

Apoiar e realizar eventos afetos a política de assistência social

*Não regionalizada*

Potencializar e manter as ações do programa Bolsa Família

*1 Programa / Programa mantido / Município*

---

**Ação 2306: PROMOÇÃO DE CAPACITAÇÃO E FORMAÇÃO CONTINUADA**

**Objetivo:** Promover, através de cursos de capacitação, a formação e aperfeiçoamento dos profissionais da Assistência Social.

**Meta (s):**

Outras medidas

*Não regionalizada*

Realizar curso de formação continuada da Política de Assistência Social para os Conselheiros e Trabalhadores do SUAS

*Não regionalizada*

---



## PLANO PLURIANUAL 2018 – 2021 – PROJETO DE LEI

### 20 SECRETARIA MUNICIPAL DE ASSISTÊNCIA SOCIAL

#### 2003 FUNDO MUNICIPAL DE PROMOÇÃO E DEFESA DA CRIANÇA E DO ADOLESCENTE – FUMDECA

##### Programa 2010: GESTÃO TÉCNICA E ADMINISTRATIVA E MANUTENÇÃO DO CONSELHO E FUMDECA

**Finalidade:** Executar os recursos do Fundo para desenvolvimento da Política de Garantia de Direitos das Crianças e dos Adolescentes.

##### **Ação 2217: APOIO TÉCNICO E ADMINISTRATIVO AO CONSELHO DA CRIANÇA E DO ADOLESCENTE**

**Objetivo:** Realizar as atividades de natureza financeira, de pessoal, transporte, comunicação, material e patrimônio, necessárias ao desempenho do órgão.

**Meta (s):**

Outras medidas

*Não regionalizada*

Realizar formação continuada sobre a Política de Garantia de Direitos para os Conselheiros do CMDCA, Conselhos Tutelares e a Rede de Proteção

*Não regionalizada*

Apoiar e manter o CMDCA

*Não regionalizada*

Realizar a Conferência dos Direitos da Criança e do Adolescente

*Não regionalizada*

Apoiar e realizar eventos afetos a Política de Assistência Social

*Não regionalizada*

Reestruturar o Centro de Referência Especializada em Assistência Social – CREAS nas Escolas

*Não regionalizada*



PLANO PLURIANUAL 2018 – 2021 – PROJETO DE LEI

**Programa 2011: PROMOÇÃO E DEFESA DOS DIREITOS DA CRIANÇA E DO ADOLESCENTE**

**Finalidade:** Fortalecer as entidades que desenvolvem trabalhos socioeducativos com crianças e adolescentes; Assegurar a melhoria de qualidade da aprendizagem educacional e esportiva; Desenvolver programas específicos para vítima (abuso e exploração sexual) e tratamento para pessoas que usam drogas.

**Ação 2218: DESENVOLVIMENTO DA POLÍTICA MUNICIPAL DE PROMOÇÃO E DEFESA DOS DIREITOS DA CRIANÇA E DO ADOLESCENTE**

**Objetivo:** Executar ações de promoção, defesa e garantia dos direitos da criança e do adolescente.

**Meta (s):**

Outras medidas



*Não regionalizada*

Implantar projetos de promoção e garantia dos Direitos da Criança e do Adolescente

*Não regionalizada*

Apoiar projetos voltados para a iniciação profissional dos adolescentes

*Não regionalizada*





## PLANO PLURIANUAL 2018 – 2021 – PROJETO DE LEI

### 21 SECRETARIA MUNICIPAL DE AGRICULTURA

#### 2101 SECRETARIA MUNICIPAL DE AGRICULTURA

##### **Programa 2101: GESTÃO TÉCNICA E ADMINISTRATIVA DA SECRETARIA MUNICIPAL DE AGRICULTURA**

**Finalidade:** Realizar as atividades de natureza financeira de pessoal, transporte, comunicação, material e patrimônio necessários ao desempenho do órgão.

##### **Ação 2210: APOIO TÉCNICO E ADMINISTRATIVO ÀS AÇÕES DA SECRETARIA MUNICIPAL DE AGRICULTURA**

**Objetivo:** Assegurar a realização de atividades de natureza financeira, de pessoal, de transporte, de comunicação, de material e patrimônio, necessários ao desempenho do órgão.

**Meta (s):**

Outras medidas

*Não regionalizada*

##### **Ação 2211: PROMOVER A QUALIFICAÇÃO PROFISSIONAL DA EQUIPE TÉCNICA DA SECRETARIA MUNICIPAL DE AGRICULTURA**

**Objetivo:** Garantir a qualificação profissional da equipe técnica, buscando o aprimoramento na qualidade do serviço prestado aos agricultores ipojuicanos.

**Meta (s):**

Ofertar atualização da Equipe Técnica

*Não regionalizada*

##### **Ação 2212: INCENTIVAR PARTICIPAÇÃO EM CONGRESSOS**

**Objetivo:** Proporcionar a participação em congressos, seminários, e encontros afins da área agropecuária.

**Meta (s):**

Participar de congressos e encontros da área agropecuária

*Não regionalizada*



PLANO PLURIANUAL 2018 – 2021 – PROJETO DE LEI

**Programa 2102: PROGRAMA GERARR – GERAÇÃO DE RENDA DA RURALIDADE IPOJUCANA**

**Finalidade:** Promover a Geração de Renda na comunidade rural ipojucana.

**Ação 2213: FOMENTAR A PRODUÇÃO VEGETAL**

**Objetivo:** Desenvolver ações que proporcionem um incremento da renda, através da fruticultura, horticultura, e da produção de oleaginosas, raízes e tubérculos.

**Meta (s):**

Qualificar fruticultores ipojuicanos

*Não regionalizada*

Fomentar a Produção Frutífera

*Não regionalizada*

Implantar Beneficiadora de Polpa de Frutas

*Não regionalizada*

Qualificar horticultores ipojuicanos

*Não regionalizada*

Fomentar a Produção Hortícola

*Não regionalizada*

Implantar Hortas Escolares

*Não regionalizada*

Implantar Hortas nas Unidades de Saúde

*Não regionalizada*

Implantar Hortas nas Comunidades Rurais / Urbanas

*Não regionalizada*

Fomentar a produção de grãos

*Não regionalizada*

Fomentar a produção de tubérculos

*Não regionalizada*

Fomentar a produção de raízes

*Não regionalizada*



## PLANO PLURIANUAL 2018 – 2021 – PROJETO DE LEI

Qualificar os agricultores

*Não regionalizada*

---

### **Ação 2214: FOMENTAR A PRODUÇÃO ANIMAL IPOJUCANA**

**Objetivo:** Desenvolver ações que proporcionem um incremento da renda, através da apicultura, piscicultura, avicultura, caprinovinocultura, e bovinocultura leiteira.

**Meta (s):**

Implantar uma Beneficiadora de Mel e Própolis

*Não regionalizada*

Qualificar Apicultores Familiares Ipojucanos

*Não regionalizada*

Fomentar a Produção Apícola

*Não regionalizada*

Qualificar Piscicultores Familiares Ipojucanos

*Não regionalizada*

Fomentar a Produção de Base Aquícola

*Não regionalizada*

Adequar o Núcleo de Beneficiamento de Peixes

*Não regionalizada*

Implantar uma Beneficiadora de Pescado

*Não regionalizada*

Implantar Núcleos de Produção Avícola

*Não regionalizada*

Qualificar Avicultores Familiares Ipojucanos

*Não regionalizada*

Implantar Núcleos de Produção caprina e ovina

*Não regionalizada*

Qualificar Caprinocultores Familiares Ipojucanos

*Não regionalizada*

Manutenção dos Núcleos de produção de Caprinocultores



## PLANO PLURIANUAL 2018 – 2021 – PROJETO DE LEI

*Não regionalizada*

Implantar Núcleos de Produção Bovina leiteira

*Não regionalizada*

Qualificar Bovinocultores Familiares Ipojuicanos

*Não regionalizada*

---

### **Ação 2215: FOMENTAR O BENEFICIAMENTO DA PRODUÇÃO DE RAÍZES E TUBÉRCULOS**

**Objetivo:** Desenvolver ações que proporcionem um incremento da renda, através do beneficiamento de raízes e tubérculos.

**Meta (s):**

Adequação da Casa de Farinha do Engenho Queluz

*Não regionalizada*

Requalificação das Casas de Farinha Tradicionais

*Não regionalizada*

Qualificação dos Produtores

*Não regionalizada*

---

### **Programa 2103: PROMOÇÃO DO DESENVOLVIMENTO RURAL SUSTENTÁVEL**

**Finalidade:** Criar mecanismo que desenvolva as propriedades de agricultura de base familiar de forma sustentável; Proceder a estudos de aptidão agrícola, mercado e comercialização dos principais produtos da agropecuária e implantação de sistemas agroindustriais.

#### **Ação 2219: PROMOVER O ACOMPANHAMENTO AS AÇÕES DO CADASTRO AMBIENTAL RURAL – CAR**

**Objetivo:** Acompanhar e dar apoio técnico e suporte ao Cadastro Ambiental Rural – CAR

**Meta (s):**

Promover acompanhamento das ações do CAR

*Não regionalizada*





## PLANO PLURIANUAL 2018 – 2021 – PROJETO DE LEI

### **Ação 2280: PROMOVER A IDENTIFICAÇÃO E O CONTROLE POPULACIONAL DOS ANIMAIS ERRANTES**

**Objetivo:** Executar ações de apreensão de animais errantes nas vias públicas municipais, proporcionando uma maior segurança ao trânsito, a mitigação no controle de zoonoses, a segurança do próprio animal, bem como da população ipojucana; Executar a castração de animais de pequeno porte, visando o controle populacional de animais errantes nas vias públicas; Implantar o sistema de identificação de animais de pequeno porte, proporcionando o rastreio, e reduzindo o índice de abandono dos mesmos, garantindo um melhor controle e cumprimento da legislação vigente.

**Meta (s):**

Apreender os animais errantes

*Não regionalizada*

Promover chipagem dos animais

*Não regionalizada*

Promover o controle populacional dos animais de pequeno porte

*Não regionalizada*

---

### **Ação 2216: PROMOVER ACESSO A ÁGUA POTÁVEL NAS COMUNIDADES RURAIS**

**Objetivo:** Melhorar a qualidade de vida das comunidades rurais ipojuanas através da promoção do acesso à água de consumo de qualidade, conforme determina a Portaria MS 2.914/2011; Monitorar a qualidade da água para consumo humano na zona rural ipojucana, conforme parâmetros determinados na Portaria MS 2.914/2011; Executar ações de mitigação de danos ambientais, promovendo a recuperação das nascentes e matas ciliares, com intuito de garantir o acesso a água.

**Meta (s):**

Implantar acesso à água de consumo humano de qualidade

*Não regionalizada*

Monitorar a qualidade de água das comunidades rurais



## PLANO PLURIANUAL 2018 – 2021 – PROJETO DE LEI

*Não regionalizada*

Promover a recuperação das nascentes / olhos d'água

*Não regionalizada*

Promover a recuperação de matas ciliares

*Não regionalizada*

---

### **Ação 1284: IMPLANTAR O PROGRAMA DE AQUISIÇÃO DE ALIMENTOS – PAA MUNICIPAL**

**Objetivo:** Implantar o Programa de Aquisição de Alimentos – PAA Municipal, com intuito de fortalecer tanto enquanto canal de comercialização para os agricultores familiares ipojuicanos, quanto para as entidades beneficiárias que receberão estes alimentos, garantindo o fortalecimento da segurança alimentar das famílias envolvidas.

**Meta (s):**

Implantar PAA Municipal

*Não regionalizada*

Suplementação Alimentar para a população da área rural

*Não regionalizada*

---

### **Ação 2240: PROMOVER O INCENTIVO A PRODUÇÃO AGRÍCOLA VEGETAL**

**Objetivo:** Promover a melhoria da fertilidade do solo, bem como controle da acidez, e melhoria da proporcionalidade orgânica do solo, assegurando o incentivo à produção agrícola, através da melhoria do solo; Assegurar o controle fitossanitário municipal, medidas estas adotadas a fim de se evitar a propagação de pragas e doenças; Promover o conjunto de operações com intuito de dar ao terreno as condições necessárias para o recebimento de sementes ou órgãos de reprodução vegetativa de plantas, bem como proporcionar um controle de plantas invasoras; Apoiar o agricultor de base familiar tanto no transporte de insumos para assegurar a produção agropecuária, bem como no transporte dos "mangaios" direcionados aos diversos canais de comercialização.

**Meta (s):**



MUNICÍPIO  
DO IPOJUCA

## PLANO PLURIANUAL 2018 – 2021 – PROJETO DE LEI

Promover o controle da acidez do solo

*Não regionalizada*

Promover a melhoria da matéria orgânica do solo

*Não regionalizada*

Promover a melhoria nutricional do solo

*Não regionalizada*

Promover o controle fitossanitário municipal

*Não regionalizada*

Executar aração do solo

*Não regionalizada*

Executar a gradagem do solo

*Não regionalizada*

Executar a sulcagem do solo

*Não regionalizada*

Executar o transporte de materiais diversos

*Não regionalizada*

Adquirir 06 unidades de máquinas e implementos agrícolas

*6 Unidades / Unidades adquiridas / Município*

---

### **Ação 2255: PROMOVER IMPLANTAÇÃO DE VIVEIROS DE AQUICULTURA**

**Objetivo:** Implantar tanques de viveiros de aquicultura, como forma de fortalecimento da atividade no município do Ipojuca.

**Meta (s):**

Escavar tanques viveiros de aquicultura

*Não regionalizada*

---

### **Ação 2257: PROMOVER O INCENTIVO À PRODUÇÃO ANIMAL**

**Objetivo:** Apoiar ações de melhoramento da produção animal através da aquisição de equipamentos; Assegurar o Controle Sanitário Municipal através de medidas preventivas de doenças dos animais, garantindo as campanhas de vacinação, bem como proporcionando o controle de zoonoses.



## PLANO PLURIANUAL 2018 – 2021 – PROJETO DE LEI

### **Meta (s):**

Fomentar a Produção Animal

*Não regionalizada*

Promover a vacinação contra Febre Aftosa

*Não regionalizada*

Promover vacinação contra Brucelose

*Não regionalizada*

Promover vacinação contra a Raiva

*Não regionalizada*

Promover o Controle de Zoonoses

*Não regionalizada*

---

### **Ação 2282: PROMOVER OS EVENTOS RELACIONADOS A SECRETARIA MUNICIPAL DE AGRICULTURA**

**Objetivo:** Promover o evento comemorativo ao Dia Municipal do Agricultor Familiar Ipojucano – Lei nº 1.611/2011; Promover o Evento comemorativo ao Dia do Milho Ipojucano.

### **Meta (s):**

Promover o Dia do Agricultor Ipojuca - Lei nº 1.611/2011

*Não regionalizada*

Promover o evento da Festa do Milho Ipojucana

*Não regionalizada*

---

### **Ação 2283: PROMOVER CONVÊNIO COM ENTIDADES CONGÊNERES DA SECRETARIA MUNICIPAL DE AGRICULTURA**

**Objetivo:** Garantir o funcionamento do Conselho Municipal de Desenvolvimento Sustentável- CMDS (Lei 1.279/2001); Garantir a parceria com o Instituto Agrônomo de Pernambuco – IPA, promovendo o acesso a análises laboratoriais de composição química do solo, bem como outras medidas cabíveis de complementação da assistência à comunidade rural ipojucana.

### **Meta (s):**

Executar o convênio com CMDS



## PLANO PLURIANUAL 2018 – 2021 – PROJETO DE LEI

*Não regionalizada*

Executar o convênio com IPA

*Não regionalizada*

---

### **Ação 1285: IMPLANTAR A CENTRAL DE ABASTECIMENTO MUNICIPAL**

**Objetivo:** Implantar a Central de Abastecimento Municipal, como espaço organizado de comercialização da produção agrícola municipal, fortalecendo as atividades da agricultura familiar ipojucana.

**Meta (s):**

Implantar a Central de Abastecimento

*1 Unidade / Central implantada / Não regionalizada*

---

### **Ação 2286: PROMOVER A ORGANIZAÇÃO DOS PÁTIOS DAS FEIRAS E MERCADOS MUNICIPAIS**

**Objetivo:** Realizar ações estruturantes dos pátios das feiras municipais, viabilizando um espaço plenamente adequado à comercialização de produtos, fortalecendo as feiras diferenciadas de produtos oriundos da agricultura familiar ipojucana; Realizar ações estruturantes dos mercados municipais, viabilizando um espaço plenamente adequado à comercialização de produtos diversos.

**Meta (s):**

Organizar os Pátios das Feiras Livres Municipais

*Não regionalizada*

Organizar as Feiras de Produtos da Agricultura Familiar

*Não regionalizada*

Manter e organizar os Mercados Municipais

*Não regionalizada*

Requalificar os mercados Municipais

*Não regionalizada*

Implantar o Mercado Municipal de Ipojuca - Sede

*1 Unidade / Unidade implantada / Não regionalizada*

Realizar manutenção predial do Mercado Municipal de Ipojuca

*Não regionalizada*



## PLANO PLURIANUAL 2018 – 2021 – PROJETO DE LEI

### **Programa 2104: PROGRAMA DE QUALIFICAÇÃO PROFISSIONAL E CONHECIMENTO DA REALIDADE**

**Finalidade:** Pesquisar a realidade rural ipojucana e promover a qualificação profissional de agricultores familiares ipojuicanos.

#### **Ação 2290: PROMOVER A QUALIFICAÇÃO PROFISSIONAL DOS AGRICULTORES FAMILIARES**

**Objetivo:** Assegurar a qualificação profissional dos agricultores familiares ipojuicanos.

**Meta (s):**

Ofertar cursos de qualificação a agricultores familiares

*Não regionalizada*

---

#### **Ação 1295: IMPLANTAR ESCOLA TÉCNICA EM AGROPECUÁRIA**

**Objetivo:** Implantar Escola Técnica Agropecuária, com intuito de formar a comunidade rural ipojucana em áreas afins, proporcionando o desenvolvimento rural e assegurando a permanência do homem e da mulher do campo.

**Meta (s):**

Implantação da Escola Técnica em Agropecuária

*1 Unidade / Escola implantada / Não regionalizada*

---

#### **Ação 2294: REALIZAR PESQUISAS AGROPECUÁRIAS**

**Objetivo:** Proporcionar a realização de pesquisa agropecuária com intuito de promover o desenvolvimento científico e tecnológico do setor agropecuário ipojucano.

**Meta (s):**

Promover a realização de pesquisas agropecuárias

*Não regionalizada*

---

#### **Ação 1293: REALIZAR CADASTRAMENTO DOS AGRICULTORES IPOJUCANOS**

**Objetivo:** Realizar cadastramento dos agricultores familiares ipojuicanos, visando o conhecimento da realidade rural ipojucana.

**Meta (s):**



## PLANO PLURIANUAL 2018 – 2021 – PROJETO DE LEI

Realizar cadastramento dos agricultores rurais

*Não regionalizada*

### **Programa 3224: PROGRAMA MÃE CORUJA DO IPOJUCA**

**Finalidade:** Articular, formular, executar e monitorar ações que promovam a redução da morbimortalidade materna e infantil do Município, ampliando a cobertura e qualidade do pré-natal e puericultura. Garantir os direitos de cidadania à gestante (acesso a documentação e qualificação profissional); Fortalecer vínculos familiares através da proteção social básica; Consolidar a alfabetização e a melhoria do nível de escolaridade das famílias acompanhadas; Promover espaços de informação e qualificação profissional das mulheres beneficiadas, promovendo a sua inclusão produtiva de modo sustentável.

#### **Ação 1418: EXECUÇÃO DE AÇÕES DO PROGRAMA MÃE CORUJA DO IPOJUCA NA SECRETARIA MUNICIPAL DE AGRICULTURA**

**Objetivo:** Realizar oficinas de educação alimentar; Fornecer alimentação saudável às mães e seus filhos durante os atendimentos e ações do Mãe Coruja; Facilitar a inclusão de gestantes e respectivas famílias nas ações de implantação de hortas no quintal e nos programas do Instituto de Pesquisa Agropecuária – IPA, incentivando a produção orgânica de hortaliças no quintal de casa para incremento da dieta e do orçamento familiar.

**Meta (s):**

Realizar oficinas e capacitações de aproveitamento integral dos alimentos e práticas alimentares saudáveis.

*Não regionalizada*



## PLANO PLURIANUAL 2018 – 2021 – PROJETO DE LEI

### 22 SECRETARIA MUNICIPAL DE DEFESA SOCIAL

#### 2201 SECRETARIA MUNICIPAL DE DEFESA SOCIAL

##### Programa 2201: GESTÃO DA DEFESA CIVIL DO MUNICÍPIO

**Finalidade:** Garantir implementação e manutenção do Sistema Municipal de Defesa Civil no município de Ipojuca.

##### **Ação 2220: CAPACITAÇÃO DE AGENTES DE DEFESA CIVIL**

**Objetivo:** Garantir a capacitação e o desenvolvimento dos agentes de defesa civil do Município.

**Meta (s):**

Outras medidas

*Não regionalizada*

Realizar capacitação para os agentes da Defesa Civil

*Não regionalizada*

Realizar o desenvolvimento de programas de capacitação para servidores da Secretaria, em especial através de parcerias com os Governos Estadual e Federal

*Não regionalizada*

##### **Ação 2221: COORDENAÇÃO E MANUTENÇÃO DO PROGRAMA DE AÇÃO DE DEFESA CIVIL**

**Objetivo:** Planejar, coordenar e executar ações destinadas a garantir a execução de programas de ação de defesa civil no Município.

**Meta (s):**

Outras medidas

*Não regionalizada*

Mapear eletronicamente áreas do Município

*Não regionalizada*

Realizar seminário para discutir Defesa Civil em Ipojuca

*Não regionalizada*





## PLANO PLURIANUAL 2018 – 2021 – PROJETO DE LEI

Implantar o Plano Diretor de Defesa Civil

*Não regionalizada*

Mapear e manter atualizado as áreas de risco, cadastrando os moradores

*Não regionalizada*

Equipar a coordenadoria da Defesa Civil

*Não regionalizada*

Modernizar o Sistema de Comunicação

*Não regionalizada*

---

### **Ação 2222: APOIO E ASSISTÊNCIA AS PESSOAS EM SITUAÇÃO DE ALERTA, EMERGÊNCIA E ESTADO DE CALAMIDADE PÚBLICA.**

**Objetivo:** Planejar, coordenar e executar ações destinadas a garantir o apoio e assistência às pessoas em situação de alerta, emergência e estado de calamidade pública no Município.

**Meta (s):**

Prestar socorro e assistência às pessoas carentes em situação de alerta, emergência e estado de calamidade pública

*Não regionalizada*

Realizar coordenação do trabalho de reconstrução de casas atingidas por desastres, para famílias de baixa renda

*Não regionalizada*

Realizar a aquisição de drone, equipamentos náuticos / embarcações de socorro

*Não regionalizada*

Dinamizar a prestação dos serviços em situações de emergências

*Não regionalizada*

---

### **Ação 2223: DESENVOLVIMENTO DE AÇÕES PREVENTIVAS VOLTADAS PARA O MEIO AMBIENTE, SAÚDE, EDUCAÇÃO, SEGURANÇA E INFRAESTRUTURA.**

**Objetivo:** Planejar, coordenar e executar ações preventivas destinadas ao meio ambiente, saúde, educação e infraestrutura.



## PLANO PLURIANUAL 2018 – 2021 – PROJETO DE LEI

### **Meta (s):**

Implantar o Plano Municipal de Redução de Risco, em Ipojuca

*Não regionalizada*

Realizar a coordenação da implantação e implementação de Programas de Apoio Social, em articulação com os Ministérios das Cidades e da Integração

*Não regionalizada*

Construir a sede da Defesa Civil

*Não regionalizada*

Realizar ações de remoção e realocação das famílias vítimas de calamidades

*Não regionalizada*

---

### **Programa 2202: SEGURANÇA PÚBLICA E PRESERVAÇÃO DO PATRIMÔNIO MUNICIPAL**

---

**Finalidade:** Reestruturar e manter em funcionamento a Guarda Civil Municipal.

#### **Ação 2224: MANUTENÇÃO DA GUARDA MUNICIPAL**

**Objetivo:** Planejar, coordenar e executar ações destinadas a garantir a segurança do cidadão e preservação do patrimônio público.

#### **Meta (s):**

Preservar os bens patrimoniais do Município e a segurança dos servidores e da população

*Não regionalizada*

Realizar a aquisição de mobiliário para unidades vinculadas a SMDS

*Não regionalizada*

Promover a melhoria dos processos e procedimentos internos, garantindo agilidade, qualidade e confiabilidade

*Não regionalizada*

Realizar a manutenção de segurança pública e a preservação do patrimônio municipal, inclusive através da celebração com órgãos públicos



PLANO PLURIANUAL 2018 – 2021 – PROJETO DE LEI

*Não regionalizada*

**Programa 2203: GESTÃO TÉCNICA E ADMINISTRATIVA DA SECRETARIA MUNICIPAL DE DEFESA SOCIAL**

**Finalidade:** Garantir implementação e manutenção do Sistema Municipal de Defesa Social no município de Ipojuca.

**Ação 2225: APOIO TÉCNICO, ADMINISTRATIVO E LOGÍSTICO ÀS AÇÕES DA SMDS**

**Objetivo:** Realizar as atividades de natureza financeira, de pessoal, transporte, comunicação, material e patrimônio, necessárias ao desempenho do órgão.

**Meta (s):**

Outras medidas

*Não regionalizada*

Estruturar a Central Integrada de Defesa Social do Município - CIDEM

*Não regionalizada*

Implantar Delegacia do Turista em Porto de Galinhas

*Não regionalizada*

Realizar aquisição de armas não letais e suprimentos

*Não regionalizada*

Realizar aquisição de armas letais e suas munições

*Não regionalizada*

Implantar o Centro Integrado de Defesa Social, Segurança e Paz, no distrito de Nossa Senhora do Ô

*Não regionalizada*

Ampliar o sistema de Comunicação

*Não regionalizada*

Implantar o sistema de rastreamento

*Não regionalizada*

Implantar o Disque Guarda – 153



## PLANO PLURIANUAL 2018 – 2021 – PROJETO DE LEI

*Não regionalizada*

Realizar parcerias com entidades privadas e Sociedade de Economia Mista, Empresas Públicas e Autarquias

*Não regionalizada*

Implantar plataformas informáticas para cursos no ensino a distância fornecido pelo SENASP e outras instituições

*Não regionalizada*

Realizar o reaparelhamento operacional das unidades operacionais da Guarda Municipal

*Não regionalizada*

Adquirir o software para controle permanente de metas e emprego operacional

*Não regionalizada*

Adquirir veículos elétricos individuais, quadriciclos e drones para a Defesa Social no Município

*Não regionalizada*

Implementar programa permanente de instrução e capacitação profissional

*Não regionalizada*

Estruturar a unidade de treinamento físico da GCM

*Não regionalizada*

Realizar a implantação e manutenção do Sistema e Central de Videomonitoramento

*Não regionalizada*

Aquisição de uniformes e EPI's

*Não regionalizada*

---

### Programa 2204: GUARDA PRESENTE

**Finalidade:** Garantir implementação do Programa Guarda Presente em todas as localidades, espaços públicos, comunidades e escolas do município de Ipojuca.



## PLANO PLURIANUAL 2018 – 2021 – PROJETO DE LEI

### **Ação 2226: EXECUÇÃO DE AÇÕES DO PROGRAMA GUARDA PRESENTE NA SECRETARIA MUNICIPAL DE DEFESA SOCIAL**

**Objetivo:** Executar ações, destinadas a garantir o desenvolvimento das políticas para fortalecer o enfrentamento à violência no Município e reduzir a criminalidade.

**Meta (s):**

Outras medidas

*Não regionalizada*

Implementar o software de denúncias on-line de crimes

*1 Sistema / Sistema implantado / Não regionalizada*

Mapear as áreas de maiores incidências de crimes

*Não regionalizada*

Implementar ações educativas nas escolas e comunidades para uma convivência pacífica

*Não regionalizada*

Intensificar ações de inteligência

*Não regionalizada*

Implantar o Gabinete de Gestão Integrada Municipal - GGIM

*Não regionalizada*

Otimizar as ações planejadas

*Não regionalizada*

Fortalecer a imagem institucional na relação com a sociedade

*Não regionalizada*

Implementar o Conselho Municipal de Defesa Social, Segurança e Paz

*Não regionalizada*

Implantar o Fundo Municipal de Defesa Social, Segurança e Paz

*Não regionalizada*

---

### **Programa 2205: GESTÃO DA DIVISÃO DE SALVAMAR DO MUNICÍPIO**

---



## PLANO PLURIANUAL 2018 – 2021 – PROJETO DE LEI

**Finalidade:** Garantir o planejamento, capacitação, estruturação, coordenação e execução das ações destinadas a garantir a segurança dos banhistas na orla do município de Ipojuca.

### **Ação 2227: COORDENAÇÃO E MANUTENÇÃO DO PROGRAMA DE SALVAMAR DO MUNICÍPIO**

**Objetivo:** Planejar, capacitar, coordenar e executar ações destinadas a garantir a segurança dos banhistas na orla marítima de Ipojuca.

**Meta (s):**

Manter e melhorar os postos de observações

*Não regionalizada*

Realizar a capacitação para os guarda-vidas

*Não regionalizada*

Modernizar equipamentos utilitários

*Não regionalizada*

Reestruturar a Divisão Salvamar

*Não regionalizada*

Adquirir EPI's e material de consumo

*Não regionalizada*

---

### **Programa 2206: GESTÃO DO GRUPO DE AGENTES DE VIGILÂNCIA PATRIMONIAL RURAL**

**Finalidade:** Garantir o planejamento, capacitação, estruturação, coordenação e execução das ações destinadas a garantir a vigilância patrimonial.

### **Ação 2228: DESENVOLVER AÇÕES PREVENTIVAS VOLTADAS PARA A VIGILÂNCIA PATRIMONIAL RURAL EM IPOJUCA**

**Objetivo:** Planejar, capacitar, coordenar, estruturar e executar ações destinadas a garantir a segurança patrimonial da área rural.

**Meta (s):**

Realizar a capacitação para os agentes rural

*Não regionalizada*



## PLANO PLURIANUAL 2018 – 2021 – PROJETO DE LEI

Intensificar as rondas nas áreas críticas

*Não regionalizada*

Mapear as áreas de maiores incidências de crimes na zona rural

*Não regionalizada*

Modernizar o Sistema de Comunicação e Vigilância Eletrônica

*Não regionalizada*

---

### Programa 2207: OPERACIONALIDADE E MOBILIDADE DA DEFESA SOCIAL

**Finalidade:** Garantir a operacionalidade e a mobilidade da SMDS e seus órgãos operativos através da locação de veículos operacionais e administrativos.

**Ação 2229: EXECUÇÃO DE ADMINISTRATIVAS PARA A LOCAÇÃO E MANUTENÇÃO DE VIATURAS OPERACIONAIS E ADMINISTRATIVAS DA SMDS E SEUS ÓRGÃOS OPERATIVOS**

**Objetivo:** Executar a locação da frota adequada a SMDS conforme cada peculiaridade.

**Meta (s):**

Executar a locação da frota adequada a SMDS conforme cada peculiaridade

*Não regionalizada*

---

### Programa 2208: INCLUSÃO PELA DEFESA SOCIAL

**Finalidade:** Garantir a inclusão social através de atividades socioeducativas utilizando servidores da SMDS e outras secretarias através de atividades e projetos inclusivos de formação, desportos, cultura e lazer.

**Ação 2230: INCLUSÃO PELA DEFESA SOCIAL, COM SEGURANÇA E PAZ**

**Objetivo:** Planejar, organizar e executar ações destinadas à inclusão social com as comunidades locais.

**Meta (s):**

Instituir e manter o programa de Guarda Mirim em Ipojuca

*Não regionalizada*



PLANO PLURIANUAL 2018 – 2021 – PROJETO DE LEI

Instituir e manter o Programa "Guarda que Resgata", com atividades lúdicas, culturais e desportivas nas comunidades

*Não regionalizada*

---





## PLANO PLURIANUAL 2018 – 2021 – PROJETO DE LEI

### 22 SECRETARIA DE DEFESA SOCIAL

#### 2202 AUTARQUIA MUNICIPAL DE TRÂNSITO E TRANSPORTES DO IPOJUCA – AMTTRANS

##### Programa 2244: GESTÃO TÉCNICA E ADMINISTRATIVA DA AMTTRANS

**Finalidade:** Dotar a Autarquia de melhores condições para execução de suas atividades técnicas e administrativas.

##### **Ação 2974: APOIO TÉCNICO E ADMINISTRATIVO ÀS AÇÕES DA AMTTRANS**

**Objetivo:** Realizar as atividades de natureza financeira, de pessoal, transporte, comunicação, material e patrimônio, necessárias ao desempenho do órgão.

**Meta (s):**

Outras medidas

*Não regionalizada*

Realizar concurso público na forma da Lei

*Não regionalizada*

Realizar Sistema de Gestão de Compras, Licitações e Contratos

*Não regionalizada*

Capacitar, formar e reciclar os Agentes Públicos da AMTTRANS

*Não regionalizada*

Contratar serviços de consultoria

*Não regionalizada*

##### Programa 2245: GESTÃO DO SISTEMA DE TRÂNSITO E TRANSPORTES

**Finalidade:** Planejar, coordenar e executar ações destinadas a garantir o desenvolvimento das políticas públicas de trânsito e transportes no Município.

##### **Ação 2975: GERENCIAMENTO DO SISTEMA DE TRÂNSITO E TRANSPORTES**



## PLANO PLURIANUAL 2018 – 2021 – PROJETO DE LEI

**Objetivo:** Regulamentar, ordenar e fiscalizar o sistema de trânsito e transportes municipal.

**Meta (s):**

Implantar e realizar manutenção da sinalização toponímica nas vias do Município

*Não regionalizada*

Implantar e realizar a manutenção na sinalização viária, vertical e horizontal nas vias do Município

*Não regionalizada*

Implantar e realizar a manutenção na sinalização semafórica nas vias do Município

*Não regionalizada*

Implantar e adquirir equipamentos e sistemas para o controle de tráfego

*Não regionalizada*

Implantar sistema de gestão de transporte

*Não regionalizada*

Desenvolver ações para controle operacional do sistema de transportes municipal

*Não regionalizada*

Desenvolver, regulamentar e implantar projetos de gerenciamento e operacionalização de transportes

*Não regionalizada*

Desenvolver, regulamentar e implantar projetos para terminais, abrigos e pontos de embarques e desembarques de passageiros

*Não regionalizada*

Requalificar abrigos, pontos de embarques e desembarques de passageiros

*Não regionalizada*

Implantar Terminal Integrado de Transportes Complementares Municipal

*Não regionalizada*



## PLANO PLURIANUAL 2018 – 2021 – PROJETO DE LEI

### Programa 2246: GESTÃO DO SISTEMA DE FISCALIZAÇÃO

**Finalidade:** Fiscalizar e executar ações destinadas a garantir o desenvolvimento das políticas públicas de trânsito e transportes no Município.

#### Ação 2976: GERENCIAMENTO DO SISTEMA DE FISCALIZAÇÃO

**Objetivo:** Fiscalizar, regulamentar e ordenar o sistema de fiscalização de trânsito e transportes municipal.

**Meta (s):**

Implantar o sistema de autuação eletrônico

*1 Sistema / Sistema implantado / Não regionalizada*

Adquirir material gráfico de fiscalização e ocorrências

*Não regionalizada*

Adquirir fardamentos, equipamentos de uso e proteção individual

*Não regionalizada*

Ampliar o quantitativo de viaturas para fiscalização e operações

*Não regionalizada*

Adquirir equipamentos de trânsito e segurança viária

*Não regionalizada*

### Programa 2247: GESTÃO DO SISTEMA DE EDUCAÇÃO DE TRÂNSITO E TRANSPORTES

**Finalidade:** Promover a educação do trânsito e transportes no Município.

#### Ação 2977: GERENCIAMENTO DO SISTEMA DE EDUCAÇÃO DE TRÂNSITO E TRANSPORTES

**Objetivo:** Promover uma cultura de paz no trânsito; Promover a conscientização da comunidade da importância do respeito às normas de trânsito e valorização da vida; Promover campanhas lúdicas e destinada a conscientização da importância do respeito às normas de trânsito e valorização da vida.

**Meta (s):**

Realizar campanhas educativas e ações com arte-educadores

*Não regionalizada*



PLANO PLURIANUAL 2018 – 2021 – PROJETO DE LEI

Realizar aquisição de material educativo e de apoio

*Não regionalizada*

Desenvolver e implantar projetos educativos

*Não regionalizada*

---



**PLANO PLURIANUAL 2018 – 2021 – PROJETO DE LEI**

**23 SECRETARIA MUNICIPAL DE MEIO AMBIENTE E CONTROLE URBANO**

**2301 SECRETARIA MUNICIPAL DE MEIO AMBIENTE E CONTROLE URBANO**

**Programa 2301: INSTITUTO CIDADE VERDE - ICV**

**Finalidade:** Implantar e administrar as Unidades de Conservação do Município.

**Ação 1240: IMPLANTAR O INSTITUTO CIDADE VERDE – ICV**

**Objetivo:** Administrar e fortalecer as Unidades de Conservação no Município.

**Meta (s):**

Outras medidas

*Não regionalizada*

**Ação 1246: IMPLANTAR E ADMINISTRAR AS UNIDADES DE CONSERVAÇÃO DO MUNICÍPIO – UC'S**

**Objetivo:** Criar Unidades de Conservação promovendo a diversidade biológica.

**Meta (s):**

Implantar Unidade de Conservação

*Não regionalizada*

Implantar equipamentos para Unidade de Conservação

*Não regionalizada*

Elaborar estudos para criação de novas Unidades de Conservação

*Não regionalizada*

Apoio técnico e administrativo as UC's

*Não regionalizada*

**Programa 2303: PROGRAMA DE CONTROLE AMBIENTAL**

**Finalidade:** Manter as áreas protegidas e controlar os processos de licenciamento nas ações inerentes ao controle ambiental.



## PLANO PLURIANUAL 2018 – 2021 – PROJETO DE LEI

### **Ação 1231: REQUALIFICAÇÃO AMBIENTAL NAS ÁREAS DE MANGUE DE SERRAMBI E MARACAÍPE**

**Objetivo:** Identificar as áreas ocupadas irregularmente, retirada das construções na área de mangue; Realizar fiscalização e monitoramento para evitar novas edificações.

**Meta (s):**

Identificar e retirar as construções de áreas de mangue de Serrambi e Maracaípe

*Não regionalizada*

Realizar a fiscalização e monitoramento para evitar novas edificações

*Não regionalizada*

---

### **Ação 1232: REQUALIFICAÇÃO DE ALAMEDAS E ÁREAS PÚBLICAS**

**Objetivo:** Elaborar projetos de requalificação urbana para o Município (Ipojuca - Sede, Camela, Nossa Senhora do Ó e Praias), requalificar as alamedas; Demarcar, desobstruir, realizar manutenção e sinalizar, através de placas informando o acesso livre à sociedade.

**Meta (s):**

Requalificar as alamedas ao acesso livre e sinalização adequada

*Não regionalizada*

Requalificação urbana de Ipojuca - Sede, Camela e Nossa Senhora do Ó

*Não regionalizada*

---

### **Ação 1247: CONSTRUÇÃO DA POLÍTICA MUNICIPAL DE GESTÃO DE ÁREAS PROTEGIDAS E FAUNA**

**Objetivo:** Desenvolver ações visando a recuperação de áreas de mangue; Criar unidades de conservação promovendo ações de integração entre a comunidade e agentes ambientais para melhor preservar o Meio Ambiente.

**Meta (s):**

Desenvolver ações de conservação dos manguezais dos estuários dos rios Maracaípe, Merepe e Aquirá

*Não regionalizada*



## PLANO PLURIANUAL 2018 – 2021 – PROJETO DE LEI

Desenvolver ações de conservação dos sistemas recifais do Pontal de Maracaípe, Serrambi e Pontal do Cupe

*Não regionalizada*

Promover educação ambiental para os usuários

*Não regionalizada*

---

### **Ação 2244: LICENCIAMENTO, FISCALIZAÇÃO E MONITORAMENTO DE ATIVIDADES POTENCIALMENTE POLUIDORAS DE IMPACTO LOCAL**

**Objetivo:** Manter as áreas protegidas e controlar os processos de licenciamento as ações inerentes ao controle ambiental.

**Meta (s):**

Licenciar, fiscalizar e monitorar as áreas protegidas

*Não regionalizada*

Controlar os processos de licenciamentos

*Não regionalizada*

Criar postos fixos de fiscalização em Nossa Senhora do Ó, Serrambi e Pontal de Maracaípe

*Não regionalizada*

---

### **Programa 2304: PROJETOS ESPECIAIS**

**Finalidade:** Elaboração, implantação e revisão de Instrumentos estratégicos para o desenvolvimento do Município.

### **Ação 1262: DIAGNÓSTICO DOS POÇOS TUBULARES PROFUNDOS E PONTOS DE CAPTAÇÃO DE ÁGUA**

**Objetivo:** Definir, especificar e detalhar os aspectos técnicos para construção de poços tubulares e pontos de captação em áreas onde há carência de água.

**Meta (s):**

Levantamento georreferenciado e criação de banco de dados dos poços tubulares profundos e pontos de captação de água

*Não regionalizada*



## PLANO PLURIANUAL 2018 – 2021 – PROJETO DE LEI

### **Ação 2258: ELABORAÇÃO, IMPLANTAÇÃO E REVISÃO DE INSTRUMENTOS ESTRATÉGICOS PARA O DESENVOLVIMENTO DO MUNICÍPIO**

**Objetivo:** Desenvolver, implantar e revisar instrumentos efetivos para o desenvolvimento do Ipojuca.

**Meta (s):**

Outras medidas

*Não regionalizada*

Concluir o Plano Diretor

*1 Plano / Plano concluído / Não regionalizada*

Implementar o Plano de Regularização Fundiária

*1 Plano / Plano implementado / Não regionalizada*

Manter o Projeto de Restauração Florestal de Nascentes e Cursos D'água da Bacia do Ipojuca

*Não regionalizada*

---

### **Ação 2259: PLANO MUNICIPAL DE PRESERVAÇÃO DA MATA ATLÂNTICA**

**Objetivo:** Dotar o Município de Plano Municipal de Preservação da Mata Atlântica visando regular o fluxo dos mananciais hídricos, assegurar a fertilidade do solo e controlar o equilíbrio ambiental.

**Meta (s):**

Elaborar relatório técnico com diagnóstico dos indicadores e proposições

*Não regionalizada*

Produzir mapas georreferenciados dos remanescentes florestais

*Não regionalizada*

Criar corredores ecológicos

*Não regionalizada*

---

### **Ação 2260: IMPLEMENTAÇÃO DA POLÍTICA MUNICIPAL DE SANEAMENTO AMBIENTAL E GESTÃO DE RESÍDUOS**





## PLANO PLURIANUAL 2018 – 2021 – PROJETO DE LEI

**Objetivo:** Atualizar o Plano Municipal de Saneamento Ambiental e Gestão de Resíduos.

**Meta (s):**

Elaborar o Plano Municipal de Saneamento Ambiental

*Não regionalizada*

---

**Ação 2261: PROGRAMA DE REORGANIZAÇÃO URBANO E AMBIENTAL DO MUNICÍPIO DO IPOJUCA – CONVÊNIO COM O INSTITUTO DE APOIO À UNIVERSIDADE DE PERNAMBUCO – IAUPE**

**Objetivo:** Implantar o Sistema Informatizado de Controle de Licenciamento Ambiental

**Meta (s):**

Implantar o Sistema Informatizado de Controle de Licenciamento Ambiental (aplicativo do IAUPE)

*Não regionalizada*

---

**Programa 2305: IPOJUCA SUSTENTÁVEL**

**Finalidade:** Desenvolver mecanismos de participação e controle social para a gestão integrada e valorizar as ações inovadoras de gestão voltadas ao uso sustentável dos recursos naturais.

**Ação 1264: PROJETO ORLA**

**Objetivo:** Fortalecer a capacidade de atuação e articulação de diferentes atores do setor público e privado na gestão integrada da orla, visando o ordenamento de uso e ocupação desse espaço.

**Meta (s):**

Elaborar indicadores e proposições de medidas para reversão da situação atual do avanço do mar e disciplinamento do uso da praia

*Não regionalizada*

Elaborar o Zoneamento Ambiental e Territorial das Atividades Náuticas e desenvolver ações de conservação de recifes de corais

*Não regionalizada*



## PLANO PLURIANUAL 2018 – 2021 – PROJETO DE LEI

### **Ação 2263: CONSELHO MUNICIPAL DE MEIO AMBIENTE – COMDEMA**

**Objetivo:** Coordenar e acompanhar a participação da sociedade civil e representantes da gestão municipal em ações de meio ambiente.

**Meta (s):**

Coordenar, criar indicadores de desempenho e acompanhar a participação da sociedade na gestão ambiental

*Não regionalizada*

---

### **Ação 2265: GESTÃO INTEGRADA DE RESÍDUOS SÓLIDOS PARA SUSTENTABILIDADE**

**Objetivo:** Implantar a Gestão Integrada e Coleta Seletiva de Resíduos Sólidos com a implantação da Unidade de Triagem (UTRS), visando implementar a coleta, tratamento e destino adequado com a inclusão social dos catadores.

**Meta (s):**

Manter a Bolsa Auxílio Solidário

*Não regionalizada*

Implantar a Gestão Integrada e Coleta Seletiva de Resíduos Sólidos com a criação da Unidade de Triagem (UTRS), visando implementar a coleta, tratamento e destino adequado com a inclusão social dos catadores

*Não regionalizada*

---

### **Ação 2266: IMPLEMENTAÇÃO DO PLANO DE ARBORIZAÇÃO – REVITALIZAÇÃO DE ESPAÇOS PÚBLICOS**

**Objetivo:** Revitalizar os espaços públicos com arborização adequada – Plano de Arborização Urbana.

**Meta (s):**

Implementar o Plano de Arborização Urbana

*Não regionalizada*

Criar banco de dados

*Não regionalizada*

Acompanhar o plantio (SEINFRA) e monitorar

*Não regionalizada*



## PLANO PLURIANUAL 2018 – 2021 – PROJETO DE LEI

### **Ação 2267: REALIZAR EVENTOS TEMÁTICOS**

**Objetivo:** Preparar a programação de eventos e atividades comemorativas relacionadas ao calendário socioambiental anual.

**Meta (s):**

Dia Mundial da Água

*Não regionalizada*

Semana Mundial do Meio Ambiente

*Não regionalizada*

Comemoração do Dia do Baobá

*Não regionalizada*

Dia da Mata Atlântica

*Não regionalizada*

Semana de Ciência e Tecnologia

*Não regionalizada*

Limpeza das Praias e Rios, etc.

*Não regionalizada*

Olimpíadas Sementes da Sustentabilidade

*Não regionalizada*

---

### **Ação 2268: PRAIA LEGAL**

**Objetivo:** Envolver a população para conscientização e participação nas medidas de proteção ambiental, com realização de trabalho de educação, através de palestras, folders, distribuição de sacos plásticos biodegradáveis, trabalhos com arte educadores na praia; disciplinar o uso e ocupação das praias.

**Meta (s):**

Todos pela Praia

*Não regionalizada*

Mergulho Limpo

*Não regionalizada*

Super Agentes Ambientais

*Não regionalizada*



## PLANO PLURIANUAL 2018 – 2021 – PROJETO DE LEI

Vozes Sustentáveis

*Não regionalizada*

Cine Consciente

*Não regionalizada*

---

### **Ação 2269: PROTEÇÃO DO CAVALO MARINHO**

**Objetivo:** Melhorar a percepção da população local e visitantes sobre a importância do estuário do Rio Maracáipe e reduzir os impactos ambientais através do monitoramento dos Cavalos Marinhos.

**Meta (s):**

Ação de preservação e monitoramento do Cavalo Marinho

*Não regionalizada*

---

### **Ação 2270: PROTEÇÃO DA TARTARUGA MARINHA**

**Objetivo:** Promover a proteção, o monitoramento, a conservação e a recuperação das populações de tartarugas marinhas e dos habitats.

**Meta (s):**

Ação de preservação e monitoramento das Tartarugas Marinhas

*Não regionalizada*

---

## **Programa 2306: GESTÃO TÉCNICA E ADMINISTRATIVA ÀS AÇÕES DA SECRETARIA MUNICIPAL DE MEIO AMBIENTE E CONTROLE URBANO**

**Finalidade:** Realizar as atividades de natureza financeira, de pessoal, transporte, comunicação, material e patrimonial necessários ao desempenho do órgão.

### **Ação 2243: APOIO TÉCNICO E ADMINISTRATIVO ÀS AÇÕES DA SECRETARIA MUNICIPAL DE MEIO AMBIENTE E CONTROLE URBANO**

**Objetivo:** Realizar as atividades de natureza financeira, de pessoal, transporte, comunicação, material e patrimônio, necessárias ao desempenho do órgão.

**Meta (s):**

Outras medidas



**PLANO PLURIANUAL 2018 – 2021 – PROJETO DE LEI**

*Não regionalizada*

Reformar, ampliar e manter a área física dos postos avançados de atendimento urbano e ambiental

*Não regionalizada*

Ampliar e capacitar o quadro de pessoal técnico da Secretaria

*Não regionalizada*

Capacitar o pessoal administrativo da Secretaria

*Não regionalizada*

Participar de Conferências, Congressos, Seminários e Feiras

*Não regionalizada*

Realizar Conferências, Congressos, Seminários e Feiras

*Não regionalizada*

Produzir matéria de comunicação sobre o Controle Urbano e Ambiental e sua Legislação

*Não regionalizada*

---



PLANO PLURIANUAL 2018 – 2021 – PROJETO DE LEI

23 SECRETARIA MUNICIPAL DE MEIO AMBIENTE E CONTROLE URBANO

2302 AGÊNCIA MUNICIPAL DO MEIO AMBIENTE – AMMA – IPOJUCA

Programa 2302: GESTÃO TÉCNICA E ADMINISTRATIVA DA AGÊNCIA MUNICIPAL DO MEIO AMBIENTE – AMMA – IPOJUCA

**Finalidade:** Monitorar as ações de fiscalização e controle de atividades relacionadas ao Meio Ambiente.

**Ação 2232: APOIO TÉCNICO AS AÇÕES DA AGÊNCIA MUNICIPAL DO MEIO AMBIENTE – AMMA**

**Objetivo:** Realizar as atividades de natureza financeira, de pessoal, transporte, comunicação, material e patrimônio, necessárias ao desempenho da Agência.

**Meta (s):**

Fazer cumprir a legislação ambiental instituída pelo Município

*Não regionalizada*

Implantar e manter o Sistema de Informações Ambientais - SIA

*1 Sistema / Sistema implantado e mantido / Não regionalizada*

Assessorar os órgãos da Administração Municipal na elaboração da revisão do planejamento

*Não regionalizada*

Elaborar estudos e pareceres técnicos necessários à fiscalização, monitoramento e divulgação da qualidade ambiental

*Não regionalizada*

**Ação 1233: IMPLANTAÇÃO DA AGÊNCIA MUNICIPAL DO MEIO AMBIENTE – AMMA**

**Objetivo:** Ampliar e fortalecer a capacidade institucional para atuar junto às instâncias governamentais na solução dos problemas.

**Meta (s):**

Instalar a AMMA



PLANO PLURIANUAL 2018 – 2021 – PROJETO DE LEI

*Não regionalizada*

---

*[Handwritten signature]*

*[Handwritten signature]*



## PLANO PLURIANUAL 2018 – 2021 – PROJETO DE LEI

### 24 SECRETARIA MUNICIPAL DE HABITAÇÃO

#### 2401 SECRETARIA MUNICIPAL DE HABITAÇÃO

##### Programa 2401: GESTÃO TÉCNICA E ADMINISTRATIVA DA SECRETARIA MUNICIPAL DE HABITAÇÃO

**Finalidade:** Desenvolver atividades técnicas e administrativas e a gestão dos serviços de apoio às ações da Secretaria.

##### Ação 2241: APOIO TÉCNICO E ADMINISTRATIVO ÀS AÇÕES DA SECRETARIA MUNICIPAL DE HABITAÇÃO

**Objetivo:** Realizar as atividades de natureza financeira, de pessoal, transporte, comunicação, material e patrimônio, necessárias ao desempenho do órgão.

**Meta (s):**

Outras medidas

*Não regionalizada*

##### Programa 2402: CONSTRUÇÃO E MELHORIA DE HABITAÇÕES

**Finalidade:** Facilitar o acesso à população carente de moradia aos programas habitacionais promovidos pelo setor público; Melhorar as condições de moradia da população.

##### Ação 1242: CONSTRUÇÃO DE UNIDADES HABITACIONAIS

**Objetivo:** Melhorar as condições de habitabilidade da população carente.

**Meta (s):**

Construir Unidades Habitacionais em Nossa Senhora do Ó

*Não regionalizada*

Construir Unidades Habitacionais em Porto de Galinhas

*Não regionalizada*

Promover ações e conferências do Conselho das Cidades

*Não regionalizada*





**PLANO PLURIANUAL 2018 – 2021 – PROJETO DE LEI**

**Ação 1243: CONSTRUÇÃO DO CONJUNTO HABITACIONAL DE CAMELA**

**Objetivo:** Construir moradias para a população carente.

**Meta (s):**

Construir Unidades Habitacionais em Camela

*Não regionalizada*

---

**Ação 1244: ATUALIZAÇÃO DE CADASTRO DE ASSENTAMENTOS PRECÁRIOS**

**Objetivo:** Implementar ações de controle, elaboração e atualização de cadastros para a melhoria nas condições de habitabilidade.

**Meta (s):**

Elaborar e atualizar os cadastros de Assentamentos Precários

*Não regionalizada*

---

**Ação 1245: IMPLANTAÇÃO DE INFRAESTRUTURA NAS ÁREAS DE INTERESSE SOCIAL**

**Objetivo:** Prover a implementação de ações para o melhoria das condições de habitabilidade.

**Meta (s):**

Implementar ações do Plano Local de Habitação de Interesse Social – PLHIS

*Não regionalizada*

---

**Ação 2246: EXECUÇÃO DE AÇÕES DE DESAPROPRIAÇÃO DE TERRAS NO MUNICÍPIO**

**Objetivo:** Executar desapropriação de terras destinadas à realização das ações da Prefeitura.

**Meta (s):**

Outras medidas

*Não regionalizada*

Assegurar ações de desapropriação que proporcionem melhorias estruturais de interesse público



PLANO PLURIANUAL 2018 – 2021 – PROJETO DE LEI

*Não regionalizada*

**Programa 2404: CARTÃO REFORMA COM PARCERIA COM O GOVERNO FEDERAL**

**Finalidade:** Reduzir o déficit habitacional qualitativo que atinge pelo menos 8 milhões de domicílios brasileiros em condições inadequadas (Censo 2010); Reduzir a carência de esgotamento sanitário, ausência de banheiro exclusivo, cobertura inadequada e adensamento excessivo; Elevar a qualidade de vida por meio da qualificação de moradias, proporcionando condições desejáveis de habitação às famílias de baixa renda sem a necessidade de construção de novas unidades habitacionais.

**Ação 2247: MANUTENÇÃO DAS AÇÕES VINCULADAS AO CARTÃO REFORMA**

**Objetivo:** Melhorar as condições de habitabilidade da população carente nas zonas Rural e Urbana.

**Meta (s):**

Outras Medidas

*Não regionalizada*



## PLANO PLURIANUAL 2018 – 2021 – PROJETO DE LEI

### 25 SECRETARIA ESPECIAL DE COMUNICAÇÃO

#### 2501 SECRETARIA ESPECIAL DE COMUNICAÇÃO

##### Programa 2501: GESTÃO TÉCNICA E ADMINISTRATIVA DA SECRETARIA ESPECIAL DE COMUNICAÇÃO

**Finalidade:** Dotar a Secretaria de melhores condições para execução de suas atividades técnicas e administrativas.

##### Ação 2251: APOIO TÉCNICO E ADMINISTRATIVO ÀS AÇÕES DA SECRETARIA ESPECIAL DE COMUNICAÇÃO

**Objetivo:** Realizar as atividades de natureza financeira, de pessoal, transporte, comunicação, material e patrimônio, necessárias ao desempenho do órgão.

**Meta (s):**

Outras medidas

*Não regionalizada*

##### Programa 2502: MODERNIZAÇÃO DOS SISTEMAS DE COMUNICAÇÃO DA PREFEITURA DO IPOJUCA

**Finalidade:** Ampliar as possibilidades de desenvolvimento do município do Ipojuca; Ampliar e aperfeiçoar os mecanismos de divulgação dos aspectos turísticos e socioculturais do Município; Aumentar a comunicação do cidadão com a municipalidade; Tornar acessível o conhecimento das realizações governamentais; Abrir espaço para a participação da sociedade no processo de gestão do Município e para o exercício da cidadania.

##### Ação 2252: DESENVOLVIMENTO DO SISTEMA DE INFORMAÇÃO E COMUNICAÇÃO DA PREFEITURA DO IPOJUCA

**Objetivo:** Atuar em permanente sinergia com o Gabinete da Prefeita, com as Secretarias e com os órgãos para divulgar à população, por meio do jornalismo e



## PLANO PLURIANUAL 2018 – 2021 – PROJETO DE LEI

da publicidade, as ações de relevância da administração municipal, contribuindo para a aproximação recíproca entre o poder executivo municipal e a comunidade.

**Meta (s):**

Outras medidas

*Não regionalizada*

Assegurar os meios necessários à divulgação dos programas e das realizações do governo

*Não regionalizada*

Promover a publicação oficial e a divulgação dos atos da Chefe do Poder Executivo

*Não regionalizada*

Realizar a manutenção do Portal da Prefeitura / Redes Sociais / Portal da Transparência

*Não regionalizada*



## PLANO PLURIANUAL 2018 – 2021 – PROJETO DE LEI

### 26 SECRETARIA MUNICIPAL DE TURISMO

#### 2601 SECRETARIA MUNICIPAL DE TURISMO

#### Programa 2628: ORGANIZAÇÃO E GESTÃO DA PROMOÇÃO TURÍSTICA DO MUNICÍPIO

**Finalidade:** Planejar, apoiar e implementar ações para a promoção e divulgação do Município nos mercados nacional e internacional; Ampliar o fluxo de turistas para o Município.

#### Ação 1022: GESTÃO E DESENVOLVIMENTO DOS INSTRUMENTOS DE PROMOÇÃO TURÍSTICA DO MUNICÍPIO

**Objetivo:** Propor diretrizes e ações para a aplicação eficiente dos recursos na promoção turística do Município, de forma compatível com os objetivos definidos, possibilitando a ampliação do fluxo de turistas e do seu tempo de permanência no Município.

**Meta (s):**

Divulgar as potencialidades turísticas do Município em feiras e eventos nacionais e internacionais

*Não regionalizada*

Desenvolver ações de capacitação e treinamento de agentes de viagens em mercados nacionais e internacionais

*Não regionalizada*

Divulgar as potencialidades turísticas do Município em peças publicitárias nos diversos meios de comunicação

*Não regionalizada*

Apoiar *FAMTOURS* e *FAMPRESS* com agentes de viagens, jornalistas e atores da cadeia produtiva local do turismo

*Não regionalizada*

Elaborar e confeccionar matérias promocionais gráficos e digitais

*Não regionalizada*



## PLANO PLURIANUAL 2018 – 2021 – PROJETO DE LEI

Implantar página promocional turística na web e dinamizar plataformas digitais para divulgação

*Não regionalizada*

Captar, promover e apoiar eventos impulsionadores do turismo local

*Não regionalizada*

---

### **Programa 2629: GESTÃO TÉCNICA E ADMINISTRATIVA DA SECRETARIA MUNICIPAL DE TURISMO**

**Finalidade:** Conduzir, coordenar e supervisionar as diretrizes e ações da Secretaria; Executar os serviços comuns que apoiam as ações finalísticas do órgão.

#### **Ação 2129: APOIO TÉCNICO E ADMINISTRATIVO ÀS AÇÕES DA SECRETARIA MUNICIPAL DE TURISMO**

**Objetivo:** Realizar as atividades de natureza financeira, de pessoal, transporte, comunicação, material e patrimônio, necessárias ao desempenho do órgão.

**Meta (s):**

Outras medidas

*Não regionalizada*

---

### **Programa 2631: ORGANIZAÇÃO E PROMOÇÃO DO DESENVOLVIMENTO DO TURISMO NO MUNICÍPIO**

**Finalidade:** Planejar, apoiar e realizar ações para promover e qualificar o turismo sustentável; Melhorar a qualidade dos serviços turísticos do Município.

#### **Ação 2275: ORGANIZAÇÃO E GESTÃO DOS INSTRUMENTOS DE DESENVOLVIMENTO DO TURISMO NO MUNICÍPIO**

**Objetivo:** Propor ações estratégicas que permitam uma intervenção multidisciplinar e eficaz no setor, otimizando os recursos investidos e gerando resultados para a promoção do turismo sustentável no Município.

**Meta (s):**

Cadastrar e qualificar profissionais da cadeia produtiva do turismo local



**PLANO PLURIANUAL 2018 – 2021 – PROJETO DE LEI**

*100% dos profissionais/ Profissionais cadastrados e qualificados / Não regionalizada*

**Implantar novos roteiros turísticos**

*Não regionalizada*

**Apoiar entidades de conservação ambiental e acessibilidade turística**

*Não regionalizada*

**Elaborar pesquisas e estudos técnicos turísticos**

*Não regionalizada*

**Implantar e manter a sinalização turística**

*Não regionalizada*

**Requalificar e modernizar o Centro de Atendimento ao Turista – CAT**

*1 Unidade / Centro requalificado / Não regionalizada*

**Realizar a manutenção do Centro de Atendimento ao Turista – CAT**

*1 Unidade / Centro mantido / Não regionalizada*

**Apoiar ações de treinamento e benchmarking em turismo**

*Não regionalizada*

**Apoiar a implantação e requalificação de equipamentos turísticos**

*Não regionalizada*

**Desenvolver ações de sensibilização turística com a comunidade local e cadeia produtiva**

*Não regionalizada*



## PLANO PLURIANUAL 2018 – 2021 – PROJETO DE LEI

### 27 SECRETARIA ESPECIAL DA MULHER

#### 2701 SECRETARIA ESPECIAL DA MULHER

##### Programa 2701: GESTÃO TÉCNICA E ADMINISTRATIVA DA SECRETARIA ESPECIAL DA MULHER

**Finalidade:** Dotar a Secretaria de melhores condições para execução de suas atividades técnicas e administrativas, bem como contribuir para a adoção de procedimentos e técnicas eficientes a fim de cumprir suas finalidades.

##### Ação 2703: APOIO TÉCNICO E ADMINISTRATIVO ÀS AÇÕES DA SECRETARIA ESPECIAL DA MULHER

**Objetivo:** Realizar as atividades de natureza financeira, de pessoal, transporte, comunicação, material e patrimônio, necessárias ao desempenho do órgão.

**Meta (s):**

Outras medidas

*Não regionalizada*

Capacitar pessoal

*Não regionalizada*

##### Programa 2702: ASSISTÊNCIA, PROTEÇÃO E DEFESA ÀS MULHERES IPOJUCANAS

**Finalidade:** Assegurar e promover as condições para o exercício da cidadania das mulheres ipojuicanas, por meio da criação e manutenção de um Espaço da Mulher.

##### Ação 2707: PROMOÇÃO DE ATIVIDADES PERMANENTES DE RESGATE DA CIDADANIA DAS MULHERES

**Objetivo:** Assegurar e promover as condições para o exercício da cidadania das mulheres ipojuicanas, por meio da criação e manutenção de um Espaço da Mulher.





## PLANO PLURIANUAL 2018 – 2021 – PROJETO DE LEI

### **Meta (s):**

Implantar e manter o “Espaço da Mulher”

*Não regionalizada*

Desenvolver o programa de “Formação em Gênero”

*1 Programa / Programa desenvolvido / Não regionalizada*

Realizar o programa “Mulheres Empreendedoras”

*1 Programa / Programa realizado / Não regionalizada*

Desenvolver o projeto “Mulheres no Porto da Moda”

*1 Projeto / Projeto desenvolvido / Não regionalizada*

Desenvolver o projeto “Mulheres Artesãs Ipojuicanas”

*1 Projeto / Projeto desenvolvido / Não regionalizada*

Executar o programa “Maria da Penha Vai à Escola”

*1 Programa / Programa executado / Não regionalizada*

Implantar o programa “Formação de Grupos Esportivos e Culturais”

*1 Programa / Programa implantado / Não regionalizada*

Implantar o programa “Promotoras Legais e Populares”

*1 Programa / Programa implantado / Não regionalizada*

Desenvolver o programa de Qualificação e Profissionalização das Mulheres

Ipojuicanas

*1 Programa / Programa executado / Não regionalizada*

---

### **Programa 2703: PROMOVER E ASSEGURAR A AUTONOMIA DAS MULHERES IPOJUCANAS**

**Finalidade:** Contribuir para a afirmação dos direitos de cidadania das mulheres ipojuicanas.

**Ação 2704: ENFRENTAMENTO AO ESTADO DE VULNERABILIDADE DA MULHER IPOJUCANA**

**Objetivo:** Contribuir para a afirmação dos direitos de cidadania das mulheres ipojuicanas.

**Meta (s):**



## PLANO PLURIANUAL 2018 – 2021 – PROJETO DE LEI

Qualificar as mulheres em situação de violência e vulnerabilidade

*Não regionalizada*

Capacitar em gênero os servidores lotados na Secretaria Especial da Mulher

e nas Secretarias afins

*Não regionalizada*

Realizar a manutenção do Centro de Referência "Dona Amarina"

*1 Centro / Manutenção realizada / Não regionalizada*

Realizar manutenção do Grupo de Trabalho Intersetorial de Gênero

*Não regionalizada*

Apoiar o funcionamento do Conselho Municipal dos Direitos da Mulher

*Não regionalizada*

Realizar a Conferência Municipal do Direito da Mulher Ipojucana

*Não regionalizada*

Criar e manter Banco de Dados de informações da mulher

*Não regionalizada*

Manter o programa de "Estudo de Gênero"

*Não regionalizada*

Realizar campanhas de Comunicação Educativas de Gênero

*Não regionalizada*

Implantar o programa "Agenda das Mulheres"

*1 Programa / Programa implantado / Não regionalizada*

Desenvolver o programa "Comunicação em Gênero – Rádio Mulher"

*1 Programa / Programa desenvolvido / Não regionalizada*

Promover o Prêmio e Selo Pró-Equidade de Gênero

*1 Prêmio / Prêmio promovido / Não regionalizada*

---

### Programa 3224: PROGRAMA MÃE CORUJA DO IPOJUCA

---

**Finalidade:** Articular, formular, executar e monitorar ações que promovam a redução da morbimortalidade materna e infantil do Município, ampliando a cobertura e qualidade do pré-natal e puericultura; Garantir os direitos de cidadania à gestante



## PLANO PLURIANUAL 2018 – 2021 – PROJETO DE LEI

(acesso a documentação e qualificação profissional); Fortalecer vínculos familiares através da proteção social básica; Consolidar a alfabetização e a melhoria do nível de escolaridade das famílias acompanhadas; Promover espaços de informação e qualificação profissional das mulheres beneficiadas, promovendo a sua inclusão produtiva de modo sustentável.

### **Ação 2705: EXECUÇÃO DE AÇÕES DO PROGRAMA MÃE CORUJA DO IPOJUCA NA SECRETARIA ESPECIAL DA MULHER**

**Objetivo:** Promover ações de sensibilização dos agentes sociais e da comunidade para assegurar os direitos da mulher; Garantir o atendimento no Centro de Referência da Mulher para gestantes em situação de violência, oferecendo orientação e informação, além do acompanhamento psicológico, social e jurídico; Apoiar ações que estimulem o autocuidado das gestantes; Incluir as mulheres em programas de qualificação profissional; Oferecer a terapia comunitária para o Mãe Coruja.

#### **Meta (s):**

Outras medidas

*Não regionalizada*

Implantar programa de "Formação em Gênero"

*1 Programa / Programa implantado/ Não regionalizada*

Realizar capacitações, seminários e oficinas sobre os direitos da mulher

*Não regionalizada*



## PLANO PLURIANUAL 2018 – 2021 – PROJETO DE LEI

### 28 SECRETARIA ESPECIAL DE COMBATE ÀS DROGAS

#### 2801 SECRETARIA ESPECIAL DE COMBATE ÀS DROGAS

##### Programa 2801: GESTÃO TÉCNICA E ADMINISTRATIVA DA SECRETARIA ESPECIAL DE COMBATE ÀS DROGAS

**Finalidade:** Dotar a secretaria de melhores condições para execução de suas atividades técnicas e administrativas; Contribuir para a adoção de procedimentos e técnicas eficientes que conduzam a secretaria a cumprir seus objetivos.

##### Ação 2281: APOIO TÉCNICO E ADMINISTRATIVO ÀS AÇÕES DA SECRETARIA ESPECIAL DE COMBATE ÀS DROGAS

**Objetivo:** Realizar as atividades de natureza financeira, de pessoal, transporte, comunicação, material e patrimônio, necessários ao desempenho do órgão.

**Meta (s):**

Outras medidas

*Não regionalizada*

##### Programa 2802: GESTÃO DAS POLÍTICAS DE PREVENÇÃO, TRATAMENTO E REINSERÇÃO SOCIAL AOS USUÁRIOS E DEPENDENTES DE DROGAS NO MUNICÍPIO DO IPOJUCA

**Finalidade:** Garantir a cidadania no âmbito municipal, coordenando, executando, supervisionando e consolidando as políticas públicas de combate às drogas.

##### Ação 1282: IMPLEMENTAÇÃO DE POLÍTICAS DE PREVENÇÃO, TRATAMENTO E REINSERÇÃO SOCIAL DE USUÁRIOS E DEPENDENTES DE DROGAS

**Objetivo:** Promover, integrar, articular a política de enfrentamento as drogas no Município; Promover atividades destinadas a prevenção, atenção, proteção,



## PLANO PLURIANUAL 2018 – 2021 – PROJETO DE LEI

acolhimento, tratamento, redução de danos como estratégia de prevenção, reinserção social, inclusão produtiva de pessoas que fazem uso, abuso e /ou são dependentes de drogas..

**Meta (s):**

Outras medidas

*Não regionalizada*

Promover campanhas e políticas de prevenção, tratamento e reinserção decorrentes do uso de drogas em locais e estabelecimentos públicos e privados do município

*Não regionalizada*

Implantar, implementar, coordenar e fiscalizar projetos de prevenção, tratamento e reinserção social aos usuários de drogas

*Não regionalizada*

---



PLANO PLURIANUAL 2018 – 2021 – PROJETO DE LEI

29 SECRETARIA MUNICIPAL DE ARTICULAÇÃO POLÍTICA

2901 SECRETARIA MUNICIPAL DE ARTICULAÇÃO POLÍTICA

Programa 2901: GESTÃO TÉCNICA E ADMINISTRATIVA DA SECRETARIA MUNICIPAL DE ARTICULAÇÃO POLÍTICA

**Finalidade:** Desenvolver atividades técnicas administrativas e a gestão dos serviços de apoio às ações da Secretaria.

**Ação 2291: APOIO TÉCNICO E ADMINISTRATIVO ÀS AÇÕES DA SECRETARIA MUNICIPAL DE ARTICULAÇÃO POLÍTICA**

**Objetivo:** Realizar as atividades de natureza financeira, de pessoal, transporte, comunicação, material e patrimônio, necessárias ao desempenho do órgão.

**Meta (s):**

Outras medidas

*Não regionalizada*

Implementar, supervisionar e coordenar as ações do órgão

*Não regionalizada*



## PLANO PLURIANUAL 2018 – 2021 – PROJETO DE LEI

### 30 SECRETARIA ESPECIAL DE ORÇAMENTO PARTICIPATIVO

#### 3001 SECRETARIA ESPECIAL DE ORÇAMENTO PARTICIPATIVO

##### Programa 3001: GESTÃO TÉCNICA E ADMINISTRATIVA DA SECRETARIA ESPECIAL DE ORÇAMENTO PARTICIPATIVO

**Finalidade:** Dotar a secretaria de melhores condições para execução de suas atividades técnicas e administrativas.

##### Ação 2301: APOIO TÉCNICO E ADMINISTRATIVO ÀS AÇÕES DA SECRETARIA ESPECIAL DE ORÇAMENTO PARTICIPATIVO

**Objetivo:** Realizar as atividades de natureza financeira, de pessoal, transporte, comunicação, material e patrimônio, necessárias ao desempenho do órgão.

**Meta (s):**

Outras medidas

*Não regionalizada*

##### Programa 3002: GESTÃO DO ORÇAMENTO PARTICIPATIVO

**Finalidade:** Assegurar um modelo de gestão que amplie o poder dos cidadãos e valorize a influência da sociedade civil nas decisões do Poder Municipal.

##### Ação 2302: CONSTRUÇÃO DO PROCESSO DO ORÇAMENTO PARTICIPATIVO DA SOCIEDADE NA GESTÃO PÚBLICA DO MUNICÍPIO

**Objetivo:** Implantar processos que tornem efetiva a participação da sociedade no planejamento e na execução das ações municipais; Promover a produção e veiculação de informações de interesse da população; Garantir o funcionamento dos Fóruns de Delegados e do Conselho do Orçamento participativo.

**Meta (s):**

Outras medidas

*Não regionalizada*

Realizar reuniões públicas para auscultar a população



PLANO PLURIANUAL 2018 – 2021 – PROJETO DE LEI

*Não regionalizada*

Desenvolver e implantar o Portal Participativo

*Não regionalizada*

Implantar o Conselho de Orçamento Participativo

*Não regionalizada*

Implantar Comitês em todos os Distritos do Município

*Não regionalizada*

---





## PLANO PLURIANUAL 2018 – 2021 – PROJETO DE LEI

### 31 SECRETARIA ESPECIAL DA JUVENTUDE

#### 3101 SECRETARIA ESPECIAL DA JUVENTUDE

##### Programa 3101: PROGRAMA “SER JOVEM”

**Finalidade:** Oferecer à parcela da população, compreendida entre 15 e 29 anos, uma perspectiva geracional assegurando a transversalidade do tema, investindo e valorizando a diversidade juvenil, impulsionando a política pública para a juventude como política de inclusão social, garantidora de direitos, referenciada no território de Ipojuca.

##### Ação 2311: “VALORIZANDO O JOVEM”

**Objetivo:** Oferecer um conjunto de metas, objetivos, ações, projetos, atividades e serviços estreitamente interligados e de intercomplementariedade, visando atender as necessidades específicas da juventude ipojucana, a saber: Comunicação e Informação; Cidadania e Justiça; Protagonismo, Participação e Empreendedorismo; Formação de Lideranças; Estímulo às atividades artísticas e culturais; Enfrentamento à violência, discriminação, uso de substâncias psicoativas, dentre outros.

##### Meta (s):

Outras medidas

*Não regionalizada*

Realizar Olimpíadas da Juventude

*Não regionalizada*

Executar ações para atender ao projeto “Jovem Empreendedor”

*1 projeto / Projeto executado / Município*

Realizar a Semana da Juventude

*Não regionalizada*

Manter a Orquestra Jovem Meninos do Ipojuca

*1 Orquestra / Manutenção realizada / Não regionalizada*

Realizar Festival da Juventude



## PLANO PLURIANUAL 2018 – 2021 – PROJETO DE LEI

*1 Evento / Evento realizado / Município*

Manter o programa "Juventude em Cena"

*1 Programa / Programa implantado / Município*

Realizar o programa "Juventude de Engenho"

*1 Programa / Programa implantado / Município*

Implantar o núcleo da juventude

*Não regionalizada*

Manter o núcleo da juventude

*Não regionalizada*

Implantar a Casa da Juventude

*Não regionalizada*

Manter a Casa da Juventude

*Não regionalizada*

Implantar a Ouvidoria da Juventude

*1 Unidade / Unidade implantada / Não regionalizada*

Manter a Ouvidoria da Juventude

*1 Unidade / Unidade mantida / Município*

---

### **Programa 3102: GESTÃO TÉCNICA E ADMINISTRATIVA DA SECRETARIA ESPECIAL DA JUVENTUDE**

**Finalidade:** Oferecer suporte técnico e administrativo à gestão da Secretaria Especial da Juventude.

#### **Ação 2312: APOIO TÉCNICO E ADMINISTRATIVO ÀS AÇÕES DA SECRETARIA ESPECIAL DA JUVENTUDE**

**Objetivo:** Realizar as atividades de natureza financeira, de pessoal, transporte, comunicação, material e patrimônio, necessárias ao desempenho do órgão.

**Meta (s):**

Outras medidas

*Não regionalizada*



## PLANO PLURIANUAL 2018 – 2021 – PROJETO DE LEI

### **Programa 3224: PROGRAMA MÃE CORUJA DO IPOJUCA**

**Finalidade:** Articular, formular, executar e monitorar ações que promovam a redução da morbimortalidade materna e infantil do Município, ampliando a cobertura e qualidade do pré-natal e puericultura; Garantir os direitos de cidadania à gestante (acesso a documentação e qualificação profissional); Fortalecer vínculos familiares através da proteção social básica; Consolidar a alfabetização e a melhoria do nível de escolaridade das famílias acompanhadas; Promover espaços de informação e qualificação profissional das mulheres beneficiadas, promovendo a sua inclusão produtiva de modo sustentável.

#### **Ação 2985: EXECUÇÃO DE AÇÕES DO PROGRAMA MÃE CORUJA DO IPOJUCA NA SECRETARIA ESPECIAL DA JUVENTUDE**

**Objetivo:** Estimular a adesão da juventude do Município às políticas de direitos sexuais e reprodutivos; Incentivar as gestantes a fazerem atividade física regularmente com segurança.

**Meta (s):**

Outras medidas

*Não regionalizada*



## PLANO PLURIANUAL 2018 – 2021 – PROJETO DE LEI

### 32 SECRETARIA ESPECIAL DE ESPORTES

#### 3201 SECRETARIA ESPECIAL DE ESPORTES

##### Programa 3201: ESPORTE EM TODA PARTE

**Finalidade:** Desenvolver uma política sustentável na organização e vivência das atividades esportivas no município do Ipojuca.

##### Ação 2321: PROMOÇÃO DO ESPORTE EM TODA PARTE

**Objetivo:** Dar formação a indivíduos e grupos praticantes de esportes, para organizar o esporte e lazer em suas comunidades, bem como incentivar a prática do esporte e lazer aqueles indivíduos que ainda não desenvolvem atividades esportivas, visando à melhoria da qualidade de vida dos mesmos.

##### Meta (s):

Outras medidas

*Não regionalizada*

Realizar jogos abertos do Ipojuca

*Não regionalizada*

Realizar jogos intercolégiais

*Não regionalizada*

Criar programa "Esportes Especiais"

*Não regionalizada*

Implantar escolinha de escalada

*Não regionalizada*

Manter a escolinha de escalada

*Não regionalizada*

Implantar escolinha de surf

*Não regionalizada*

Manter a escolinha de surf

*Não regionalizada*

Implantar a escolinha de skate



## PLANO PLURIANUAL 2018 – 2021 – PROJETO DE LEI

*Não regionalizada*

Manter a escolinha de skate

*Não regionalizada*

Criar o espaço para as modalidades esportivas diversas

*Não regionalizada*

Realizar o campeonato em diversas modalidades

*Não regionalizada*

Realizar o campeonato ipojucano de futebol masculino e feminino 1ª e 2ª divisão

*Não regionalizada*

Realizar a copa rural de futebol

*Não regionalizada*

Realizar eventos de diversas modalidades esportivas

*Não regionalizada*

Manter as escolinhas de esportes

*Não regionalizada*

---

### **Programa 3202: GESTÃO TÉCNICA E ADMINISTRATIVA DA SECRETARIA ESPECIAL DE ESPORTES**

**Finalidade:** Oferecer suporte técnico e administrativo à gestão da Secretaria Especial de Esportes.

#### **Ação 2322: APOIO TÉCNICO E ADMINISTRATIVO ÀS AÇÕES DA SECRETARIA ESPECIAL DE ESPORTES**

**Objetivo:** Realizar as atividades de natureza financeira, de pessoal, transporte, comunicação, material e patrimônio, necessárias ao desempenho do órgão.

**Meta (s):**

Outras medidas

*Não regionalizada*



## PLANO PLURIANUAL 2018 – 2021 – PROJETO DE LEI

### 33 SECRETARIA ESPECIAL DE CULTURA

#### 3301 SECRETARIA ESPECIAL DE CULTURA

##### Programa 3301: GESTÃO TÉCNICA E ADMINISTRATIVA DA SECRETARIA ESPECIAL DE CULTURA

**Finalidade:** Conduzir, coordenar e supervisionar as diretrizes e ações da Secretaria; Executar os serviços comuns que apoiam as ações finalísticas do órgão.

##### Ação 2331: APOIO TÉCNICO E ADMINISTRATIVO ÀS AÇÕES DA SECRETARIA ESPECIAL DE CULTURA

**Objetivo:** Realizar as atividades de natureza financeira, de pessoal, transporte, comunicação, material e patrimônio, necessárias ao desempenho do órgão.

**Meta (s):**

Outras medidas

*Não regionalizada*

##### Programa 3302: INCENTIVO, PROMOÇÃO E DESENVOLVIMENTO DA CULTURA NO MUNICÍPIO

**Finalidade:** Planejar, apoiar e realizar ações que promovam e dinamizem o desenvolvimento de atividades culturais no Município; Valorizar o patrimônio histórico, artístico e cultural do Município.

##### Ação 2332: APOIO ÀS ATIVIDADES CULTURAIS

**Objetivo:** Planejar e executar a política cultural do Município por intermédio da execução de programas, projetos e atividades que visem ao desenvolvimento cultural.

**Meta (s):**

Outras Medidas

*Não regionalizada*

Implantar Museu Arqueológico



## PLANO PLURIANUAL 2018 – 2021 – PROJETO DE LEI

*Não regionalizada*

Implantar programa de cultura nas praças

*Não regionalizada*

Apoiar e valorizar grupos artísticos / culturais

*Não regionalizada*

Festividades do Calendário Cultural

*Não regionalizada*

Cadastrar e qualificar profissionais da cultura no Município

*Não regionalizada*

Construir um Centro Cultural

*Não regionalizada*

Implantar atividades de lazer e bem estar nos finais de semana

*Não regionalizada*

Criar Fundo Cultural Municipal

*Não regionalizada*

Promover e apoiar o mega espetáculo "A Paixão de Cristo"

*Não regionalizada*

Buscar parceria com órgãos culturais diversos

*Não regionalizada*

---

*[Handwritten signature]*



## PLANO PLURIANUAL 2018 – 2021 – PROJETO DE LEI

### 34 SECRETARIA MUNICIPAL DE DESENVOLVIMENTO ECONÔMICO

#### 3401 SECRETARIA MUNICIPAL DE DESENVOLVIMENTO ECONÔMICO

##### Programa 1342: GESTÃO TÉCNICA E ADMINISTRATIVA DA SECRETARIA MUNICIPAL DE DESENVOLVIMENTO ECONÔMICO

**Finalidade:** Desenvolver atividades técnicas e administrativas e a gestão dos serviços de apoio à execução das ações finalísticas da Secretaria e formular projetos e políticas públicas de desenvolvimento municipal.

##### Ação 2392: APOIO TÉCNICO E ADMINISTRATIVO ÀS AÇÕES DA SECRETARIA MUNICIPAL DE DESENVOLVIMENTO ECONÔMICO

**Objetivo:** Realizar as atividades de natureza financeira, de pessoal, transporte, comunicação, material e patrimônio, necessárias ao desempenho do órgão.

**Meta (s):**

Outras medidas

*Não regionalizada*

##### Programa 3401: GESTÃO DA POLÍTICA MUNICIPAL DA SECRETARIA MUNICIPAL DE DESENVOLVIMENTO ECONÔMICO

**Finalidade:** Orientar, coordenar e controlar as ações político-programáticas do setor e o desempenho funcional do órgão, com vistas a assegurar o cumprimento de sua missão institucional.

##### Ação 2340: IMPLEMENTAR, COORDENAR E SUPERVISIONAR A POLÍTICA MUNICIPAL DE DESENVOLVIMENTO ECONÔMICO E SUSTENTÁVEL

**Objetivo:** Gestão eficiente e eficaz do desenvolvimento econômico da cidade.

**Meta (s):**

Implementar, supervisionar e coordenar as ações do órgão

*Não regionalizada*





## PLANO PLURIANUAL 2018 – 2021 – PROJETO DE LEI

### Programa 3402: DESENVOLVIMENTO INDUSTRIAL, COMERCIAL E DE SERVIÇOS

**Finalidade:** Fomentar e apoiar as atividades industriais, comerciais e de serviços visando ampliar e diversificar a economia do Município, incrementando a geração de emprego e renda.

#### **Ação 2341: FOMENTAR E APOIAR ATIVIDADES DOS SEGMENTOS DE LOGÍSTICA, INDUSTRIAL, COMERCIAL E DE SERVIÇOS**

**Objetivo:** Promover o desenvolvimento dos setores industrial, comercial, de serviços e logística.

**Meta (s):**

Elaborar diagnóstico e material institucional do Município para a promoção e atração de investimentos

*Não regionalizada*

Promover e participar de eventos

*Não regionalizada*

Apoiar e dinamizar processos para empreendedores individuais, microempresas, empresas de pequeno porte e grandes grupos empresariais

*Não regionalizada*

Implantar infraestrutura empresarial no Município

*Não regionalizada*

Implantar políticas de micro crédito / Banco do Empreendedor

*Não regionalizada*

Qualificar Pólos comerciais e de serviços locais

*Não regionalizada*

### Programa 3403: PROMOÇÃO DE POLÍTICAS PARA A GERAÇÃO DE EMPREGO E RENDA

**Finalidade:** Geração de emprego e renda.



**PLANO PLURIANUAL 2018 – 2021 – PROJETO DE LEI**

**Ação 2342: QUALIFICAÇÃO PROFISSIONAL, INTERLOCUÇÃO COM O EMPRESARIADO, INCENTIVO AO EMPREENDEDORISMO, IDENTIFICAÇÃO, ESTRUTURAÇÃO E CRIAÇÃO DE ARRANJOS PRODUTIVOS LOCAIS**

**Objetivo:** Promover a geração de emprego e renda.

**Meta (s):**

Outras Medidas

*Não regionalizada*

---

**Programa 3404: DESENVOLVIMENTO DA LOGISTICA DO MUNICÍPIO**

**Finalidade:** Aproveitar a proximidade de Suape para atrair investimentos, aumentar as vantagens competitivas, qualificar profissionais e dinamizar a economia.

**Ação 2344: IMPLEMENTAÇÃO E DESENVOLVIMENTO DO POLO LOGÍSTICO DE IPOJUCA**

**Objetivo:** Aproveitar a proximidade de Suape como oportunidade para desenvolver a vocação logística de Ipojuca.

**Meta (s):**

Implementar e desenvolver o Polo Logística de Ipojuca

*Não regionalizada*



## PLANO PLURIANUAL 2018 – 2021 – PROJETO DE LEI

### 35 ENCARGOS GERAIS DO MUNICÍPIO

#### 3501 ENCARGOS GERAIS SOB A SUPERVISÃO DA SECRETARIA MUNICIPAL DE FINANÇAS

##### Programa 3501: ENCARGOS FINANCEIROS DO MUNICÍPIO

**Finalidade:** Cumprir obrigações financeiras do Município; Assegurar o pagamento de despesas gerais comuns aos diversos órgãos; Efetuar pagamento de despesas relativas a direitos de pessoal, recolhimentos legais e outras obrigações decorrentes de folha de pagamentos.

##### **Ação 2089: ENCARGOS COM DESPESAS DE EXERCÍCIOS ANTERIORES**

**Objetivo:** Realizar as despesas legalmente empenhadas e liquidadas, mas não pagas no exercício e as despesas empenhadas e não liquidadas que correspondem a compromissos efetivamente assumidos em virtude de: a) normas legais e contratos administrativos; b) convênios, ajuste, acordo ou congênere, com outro ente da Federação, já assinado, publicado e em andamento.

**Meta (s):**

Outras medidas

*Não regionalizada*

##### **Ação 9016: ENCARGOS COM PASEP**

**Objetivo:** Realizar o pagamento das contribuições do PIS/PASEP.

**Meta (s):**

Outras medidas

*Não regionalizada*



## PLANO PLURIANUAL 2018 – 2021 – PROJETO DE LEI

### 35 ENCARGOS GERAIS DO MUNICÍPIO

#### 3502 ENCARGOS GERAIS SOB A SUPERVISÃO DA SECRETARIA MUNICIPAL DE ADMINISTRAÇÃO

##### Programa 3502: ENCARGOS ADMINISTRATIVOS DO MUNICÍPIO

**Finalidade:** Cumprir obrigações financeiras do Município; Assegurar o pagamento de despesas gerais comuns aos diversos órgãos; Efetuar pagamento de despesas relativas aos direitos de pessoal, recolhimentos legais e outras obrigações decorrentes de folha de pagamentos.

##### **Ação 2040: ENCARGOS GERAIS COMUNS AOS DIVERSOS ÓRGÃOS**

**Objetivo:** Encargos diversos e gerais do município: despesas relativas ao abastecimento de água, energia elétrica, telefone, jornais e outros serviços.

**Meta (s):**

Outras medidas

*Não regionalizada*

##### **Ação 2064: ENCARGOS GERAIS COM SERVIDORES ATIVOS**

**Objetivo:** Encargos com o FGTS, Salário-Família e obrigações patronais e sociais referentes aos servidores ativos e comissionados.

**Meta (s):**

Outras medidas

*Não regionalizada*

##### **Ação 2037: ENCARGOS COM ASSISTÊNCIA MÉDICA AOS SERVIDORES E SEUS DEPENDENTES**

**Objetivo:** Promover a assistência médica aos servidores municipais e seus dependentes.

**Meta (s):**

Outras medidas

*Não regionalizada*



PLANO PLURIANUAL 2018 – 2021 – PROJETO DE LEI

**Ação 2039: ENCARGOS COM AUXÍLIO-ALIMENTAÇÃO E VALE-TRANSPORTE DOS SERVIDORES MUNICIPAIS**

**Objetivo:** Conceder auxílio-alimentação e vale-transporte aos servidores da Prefeitura.

**Meta (s):**

Outras medidas

*Não regionalizada*

---

**Ação 9007: ENCARGOS COM PARCELAMENTO DE OBRIGAÇÕES PATRONAIS**

**Objetivo:** Efetuar o pagamento de obrigações patronais junto ao INSS referente a débitos de anos anteriores.

**Meta (s):**

Outras medidas

*Não regionalizada*

---

**Ação 9008: CONTRIBUIÇÃO PATRONAL DO PODER EXECUTIVO AO FUNPREI**

**Objetivo:** Recolher, na forma da lei, as obrigações previdenciárias em favor dos servidores municipais.

**Meta (s):**

Outras medidas

*Não regionalizada*



PLANO PLURIANUAL 2018 - 2021 - PROJETO DE LEI

35 ENCARGOS GERAIS DO MUNICÍPIO

3503 ENCARGOS GERAIS SOB A SUPERVISÃO DA PGM

Programa 3535: ENCARGOS COM PAGAMENTOS DE DECISÕES JUDICIAIS

**Finalidade:** Cumprir as determinações consistentes em obrigações de pagar advindas de decisões judiciais.

**Ação 9006: PAGAMENTO DE PRECATÓRIOS JUDICIAIS E REQUISIÇÕES DE PEQUENO VALOR (RPVs)**

**Objetivo:** Efetuar o pagamento dos precatórios judiciais, inscritos até primeiro de julho do ano anterior, conforme art. 100 da Constituição Federal, e o pagamento das Requisições de Pequeno Valor.

**Meta (s):**

Outras medidas

*Não regionalizada*



## PLANO PLURIANUAL 2018 – 2021 – PROJETO DE LEI

### 4 CÂMARA MUNICIPAL DO IPOJUCA

#### 1101 CÂMARA MUNICIPAL DO IPOJUCA

##### Programa 1101: AÇÃO LEGISLATIVA

**Finalidade:** Aperfeiçoar os serviços prestados pela Câmara Municipal do Ipojuca; Assegurar o desempenho das funções legislativas.

##### **Ação 1001: REEQUIPAMENTO DA CÂMARA MUNICIPAL**

**Objetivo:** Realizar a aquisição de móveis, equipamentos e veículos para as atividades do Legislativo.

**Meta (s):**

Outras medidas

*Não regionalizada*

##### **Ação 1002: PROJETOS, CONSTRUÇÃO, AMPLIAÇÃO E RESTAURAÇÃO DO PRÉDIO DA CÂMARA MUNICIPAL DO IPOJUCA**

**Objetivo:** Executar obras de ampliação e reforma das instalações da Câmara Municipal do Ipojuca.

**Meta (s):**

Outras medidas

*Não regionalizada*

##### **Ação 2080: MANUTENÇÃO DAS ATIVIDADES LEGISLATIVAS**

**Objetivo:** Fiscalizar e controlar os atos do Poder Executivo; Desenvolver as ações de natureza legislativa.

**Meta (s):**

Outras medidas

*Não regionalizada*

##### **Ação 2081: MANUTENÇÃO DAS ATIVIDADES ADMINISTRATIVAS**

**Objetivo:** Desenvolver ações de manutenção e apoio ao funcionamento da Câmara Municipal do Ipojuca.

**Meta (s):**



**PLANO PLURIANUAL 2018 – 2021 – PROJETO DE LEI**

Outras medidas

*Não regionalizada*

---

**Ação 9017: CONTRIBUIÇÃO PREVIDENCIÁRIA E FGTS**

**Objetivo:** Efetuar o pagamento de obrigações contributivas ao INSS e FGTS.

**Meta (s):**

Outras medidas

*Não regionalizada*

---

**Ação 9018: MANUTENÇÃO DE INATIVOS**

**Objetivo:** Efetuar o pagamento dos aposentados da Câmara Municipal do Ipojuca.

**Meta (s):**

Outras medidas

*Não regionalizada*

---

**Ação 9014: MANUTENÇÃO DA VERBA INDENIZATÓRIA**

**Objetivo:** Efetuar o pagamento de indenizações a Servidores.

**Meta (s):**

Outras medidas

*Não regionalizada*

---





## SUMÁRIO

<b>1. APRESENTAÇÃO.....</b>	<b>4</b>
1201 GABINETE DA PREFEITA .....	5
1202 PROCURADORIA GERAL DO MUNICÍPIO .....	6
1203 CONTROLADORIA GERAL DO MUNICÍPIO .....	8
1205 AUTARQUIA PREVIDENCIÁRIA DO MUNICÍPIO DO IPOJUCA – IPOJUCAPREV.....	9
1207 AGÊNCIA MUNICIPAL DO DESENVOLVIMENTO DO IPOJUCA – AD IPOJUCA.....	10
1208 OUVIDORIA GERAL DO MUNICÍPIO .....	13
1301 SECRETARIA MUNICIPAL DE EDUCAÇÃO .....	14
1401 SECRETARIA MUNICIPAL DE SAÚDE.....	23
1402 FUNDO MUNICIPAL DE SAÚDE – FMS .....	24
1501 SECRETARIA MUNICIPAL DE ADMINISTRAÇÃO .....	32
1601 SECRETARIA MUNICIPAL DE FINANÇAS.....	34
1701 SECRETARIA MUNICIPAL DE PLANEJAMENTO E GESTÃO .....	38
1801 SECRETARIA MUNICIPAL DE INFRAESTRUTURA E OBRAS .....	41
1901 SECRETARIA MUNICIPAL DE GOVERNO .....	47
2001 SECRETARIA MUNICIPAL DE ASSISTÊNCIA SOCIAL.....	48
2002 FUNDO MUNICIPAL DE ASSISTÊNCIA SOCIAL – FMAS .....	53
2003 FUNDO MUNICIPAL DE PROMOÇÃO E DEFESA DA CRIANÇA E DO ADOLESCENTE – FUMDECA.....	57
2101 SECRETARIA MUNICIPAL DE AGRICULTURA.....	59
2201 SECRETARIA MUNICIPAL DE DEFESA SOCIAL.....	65
2202 AUTARQUIA MUNICIPAL TRÂNSITO E TRANSP. – AMTTRANS.....	73
2301 SECRETARIA MUNICIPAL MEIO AMBIENTE E CONTROLE URBANO ....	77
2302 AGÊNCIA MUNICIPAL DO MEIO AMBIENTE – AMMA – IPOJUCA.....	82
2401 SECRETARIA MUNICIPAL DE HABITAÇÃO.....	83
2501 SECRETARIA ESPECIAL DE COMUNICAÇÃO.....	86
2601 SECRETARIA MUNICIPAL DE TURISMO .....	88
2701 SECRETARIA ESPECIAL DA MULHER.....	91
2801 SECRETARIA ESPECIAL DE COMBATE ÀS DROGAS .....	95
2901 SECRETARIA ESPECIAL DE ARTICULAÇÃO POLÍTICA .....	97
3001 SECRETARIA ESPECIAL DE ORÇAMENTO PARTICIPATIVO .....	98
3101 SECRETARIA ESPECIAL DA JUVENTUDE.....	100
3201 SECRETARIA ESPECIAL DE ESPORTES .....	103
3301 SECRETARIA ESPECIAL DE CULTURA.....	105
3401 SECRETARIA MUNICIPAL DE DESENVOLVIMENTO ECONÔMICO .....	107
3501 ENCARGOS GERAIS SOB A SUPERVISÃO DA SECRETARIA MUNICIPAL DE FINANÇAS .....	112
3502 ENCARGOS GERAIS SOB A SUPERVISÃO DA SECRETARIA MUNICIPAL DE ADMINISTRAÇÃO .....	113
3503 ENCARGOS GERAIS SOB A SUPERVISÃO DA PGM .....	114
1101 CÂMARA MUNICIPAL DO IPOJUCA .....	115



## 1. APRESENTAÇÃO

Os programas do Plano Plurianual a seguir discriminados estão estruturados conforme layout definidos pelo Tribunal de Contas do Estado de Pernambuco através de Ofício Circular após estudo acadêmico apresentado pelo douto auditor João Eudes Bezerra Filho.

A Secretaria de Planejamento e Gestão do Ipojuca fez as adaptações necessárias no seu sistema de Planejamento e Contabilidade para permitir o acompanhamento e o gerenciamento da execução destes programas no decorrer do quadriênio 2018/2021.

Segundo o modelo de programa, constam de forma detalhada os seguintes dados:

- 1) Órgão responsável pelo programa;
- 2) Departamento responsável pelo programa;
- 3) Diretriz/Macro-objetivo;
- 4) Nome do programa;
- 5) Data inicial;
- 6) Data final;
- 7) Objetivo do programa;
- 8) Indicador do programa;
- 9) Fonte do indicador;
- 10) Referência atual;
- 11) Referência esperada;
- 12) Órgão responsável;
- 13) Órgão participante;
- 14) Órgãos participantes;
- 15) Público alvo;
- 16) Ações;
- 17) Produto da ação;
- 18) Medida do produto;
- 19) Meta física;
- 20) Fontes de recursos;
- 21) Gasto total/ação;
- 22) Detalhamento da meta/ano do PPA por produto da ação; e
- 23) Detalhamento do recurso/ano do PPA.

Vejamos o conteúdo completo dos programas do PPA 2018/2021 do Ipojuca na página a seguir.



**PLANO PLURIANUAL 2018 – 2021 – PROJETO DE LEI**

**12 GOVERNADORIA MUNICIPAL – GABINETE DA PREFEITA**

**1201 GABINETE DA PREFEITA**

<b>Diretriz/Macro-objeto:</b>	2.1.1.3 Dimensão Sociedade – Objetivo Estratégico: a) Garantir excelência na prestação dos serviços públicos.				
<b>Nome do Programa:</b>	<b>1202 - GESTÃO TÉCNICA E ADMINISTRATIVA DO GABINETE DA PREFEITA</b>	<b>Data Inicial:</b>	01/01/2018	<b>Data Final:</b>	31/12/2021
<b>Objetivo do Programa:</b>	Promover a melhoria da qualidade dos serviços prestados à população, assegurando a Chefe do Executivo as condições necessárias ao desempenho de suas funções; Desenvolver ações de apoio direto e imediato a Prefeita, de acordo com as necessidades de natureza protocolar e institucional.				
<b>Indicador do Programa:</b>	<b>Fonte do Indicador:</b>	-	<b>Referência Atual:</b>	-	<b>Ref. Esperada:</b>
<b>Órgão Responsável:</b>	GABINETE DA PREFEITA				
<b>Órgãos Participantes:</b>	GABINETE DA PREFEITA				
<b>Público-Alvo:</b>	População do Município				
	<b>Ações</b>	<b>Produto da Ação</b>	<b>Medida do Produto</b>	<b>Meta Física</b>	<b>Fontes de Recursos</b>
1. Apoio técnico e administrativo às ações do Gabinete	Apoio Técnico	-	-	-	Tesouro
2. Fortalecimento e manutenção dos Conselhos Municipais	Fortalecimento dos Conselhos	-	-	-	Tesouro
<b>TOTAL</b>					<b>24.720.000,00</b>

Ações	Detalhamento da Meta/Ano do PPA por produto da ação				Detalhamento do Recurso/ano do PPA em R\$		
	2018	2019	2020	2021	2018	2019	2020
1. Apoio técnico e administrativo às ações do Gabinete	-	-	-	-	4.160.000,00	4.160.000,00	4.160.000,00
2. Fortalecimento e manutenção dos Conselhos Municipais	-	-	-	-	2.260.000,00	2.000.000,00	2.000.000,00
<b>TOTAL</b>					<b>6.420.000,00</b>	<b>6.160.000,00</b>	<b>6.160.000,00</b>

*[Handwritten signatures and initials]*



**PLANO PLURIANUAL 2018 – 2021 – PROJETO DE LEI**

**12 GOVERNADORIA MUNICIPAL – GABINETE DA PREFEITA**  
**1202 PROCURADORIA GERAL DO MUNICÍPIO**

<b>Diretriz/Macro-objetivo:</b>	2.1.1.3 Dimensão Sociedade – Objetivo Estratégico: a) Garantir excelência na prestação dos serviços públicos.				
<b>Nome do Programa:</b>	<b>1212 - PROMOÇÃO DA DEFESA JUDICIAL E EXTRAJUDICIAL DO MUNICÍPIO</b>	<b>Data Inicial:</b>	01/01/2018	<b>Data Final:</b>	31/12/2021
<b>Objetivo do Programa:</b>	Garantir a defesa judicial dos interesses do Município; Assessorar o Governo Municipal em assuntos de natureza jurídica.				
<b>Indicador do Programa:</b>	-	<b>Fonte do Indicador:</b>	-	<b>Referência Atual:</b>	-
<b>Órgão Responsável:</b>	PROCURADORIA GERAL DO MUNICÍPIO DO IPOJUCA				
<b>Órgãos Participantes:</b>	PROCURADORIA GERAL DO MUNICÍPIO DO IPOJUCA				
<b>Público-Alvo:</b>	Município de Ipojuca				
<b>Ações</b>	<b>Produto da Ação</b>	<b>Medida do Produto</b>	<b>Meta Física</b>	<b>Fontes de Recursos</b>	<b>Gasto total/Ação (R\$)</b>
1. Reestruturação da Execução da Dívida Ativa do Município	Ação Desenvolvida	-	-	Tesouro	90.000,00
2. Defesa Judicial e Extrajudicial do Município	Ação Desenvolvida	-	-	Tesouro	60.000,00
3. Assessoramento e Estudos Técnicos-Jurídico-Administrativos	Assessoria Implantada	-	-	Tesouro	90.000,00
<b>TOTAL</b>					<b>240.000,00</b>

Ações	Detalhamento da Meta/Ano do PPA por produto da ação			Detalhamento do Recurso/ano do PPA em R\$		
	2018	2019	2020	2018	2019	2020
1. Reestruturação da Execução da Dívida Ativa do Município	-	-	-	30.000,00	30.000,00	30.000,00
2. Defesa Judicial e Extrajudicial do Município	-	-	-	20.000,00	20.000,00	20.000,00
3. Assessoramento e Estudos Técnicos-Jurídico-Administrativos	-	-	-	30.000,00	30.000,00	30.000,00

*[Handwritten signatures and initials]*



**PLANO PLURIANUAL 2018 – 2021 – PROJETO DE LEI**

<b>Diretriz/Macro-objetivo:</b>	2.1.1.3 Dimensão Sociedade – Objetivo Estratégico: a) Garantir excelência na prestação dos serviços públicos.				
<b>Nome do Programa:</b>	1213 - GESTÃO TÉCNICA E ADMINISTRATIVA DA PROCURADORIA GERAL DO MUNICÍPIO DO IPOJUCA	<b>Data Inicial:</b>	01/01/2018	<b>Data Final:</b>	31/12/2021
<b>Objetivo do Programa:</b>	Promover a estrutura de organização e gestão da Procuradoria Geral do Município				
<b>Indicador do Programa:</b>	-	<b>Fonte do indicador:</b>	-	<b>Referência Atual:</b>	-
<b>Órgão Responsável:</b>	PROCURADORIA GERAL DO MUNICÍPIO DO IPOJUCA				
<b>Órgãos Participantes:</b>	PROCURADORIA GERAL DO MUNICÍPIO DO IPOJUCA				
<b>Público-Alvo:</b>	Público Interno / Servidores				
<b>Ações</b>	<b>Produto da Ação</b>	<b>Medida do Produto</b>	<b>Meta Física</b>	<b>Fontes de Recursos</b>	<b>Gasto total/Ação (R\$)</b>
1. Apoio Técnico e Administrativo às Ações da Procuradoria Geral do Município	Apoio Técnico	-	-	Tesouro	9.576.000,00
<b>TOTAL</b>					<b>9.576.000,00</b>

Ações	Detalhamento da Meta/Ano do PPA por produto da ação				Detalhamento do Recurso/ano do PPA em R\$			
	2018	2019	2020	2021	2018	2019	2020	2021
1. Apoio Técnico e Administrativo às Ações da Procuradoria Geral do Município	-	-	-	-	3.192.000,00	3.192.000,00	3.192.000,00	-

*(Handwritten signatures and initials)*



**PLANO PLURIANUAL 2018 – 2021 – PROJETO DE LEI**

**12 GOVERNADORIA MUNICIPAL – GABINETE DA PREFEITA**

**1203 CONTROLADORIA GERAL DO MUNICÍPIO**

<b>Diretriz/Macro-objetivo:</b>	2.1.1.1 Dimensão Gestão e Participação - Objetivo Estratégico: c) Desenvolver mecanismos que garantam qualidade, transparência, confiabilidade e rapidez no controle dos recursos públicos.					
<b>Nome do Programa:</b>	1242 - PROGRAMA DE CONTROLE INTERNO DO MUNICÍPIO	<b>Data Inicial:</b>	01/01/2018	<b>Data Final:</b>	31/12/2021	
<b>Objetivo do Programa:</b>	Assegurar a fiscalização contábil, financeira, orçamentária e patrimonial, de modo a garantir a plena observância do planejamento, da legalidade, da legitimidade, da economicidade, da eficácia na gestão dos recursos públicos municipais e avaliar os resultados obtidos pela administração.					
<b>Indicador do Programa:</b>	-	<b>Fonte do Indicador:</b>	-	<b>Referência Atual:</b>	-	
<b>Órgão Responsável:</b>	CONTROLADORIA GERAL DO MUNICÍPIO					
<b>Órgãos Participantes:</b>	CONTROLADORIA GERAL DO MUNICÍPIO					
<b>Público-Alvo:</b>	Público Interno / Servidores					
	<b>Ações</b>	<b>Produto da Ação</b>	<b>Medida do Produto</b>	<b>Meta Física</b>	<b>Fontes de Recursos</b>	<b>Gasto total(Ação) (R\$)</b>
1. Apoio Técnico e Administrativo às Ações da Controladoria Geral do Município.		Apoio Técnico	-	-	Tesouro	6.248.000,00
2. Gestão e Aperfeiçoamento do Controle Interno da Administração Municipal.		Gestão e Aperfeiçoamento Realizados	-	-	Tesouro	42.000,00
3. Fortalecimento do Controle Social na Esfera Governamental.		Controle Implantado	-	-	Tesouro	17.000,00
		<b>TOTAL</b>				<b>6.307.000,00</b>

Ações	Detalhamento da Meta/Ano do PPA por produto da ação				Detalhamento do Recurso/ano do PPA em R\$			
	2018	2019	2020	2021	2016	2019	2020	2021
1. Apoio Técnico e Administrativo às Ações da Controladoria Geral do Município.	-	-	-	-	1.562.000,00	1.562.000,00	1.562.000,00	1.562.000,00
2. Gestão e Aperfeiçoamento do Controle Interno da Administração Municipal.	-	-	-	-	10.000,00	10.000,00	11.000,00	11.000,00
3. Fortalecimento do Controle Social na Esfera Governamental.	-	-	-	-	2.000,00	5.000,00	5.000,00	5.000,00



**PLANO PLURIANUAL 2018 – 2021 – PROJETO DE LEI**

**12 GOVERNADORIA MUNICIPAL – GABINETE DA PREFEITA**

**1205 AUTARQUIA PREVIDENCIÁRIA DO MUNICÍPIO DO IPOJUCA – IPOJUCAPREV**

<b>Diretriz/Macro-objetivo:</b>	2.1.1.1 Dimensão Gestão e Participação - Objetivo Estratégico: b) Valorizar o servidor público, promovendo um ambiente adequado de trabalho e políticas de incentivo, visando a modernização administrativa e um ambiente de inovação da gestão pública.				
<b>Nome do Programa:</b>	<b>1240 - GESTÃO ADMINISTRATIVA DO RPPS</b>	<b>Data Inicial:</b>	01/01/2018	<b>Data Final:</b>	31/12/2021
<b>Objetivo do Programa:</b>	Realizar as atividades administrativas e gerenciais destinados a manutenção e o funcionamento do Instituto de Previdência dos Servidores Municipais; Realizar atividades socioeducativas para o ativo e beneficiários do RPPS.				
<b>Indicador do Programa:</b>	-	<b>Fonte do Indicador:</b>	-	<b>Referência Atual:</b>	-
<b>Órgão Responsável:</b>	AUTARQUIA PREVIDENCIÁRIA DO MUNICÍPIO DO IPOJUCA - IPOJUCAPREV				
<b>Órgãos Participantes:</b>	AUTARQUIA PREVIDENCIÁRIA DO MUNICÍPIO DO IPOJUCA - IPOJUCAPREV				
<b>Público-Alvo:</b>	Servidores Municipais do RPPS				
	<b>Ações</b>	<b>Produto da Ação</b>	<b>Medida do Produto</b>	<b>Meta Física</b>	<b>Fontes de Recursos</b>
1. Gestão do Regime Previdenciário	Funcionamento do IPOJUCAPREV	Unidade	-	-	FUNPREI
	<b>TOTAL</b>				<b>17.707.520,91</b>

Ações	Detalhamento da Meta/Ano do PPA por produto da ação				Detalhamento do Recurso/ano do PPA em R\$			
	2018	2019	2020	2021	2018	2019*	2020*	2021*
1. Gestão do Regime Previdenciário	-	-	-	-	4.000.000,00	4.270.000,00	4.562.495,00	4.875.025,91

\*Fonte: Agência CONDEPEFIDEM, IBGE final de março de 2016, P/LDO 2017 da União, Congresso Nacional/CMO - Nota Técnica nº 04/2016, Banco Central do Brasil - BCB

*(Handwritten signatures and initials)*





**PLANO PLURIANUAL 2018 – 2021 – PROJETO DE LEI**

**12 GOVERNADORIA MUNICIPAL – GABINETE DA PREFEITA**

**1207 AGÊNCIA MUNICIPAL DO DESENVOLVIMENTO DO IPOJUCA – AD IPOJUCA**

<b>Diretriz/Macro-objetivo:</b>	2.1.1.3 Dimensão Sociedade – Objetivo Estratégico: b) Gerar o desenvolvimento sustentável com eficácia econômica, prudência ecológica e equidade social.				
<b>Nome do Programa:</b>	1207 - MELHORIA DO AGENCIAMENTO DO TRABALHO NO MUNICÍPIO DO IPOJUCA	<b>Data Inicial:</b>	01/01/2018	<b>Data Final:</b>	31/12/2021
<b>Objetivo do Programa:</b>	Contribuir para a redução das taxas de desemprego, estimular iniciativas associativas e de acesso ao microcrédito; Promover a Inclusão social de comunidades economicamente vulneráveis; Contribuir com informações permanentes sobre o mercado de trabalho.				
<b>Indicador do Programa:</b>	-	<b>Fonte do Indicador:</b>	-	<b>Referência Atual:</b>	-
<b>Órgão Responsável:</b>	AGÊNCIA DE DESENVOLVIMENTO ECONÔMICO DO IPOJUCA - AD IPOJUCA				
<b>Órgãos Participantes:</b>	AGÊNCIA DE DESENVOLVIMENTO ECONÔMICO DO IPOJUCA - AD IPOJUCA				
<b>Público-Alvo:</b>	População do Município				
	<b>Ações</b>	<b>Produto da Ação</b>	<b>Medida do Produto</b>	<b>Meta Física</b>	<b>Fontes de Recursos</b>
1. Manutenção e desenvolvimento da Agência do Trabalho Municipal	Apelo Técnico	-	-	-	3.150.000,00
	<b>TOTAL</b>				<b>3.150.000,00</b>

Ações	Detalhamento da Meta/Ano do PPA por produto da ação				Detalhamento do Recurso/ano do PPA em R\$			
	2018	2019	2020	2021	2018	2019	2020	2021
1. Manutenção e desenvolvimento da Agência do Trabalho Municipal	-	-	-	-	150.000,00	1.000.000,00	1.000.000,00	1.000.000,00





**PLANO PLURIANUAL 2018 – 2021 – PROJETO DE LEI**

<b>Diretriz/Macro-objeto:</b>	2.1.1.3 Dimensão Sociedade – Objetivo Estratégico: b) Gerar o desenvolvimento sustentável com eficácia econômica, prudência ecológica e equidade social.					
<b>Nome do Programa:</b>	<b>1217: DESENVOLVIMENTO INDUSTRIAL DO MUNICÍPIO DO IPOJUCA</b>	<b>Data Inicial:</b>	01/01/2018	<b>Data Final:</b>	31/12/2021	
<b>Objetivo do Programa:</b>	Desenvolver atividades industriais, visando ampliar a economia do Município, gerando emprego e renda.					
<b>Indicador do Programa:</b>	<b>Fonte do Indicador:</b>	-	<b>Referência Atual:</b>	-	<b>Ref. Esperada:</b>	-
<b>Órgão Responsável:</b>	AGÊNCIA DE DESENVOLVIMENTO ECONÔMICO DO IPOJUCA - AD IPOJUCA					
<b>Órgãos Participantes:</b>	AGÊNCIA DE DESENVOLVIMENTO ECONÔMICO DO IPOJUCA - AD IPOJUCA					
<b>Público-Alvo:</b>	Município do Ipojuca					
	<b>Ações</b>	<b>Produto da Ação</b>	<b>Medida do Produto</b>	<b>Meta Física</b>	<b>Fontes de Recursos</b>	<b>Gasto total/Ação (R\$)</b>
1. Implantação do Distrito Industrial do Ipojuca	Desenvolvimento Industrial	-	-	-	Tesouro	15.000.000,00
	<b>TOTAL</b>					<b>15.000.000,00</b>

Ações	Detalhamento da Meta/Ano do PPA por produto da ação			Detalhamento do Recurso/ano do PPA em R\$				
	2018	2019	2020	2021	2018	2019	2020	2021
1. Implantação do Distrito Industrial do Ipojuca					5.000.000,00	5.000.000,00	5.000.000,00	-



**PLANO PLURIANUAL 2018 – 2021 – PROJETO DE LEI**

<b>Diretriz/Macro-objetivo:</b>	2.1.1.3 Dimensão Sociedade -- Objetivo Estratégico: b) Gerar o desenvolvimento sustentável com eficácia econômica, prudência ecológica e equidade social.				
<b>Nome do Programa:</b>	<b>1854 - GESTÃO TÉCNICA E ADMINISTRATIVA DA AGÊNCIA DE DESENVOLVIMENTO ECONÔMICO DO IPOJUCA - AD IPOJUCA</b>	<b>Data Inicial:</b>	01/01/2018	<b>Data Final:</b>	31/12/2021
<b>Objetivo do Programa:</b>	Desenvolver atividades técnico-administrativas e a gestão dos serviços de apoio à execução das ações finalísticas da empresa; Elaborar projetos de desenvolvimento municipal.				
<b>Indicador do Programa:</b>	-	<b>Fonte do Indicador:</b>	-	<b>Referência Atual:</b>	<b>Ref. Esperada:</b>
<b>Órgão Responsável:</b>	AGÊNCIA DE DESENVOLVIMENTO ECONÔMICO DO IPOJUCA - AD IPOJUCA				
<b>Órgãos Participantes:</b>	AGÊNCIA DE DESENVOLVIMENTO ECONÔMICO DO IPOJUCA - AD IPOJUCA				
<b>Público-Alvo:</b>	Público Interno / Servidores				
	<b>Ações</b>	<b>Produto da Ação</b>	<b>Medida do Produto</b>	<b>Meta Física</b>	<b>Fontes de Recursos</b>
1. Apoio técnico e administrativo às ações da Agência de Desenvolvimento Econômico do Ipojuca - AD Ipojuca	Apoio Técnico	-	-	-	Tesouro
	<b>TOTAL</b>				<b>3.850.000,00</b>

	Detalhamento da Meta/Ano do PPA por produto da ação					Detalhamento do Recurso/ano do PPA em R\$			
	2018	2019	2020	2021	2021	2018	2019	2020	2021
<b>Ações</b>									
1. Apoio técnico e administrativo às ações da Agência de Desenvolvimento Econômico do Ipojuca - AD Ipojuca	-	-	-	-	-	850.000,00	1.000.000,00	1.000.000,00	1.000.000,00



**PLANO PLURIANUAL 2018 - 2021 - PROJETO DE LEI**

**12 GOVERNADORIA MUNICIPAL - GABINETE DA PREFEITA**

**1208 OUVIDORIA GERAL DO MUNICÍPIO**

<b>Diretriz/Macro-objeto:</b>	2.1.1.1 Dimensão Gestão e Participação - Objetivo Estratégico: a) Assegurar a participação popular na condução da administração pública.				
<b>Nome do Programa:</b>	1208 - GESTÃO TÉCNICA E ADMINISTRATIVA DA OUVIDORIA GERAL DO MUNICÍPIO	<b>Data Inicial:</b>	01/01/2018	<b>Data Final:</b>	31/12/2021
<b>Objetivo do Programa:</b>	Dotar a secretaria de melhores condições para execução de suas atividades técnicas e administrativas; Contribuir para a adoção de procedimentos e técnicas eficientes que conduzam a secretaria a cumprir seus objetivos.				
<b>Indicador do Programa:</b>	-	<b>Fonte do Indicador:</b>	-	<b>Referência Atual:</b>	-
<b>Órgão Responsável:</b>	OUVIDORIA GERAL DO MUNICÍPIO				
<b>Órgãos Participantes:</b>	OUVIDORIA GERAL DO MUNICÍPIO				
<b>Público-Alvo:</b>	Público Interno / Servidores				
<b>Ações</b>					
1. Apoio técnico e administrativo às ações da Ouvidoria Geral do Município	<b>Produto da Ação</b>	<b>Medida do Produto</b>	<b>Meta Física</b>	<b>Fontes de Recursos</b>	<b>Gasto total/Ação (R\$)</b>
	Apoio Técnico	Unidade	-	Tesouro	4.200.000,00
<b>TOTAL</b>					<b>4.200.000,00</b>

Ações	Detalhamento da Meta/Ano do PPA por produto da ação				Detalhamento do Recurso/ano do PPA em R\$	
	2018	2019	2020	2021	2018	2019
1. Apoio técnico e administrativo às ações da Ouvidoria Geral do Município	-	-	-	-	750.000,00	1.150.000,00
						1.150.000,00
						1.150.000,00

*[Handwritten signatures and initials]*



**PLANO PLURIANUAL 2018 - 2021 - PROJETO DE LEI**

**13 SECRETARIA MUNICIPAL DE EDUCAÇÃO**

**1301 SECRETARIA MUNICIPAL DE EDUCAÇÃO**

Diretriz/Macro-objetivo:	2.1.1.2 Dimensão Processos Internos - Objetivo Estratégico: c) Estabelecer um padrão de qualidade para a educação, garantindo espaços físicos dignos e ensino de qualidade.				Data Inicial:	01/01/2018	Data Final:	31/12/2021
Nome do Programa:	<b>1305 - EDUCAÇÃO DE QUALIDADE PARA TODOS</b>							
Objetivo do Programa:	Garantir o direito a Educação a todos os cidadãos ipojuicanos							
Indicador do Programa:	IDEB, média de alunos por turma, remuneração média dos docentes, média de horas/aula diária, taxa de distorção idade série, taxa de rendimento, taxa de não resposta (TRN), adequação da formação docente, regularidade do corpo docente, esforço docente, complexidade de gestão escolar, nível socioeconômico, taxa de transição, taxa de frequência escolar, resultado da prova Brasil, número de escolas por etapa de ensino (urbana), número de escolas por etapa de ensino (rural), número de matrículas por modalidade, etapas e turno, funções docentes por modalidade, etapa e turno, condições de atendimento do diurno, condições do atendimento do noturno, matrículas em turmas de correção de fluxo.							
Órgão Responsável:	SECRETARIA MUNICIPAL DE EDUCAÇÃO							
Órgãos Participantes:	SECRETARIA MUNICIPAL DE EDUCAÇÃO							
Público-Alvo:	Crianças, Jovens e Adultos							
Ações								
Produto da Ação	Medida do Produto	Meta Física	Fontes de Recursos	Gasto total/Ação (R\$)				
Estudantes Fardados	Unidade	103.461	Tesouro	23.205.000,00				
Refeição/Merenda	Unidade	6.636.800	Tesouro e FNDE	91.038.250,00				
Estudantes Qualificados	-	-	Tesouro	10.138.400,00				
Estudantes Atendidos	-	-	Tesouro	1.980.000,00				
Estudantes Atendidos	-	-	Tesouro e PNAITE	40.816.000,00				
Estudantes Atendidos	Unidade	103.461	Tesouro e FNDE	16.600.000,00				
Estudantes Atendidos	Unidade	21.349	Tesouro e FNDE	3.306.700,00				
<b>TOTAL</b>				<b>187.084.350,00</b>				

*[Handwritten signatures and initials]*



**PLANO PLURIANUAL 2018 – 2021 – PROJETO DE LEI**

Continuação	Ações	Detalhamento da Meta/Ano do PPA por produto da ação				Detalhamento do Recurso/ano do PPA em R\$				
		2018	2019	2020	2021	2018	2019	2020	2021	
		22.500	24.600	26.910	29.451	5.000.000,00	5.500.000,00	6.050.000,00	6.655.000,00	
1.659.200	1.659.200	1.659.200	1.659.200	14.554.250,00	23.870.000,00	26.257.000,00	28.257.000,00			
-	-	-	-	1.400.000,00	2.640.000,00	2.904.000,00	3.194.400,00			
-	-	-	-	300.000,00	550.000,00	560.000,00	570.000,00			
-	-	-	-	10.204.000,00	10.204.000,00	10.204.000,00	10.204.000,00			
22.500	24.600	26.910	29.451	4.000.000,00	5.000.000,00	5.000.000,00	2.600.000,00			
4.600	5.060	5.566	6.123	758.000,00	770.000,00	847.000,00	931.700,00			

*[Handwritten signature]*



**PLANO PLURIANUAL 2018 – 2021 – PROJETO DE LEI**

<b>Diretriz/Macro-objetivo:</b>	2.1.1.2 Dimensão Processos Internos – Objetivo Estratégico: c) Estabelecer um padrão de qualidade para a educação, garantindo espaços físicos dignos e ensino de qualidade.				
<b>Nome do Programa:</b>	<b>1306 - GESTÃO TÉCNICA E ADMINISTRATIVA DA SECRETARIA MUNICIPAL DE EDUCAÇÃO</b>	<b>Data Inicial:</b>	01/01/2018	<b>Data Final:</b>	31/12/2021
<b>Objetivo do Programa:</b>	IDEB, média de alunos por turma, remuneração média dos docentes, média de horas/aula diária, taxa de distorção idade série, taxa de não resposta (TRN), adequação da formação docente, regularidade do corpo docente, esforço docente, complexidade de gestão escolar, nível socioeconômico, taxa de frequência escolar, resultado da prova Brasil, número de escolas por etapa de ensino (urbana), número de escolas por etapa de ensino (rural), número de escolas por modalidade, matrículas por modalidade, etapa e turno, funções docentes por modalidade, etapa e turno, condições de atendimento do diurno, condições do atendimento do noturno, matrículas em turmas de correção de fluxo.				
<b>Indicador do Programa:</b>	IDEB, média de alunos por turma, remuneração média dos docentes				
<b>Órgão Responsável:</b>	SECRETARIA MUNICIPAL DE EDUCAÇÃO				
<b>Órgãos Participantes:</b>	SECRETARIA MUNICIPAL DE EDUCAÇÃO				
<b>Público-Alvo:</b>	Público Interno / Servidores				
	<b>Ações</b>				
1. Apoio Técnico e Administrativo às ações da Secretaria Municipal de Educação	<b>Produto da Ação</b>	<b>Medida do Produto</b>	<b>Meta Física</b>	<b>Fontes de Recursos</b>	<b>Gasto total/Ação (R\$)</b>
	Escolas Mantidas	-	-	Tesouro e FNDE	490.425.756,00
	<b>TOTAL</b>				<b>490.425.756,00</b>

Ações	Detalhamento da Meta/Ação do PPA por produto da ação					Detalhamento do Recurso/ano do PPA em R\$				
	2018	2019	2020	2021	2018	2019	2020	2021		
1. Apoio Técnico e Administrativo às ações da Secretaria Municipal de Educação	-	-	-	-	115.858.506,00	120.855.760,00	124.865.750,00	128.855.750,00		

*(Handwritten signature)*



**PLANO PLURIANUAL 2018 – 2021 – PROJETO DE LEI**

<b>Diretriz/Macro-objetivo:</b>	2.1.1.2 Dimensão Processos Internos – Objetivo Estratégico: c) Estabelecer um padrão de qualidade para a educação, garantindo espaços físicos dignos e ensino de qualidade.					
<b>Nome do Programa:</b>	<b>1307 - PROMOÇÃO E SUPORTE A INFRAESTRUTURA ESCOLAR</b>	<b>Data Inicial:</b>	01/01/2018	<b>Data Final:</b>	31/12/2021	
<b>Objetivo do Programa:</b>	Desenvolver e implementar medidas que visem a adequação das unidades escolares ao padrão básico consutivo da Secretaria Municipal de Educação					
<b>Indicador do Programa:</b>	Número de escolas por modalidade, matrículas por modalidade, quantidade de unidade escolares reequipadas/reformadas (urbana), quantidade de unidade escolares reequipadas/reformadas (rural) e custo de manutenção das ações do programa.					
<b>Órgão Responsável:</b>	SECRETARIA MUNICIPAL DE EDUCAÇÃO					
<b>Órgãos Participantes:</b>	SECRETARIA MUNICIPAL DE EDUCAÇÃO					
<b>Público-Alvo:</b>	Escolas e Anexos da Rede Municipal de Ensino do Ipojuca					
	<b>Ações</b>	<b>Produto da Ação</b>	<b>Medida do Produto</b>	<b>Meta Física</b>	<b>Fontes de Recursos</b>	<b>Gasto total/Ação (R\$)</b>
1. Qualificação da Infraestrutura Física das Escolas	Escolas Construídas e Ampliadas	Unidade	44	44	Tesouro e FNDE	86.624.700,00
2. Adequação e manutenção da Rede Municipal de Ensino	Escolas Manutidas	Unidade	370	370	Tesouro e FNDE	10.160.000,00
	<b>TOTAL</b>					<b>96.784.700,00</b>

Ações	Detalhamento da Meta/Ano do PPA por produto da ação				Detalhamento do Recurso/ano do PPA em R\$			
	2018	2019	2020	2021	2018	2019	2020	2021
1. Qualificação da Infraestrutura Física das Escolas	11	11	11	11	17.024.700,00	23.200.000,00	23.200.000,00	23.200.000,00
2. Adequação e manutenção da Rede Municipal de Ensino	80	88	96	106	2.832.000,00	2.800.000,00	3.680.000,00	3.680.000,00



PLANO PLURIANUAL 2018 - 2021 - PROJETO DE LEI

<b>Diretriz/Macro-objetivo:</b>	2.1.1.2 Dimensão Processos Internos - Objetivo Estratégico: c) Estabelecer um padrão de qualidade para a educação, garantindo espaços físicos dignos e ensino de qualidade.					
<b>Nome do Programa:</b>	1308 - DESENVOLVIMENTO DE PROGRAMAS, PROJETOS E AÇÕES COMPLEMENTARES DA SECRETARIA MUNICIPAL DE EDUCAÇÃO	<b>Data Inicial:</b>	01/01/2018	<b>Data Final:</b>	31/12/2021	
<b>Objetivo do Programa:</b>	Implantar, executar e acompanhar programas, projetos e ações complementares da Educação da Rede Municipal.					
<b>Indicador do Programa:</b>	IDEB, média de alunos por turma, remuneração média dos docentes, média de horas/aula diária, taxa de distorção idade série, taxa de rendimento, taxa de não resposta (TRN), adequação da formação docente, regularidade do corpo docente, esforço docente, complexidade de gestão escolar, nível socioeconômico, taxa de transição, taxa de frequência escolar, resultado da prova Brasil, número de escolas por etapa de ensino (rural), número de escolas por modalidade, matrículas por modalidade, etapa e turno, funções docentes por modalidade, etapa e turno, condições de atendimento do diurno, condições de atendimento do noturno, matrículas em turmas de correção de fluxo.					
<b>Órgão Responsável:</b>	SECRETARIA MUNICIPAL DE EDUCAÇÃO					
<b>Órgãos Participantes:</b>	SECRETARIA MUNICIPAL DE EDUCAÇÃO					
<b>Público-Alvo:</b>	Alunos					
	<b>Ações</b>	<b>Produto da Ação</b>	<b>Medida do Produto</b>	<b>Meta Física</b>	<b>Fontes de Recursos</b>	<b>Gasto total/Ação (R\$)</b>
1. Implantação, execução e acompanhamento de programas, projetos e ações complementares da Educação da Rede Municipal	Produtos Implantados	Unidade	76	Tesouro e FNDE	26.909.220,00	
	<b>TOTAL</b>					<b>26.909.220,00</b>

Ações	Detalhamento da Meta/Ano do PPA			Detalhamento do Recurso/ano do PPA em R\$			
	por produto da ação						
	2018	2019	2020	2018	2019	2020	2021
1. Implantação, execução e acompanhamento de programas, projetos e ações complementares da Educação da Rede Municipal	18	20	18	20	20	20	20
				5.477.305,00	6.477.305,00	7.477.305,00	7.477.305,00





## PLANO PLURIANUAL 2018 – 2021 – PROJETO DE LEI

<b>Diretriz/Macro-objetivo:</b>	2.1.1.2 Dimensão Processos Internos – Objetivo Estratégico: c) Estabelecer um padrão de qualidade para a educação, garantindo espaços físicos dignos e ensino de qualidade.				
<b>Nome do Programa:</b>	1355 - GESTÃO DE PESSOAS E VALORIZAÇÃO DOS SERVIDORES DO SISTEMA DE ENSINO MUNICIPAL	<b>Data Inicial:</b>	01/01/2018	<b>Data Final:</b>	31/12/2021
<b>Objetivo do Programa:</b>	Promover a valorização dos profissionais da Educação				
<b>Indicador do Programa:</b>	Remuneração média dos docentes, média de horas/aula diária, IDEB, média de alunos por turma, taxa de distorção idade série, taxa de rendimento, taxa de não resposta (TRN), adequação da formação docente, regularidade do corpo docente, esforço docente, complexidade de gestão escolar, nível socioeconômico, taxa de transição, taxa de frequência escolar, resultado da prova Brasil.				
<b>Órgão Responsável:</b>	SECRETARIA MUNICIPAL DE EDUCAÇÃO				
<b>Órgãos Participantes:</b>	SECRETARIA MUNICIPAL DE EDUCAÇÃO				
<b>Público-Alvo:</b>	Servidores				
	<b>Ações</b>	<b>Produto da Ação</b>	<b>Medida do Produto</b>	<b>Meta Física</b>	<b>Fontes de Recursos</b>
	1. Assegurar o quadro de pessoal com qualidade e quantidade adequadas, bem como garantir uma política contínua de formação aos profissionais da Rede Municipal de Ensino.	Servidores	Unidade	6.300	Tesouro
	<b>TOTAL</b>				<b>25.300.000,00</b>

Ações	Detalhamento da Meta/Ano do PPA por produto da ação			Detalhamento do Recurso/ano do PPA em R\$		
	2018	2019	2020	2018	2019	2020
1. Assegurar o quadro de pessoal com qualidade e quantidade adequadas, bem como garantir uma política contínua de formação aos profissionais da Rede Municipal de Ensino.	1.500	1.500	1.650	4.500.000,00	7.150.000,00	6.500.000,00
			1.650			7.150.000,00



## PLANO PLURIANUAL 2018 – 2021 – PROJETO DE LEI

<b>Diretriz/Macro-objetivo:</b>	2.1.1.2 Dimensão Processos Internos – Objetivo Estratégico: c) Estabelecer um padrão de qualidade para a educação, garantindo espaços físicos dignos e ensino de qualidade.					
<b>Nome do Programa:</b>	<b>1367 - QUALIFICAÇÃO PROFISSIONAL DE JOVENS E ADULTOS</b>	<b>Data Inicial:</b>	01/01/2018	<b>Data Final:</b> 31/12/2021		
<b>Objetivo do Programa:</b>	Contribuir e coordenar o desenvolvimento de ações, assegurando qualidade da oferta e expansão do Ensino Superior, para o bom funcionamento do Pólo Universidade Aberta do Brasil - UAB, aprova Ipojuca (anos finais) e formação continuada nos níveis técnico e tecnológico.					
<b>Indicador do Programa:</b>	Número de alunos atendidos, número de alunos concluintes, custo por aluno, custo do programa, número de matrículas disponíveis e número de matrículas realizadas.					
<b>Órgão Responsável:</b>	SECRETARIA MUNICIPAL DE EDUCAÇÃO					
<b>Órgãos Participantes:</b>	SECRETARIA MUNICIPAL DE EDUCAÇÃO					
<b>Público-Alvo:</b>	Professores e Alunos					
	<b>Ações</b>	<b>Produto da Ação</b>	<b>Medida do Produto</b>	<b>Meta Física</b>	<b>Fontes de Recursos</b>	<b>Gasto total/Ação (R\$)</b>
1. Contribuir e coordenar o desenvolvimento de ações, assegurando qualidade da oferta e expansão do Ensino Superior, para o bom funcionamento do Pólo Universidade Aberta do Brasil - UAB	Professor Formado	Unidade	476	Tesouro	232.050,00	
2. Melhorar o desempenho acadêmico dos estudantes, ampliando as oportunidades de acesso as Escolas Técnicas: Federal e Estadual	Conhecimento Técnico	Unidade	2041	Tesouro	2.684.600,00	
3. Promover a formação inicial continuada e cursos técnicos e tecnológicos para servidores	Servidor Formado	Unidade	464	Tesouro	2.070.500,00	
	<b>TOTAL</b>				<b>4.987.150,00</b>	

Ações	Detalhamento da Meta/Ano do PPA por produto da ação				Detalhamento do Recurso/ano do PPA em R\$		
	2018	2019	2020	2021	2018	2019	2021
1. Contribuir e coordenar o desenvolvimento de ações, assegurando qualidade da oferta e expansão do Ensino Superior, para o bom funcionamento do Pólo Universidade Aberta do Brasil - UAB	100	110	122	144	50.000,00	55.000,00	60.500,00
2. Melhorar o desempenho acadêmico dos estudantes, ampliando as oportunidades de acesso as Escolas Técnicas Federal e Estadual	440	484	532	585	500.000,00	660.000,00	736.600,00
3. Promover a formação inicial continuada e cursos técnicos e tecnológicos para servidores	100	110	121	133	250.000,00	550.000,00	606.000,00



**PLANO PLURIANUAL 2018 – 2021 – PROJETO DE LEI**

<b>Diretriz/Macro-objetivo:</b>	2.1.1.2 Dimensão Processos Internos – Objetivo Estratégico: c) Estabelecer um padrão de qualidade para a educação, garantindo espaços físicos dignos e ensino de qualidade.					
<b>Nome do Programa:</b>	1370 - GESTÃO DEMOCRÁTICA E PARTICIPATIVA	<b>Data Inicial:</b>	01/01/2018	<b>Data Final:</b>	31/12/2021	
<b>Objetivo do Programa:</b>	Promover maior participação da população na política de educação municipal e consolidação do controle social e incentivo da família na escola					
<b>Indicador do Programa:</b>	Custo das ações do programa e número de reuniões/eventos realizados.					
<b>Órgão Responsável:</b>	SECRETARIA MUNICIPAL DE EDUCAÇÃO					
<b>Órgãos Participantes:</b>	SECRETARIA MUNICIPAL DE EDUCAÇÃO					
<b>Público-Alvo:</b>	Conselhos: Municipal de Educação, FUNDEB e Alimentação Escolar					
	<b>Ações</b>	<b>Produto da Ação</b>	<b>Média do Produto</b>	<b>Meta Física</b>	<b>Fontes de Recursos</b>	<b>Gasto total/Ação (R\$)</b>
1. Fortalecimento dos Conselhos da Educação	Conselhos Mantidos	Unidade	Unidade	12	Tesouro	801.200,00
2. Incentivo da família na escola	Alunos Atendidos	Unidade	Unidade	103.461	Tesouro	128.000.714,00
	<b>TOTAL</b>					<b>128.801.914,00</b>

Ações	Detalhamento da Meta/Ano do PPA por produto da ação				Detalhamento do Recurso/ano do PPA em R\$			
	2018	2019	2020	2021	2018	2019	2020	2021
1. Fortalecimento dos Conselhos da Educação	3	3	3	3	200.300,00	200.300,00	200.300,00	200.300,00
2. Incentivo da família na escola	22.500	24.600	26.910	29.451	24.442.300,00	31.286.530,00	34.415.183,00	37.856.701,00
	<b>TOTAL</b>				<b>TOTAL</b>			

*[Handwritten signatures and initials]*



**PLANO PLURIANUAL 2018 – 2021 – PROJETO DE LEI**

<b>Diretriz/Macro-objetivo:</b>	2.1.1.2 Dimensão Processos Internos – Objetivo Estratégico: b) Garantir acesso aos serviços de saúde, com ampliação e qualificação das estruturas físicas e incremento dos programas e ações.				
<b>Nome do Programa:</b>	<b>3224 - PROGRAMA MÃE CORUJA DO IPOJUCA</b>				
<b>Objetivo do Programa:</b>	Articular, formular, executar e monitorar ações que promovam a redução da morbimortalidade materna e infantil do Município, ampliando a cobertura e qualidade do pré-natal e puericultura. Garantir os direitos de cidadania à gestante (acesso a documentação e qualificação profissional); Fortalecer vínculos familiares através da proteção social básica; Consolidar a alfabetização e a melhoria do nível de escolaridade das famílias acompanhadas; Promover espaços de informação e qualificação profissional das mulheres beneficiadas, promovendo a sua inclusão produtiva de modo sustentável.				
<b>Indicador do Programa:</b>	Mortalidade na infância e mortalidade infantil, número de pessoas abrangidas pelo programa e número de atendimentos.				
<b>Órgão Responsável:</b>	SECRETARIA MUNICIPAL DE EDUCAÇÃO				
<b>Órgãos Participantes:</b>	SECRETARIA MUNICIPAL DE EDUCAÇÃO				
<b>Público-Alvo:</b>	Mães cadastradas nas creches da rede municipal de ensino				
1. Execução de ações do Programa Mãe Coruja do Ipojuca na Secretaria Municipal de Educação	<b>Produtos da Ação</b>	<b>Medida do Produto</b>	<b>Meta Física</b>	<b>Fontes de Recursos</b>	<b>Gasto total/Ação (R\$)</b>
	Alunos Atendidos	Unidade	456	Tesouro	135.000,00
<b>TOTAL</b>					<b>135.000,00</b>

Ações	Detalhamento da Meta/Ano do PPA por produto da ação				Detalhamento do Recurso/ano do PPA em R\$			
	2018	2019	2020	2021	2018	2019	2020	2021
1. Execução de ações do Programa Mãe Coruja do Ipojuca na Secretaria Municipal de Educação	100	110	122	124	30.000,00	33.000,00	36.000,00	36.000,00

*[Handwritten signature]*



**PLANO PLURIANUAL 2018 – 2021 – PROJETO DE LEI**

**14 SECRETARIA MUNICIPAL DE SAÚDE**

**1401 SECRETARIA MUNICIPAL DE SAÚDE**

<b>Diretriz/Macro-objetivo:</b>	2.1.1.2 Dimensão Processos Internos – Objetivo Estratégico: b) Garantir acesso aos serviços de saúde, com ampliação e qualificação das estruturas físicas e incremento dos programas e ações.				
<b>Nome do Programa:</b>	1457 - GESTÃO TÉCNICA E ADMINISTRATIVA DA SECRETARIA MUNICIPAL DE SAÚDE	<b>Data Inicial:</b>	01/01/2018	<b>Data Final:</b>	31/12/2021
<b>Objetivo do Programa:</b>	Dotar a secretaria de melhores condições para a execução de suas atividades técnicas e administrativas.				
<b>Indicador do Programa:</b>	Despesa per capita com saúde, custo das ações do programa, cobertura da população pela ESF, médico por habitante, mortalidade infantil, número de procedimentos de ATB/MAC.				
<b>Órgão Responsável:</b>	SECRETARIA MUNICIPAL DE SAÚDE				
<b>Órgãos Participantes:</b>	SECRETARIA MUNICIPAL DE SAÚDE				
<b>Público-Alvo:</b>	Público Interno / Servidores				
	<b>Ações</b>	<b>Produto da Ação</b>	<b>Medida do Produto</b>	<b>Meta Física</b>	<b>Fontes de Recursos</b>
1. Apoio técnico e administrativo às ações da Secretaria Municipal de Saúde	Apoio Técnico	-	-	-	Tesouro
	<b>TOTAL</b>				<b>2.000.000,00</b>

Ações	Detalhamento da Meta/Ano do PPA por produto da ação			Detalhamento do Recurso/ano do PPA em R\$		
	2018	2019	2020	2018	2019	2020
1. Apoio técnico e administrativo às ações da Secretaria Municipal de Saúde	-	-	-	500.000,00	500.000,00	500.000,00

*[Handwritten signature]*



**PLANO PLURIANUAL 2018 – 2021 – PROJETO DE LEI**

**14 SECRETARIA MUNICIPAL DE SAÚDE**

**1402 FUNDO MUNICIPAL DE SAÚDE – FMS**

<b>Diretriz/Macro-objetivo:</b>	2.1.1.2 Dimensão Processos Internos – Objetivo Estratégico: b) Garantir acesso aos serviços de saúde, com ampliação e qualificação das estruturas físicas e incremento dos programas e ações.				
<b>Nome do Programa:</b>	<b>1407 - QUALIFICAÇÃO DA REDE DE ATENÇÃO PRIMÁRIA</b>	<b>Data Inicial:</b>	01/01/2018	<b>Data Final:</b>	31/12/2021
<b>Objetivo do Programa:</b>	Fortalecer a rede de atenção Primária para alcançar maior efetividade e qualidade no desenvolvimento das ações de promoção, prevenção de agravos, diagnósticos e tratamento no âmbito coletivo e individual				
<b>Indicador do Programa:</b>	Despesa per capita com saúde, custo das ações do programa, cobertura da população pela ESF, médico por habitante, mortalidade infantil, número de procedimentos de ATB.				
<b>Órgão Responsável:</b>	SECRETARIA MUNICIPAL DE SAÚDE				
<b>Órgãos Participantes:</b>	SECRETARIA MUNICIPAL DE SAÚDE				
<b>Público-Alvo:</b>	População do Município				
	<b>Ações</b>	<b>Medida do Produto</b>	<b>Meta Física</b>	<b>Fontes de Recursos</b>	<b>Gasto total/Ação (R\$)</b>
1. Aquisição, construção e adequação de imóveis para a Rede Básica de Saúde.	Construção e Adequação Realizadas	-	-	Tesouro / FNS	6.668.000,00
2. Expansão, Manutenção e Qualificação da Rede de Atenção Básica	Expansão, Manutenção e Qualificação Realizadas	-	-	Tesouro / FNS	78.386.303,81
	<b>TOTAL</b>				<b>85.054.303,81</b>

	Detalhamento da Meta/Ano do PPA por produto da ação				Detalhamento do Recurso/ano do PPA em R\$		
	2018	2019	2020	2021	2018	2019	2020
<b>Ações</b>							
1. Aquisição, construção e adequação de imóveis para a Rede Básica de Saúde.	-	-	-	-	2.146.000,00	2.698.000,00	1.224.000,00
2. Expansão, Manutenção e Qualificação da Rede de Atenção Básica	-	-	-	-	14.663.206,00	19.579.231,79	21.537.755,56
							22.606.110,46



MUNICÍPIO  
DO IPOJUCA

**PLANO PLURIANUAL 2018 – 2021 – PROJETO DE LEI**

<b>Diretriz/Macro-objetivo:</b>	2.1.1.2 Dimensão Processos Internos – Objetivo Estratégico: b) Garantir acesso aos serviços de saúde, com ampliação e qualificação das estruturas físicas e incremento dos programas e ações.				
<b>Nome do Programa:</b>	<b>1408 - REESTRUTURAÇÃO DO MODELO DE ATENÇÃO À SAÚDE</b>	<b>Data Inicial:</b>	01/01/2018	<b>Data Final</b>	31/12/2021
<b>Objetivo do Programa:</b>	Aprimorar os serviços assistenciais da rede de saúde com foco na integralidade e qualidade do atendimento e na consolidação do SUS.				
<b>Indicador do Programa:</b>	Número de unidades reformadas/construídas, custo das obras, despesa per capita com saúde, custo das ações do programa, cobertura da população pela ESF, médico por habitante, mortalidade infantil, número de procedimentos de ATB.				
<b>Órgão Responsável:</b>	SECRETARIA MUNICIPAL DE SAÚDE				
<b>Órgãos Participantes:</b>	SECRETARIA MUNICIPAL DE SAÚDE				
<b>Público-Alvo:</b>	População do Município				
	<b>Ações</b>	<b>Produto da Ação</b>	<b>Medida do Produto</b>	<b>Meta Física</b>	<b>Fontes de Recursos</b>
1. Desenvolvimento das Ações Estratégicas de Saúde para Políticas Específicas	Ações Desenvolvidas	-	-	-	Tesouro / FNS
2. Construção, Adequação e Ampliação da Rede de Saúde Especializada	Construção, Adequação e Ampliação Realizadas	-	-	-	Tesouro / FNS
3. Manutenção e Qualificação da Rede Especializada de Saúde	Manutenção e Qualificação Realizadas	-	-	-	Tesouro / FNS
	<b>TOTAL</b>				<b>435.984.691,20</b>

Ações	Detalhamento da Meta/Ano do PPA por produto da ação					Detalhamento do Recurso/ano do PPA em R\$		
	2018	2019	2020	2021	2018	2019	2020	2021
1. Desenvolvimento das Ações Estratégicas de Saúde para Políticas Específicas	-	-	-	-	300.000,00	300.000,00	300.000,00	300.000,00
2. Construção, Adequação e Ampliação da Rede de Saúde Especializada	-	-	-	-	550.000,00	650.000,00	650.000,00	-
3. Manutenção e Qualificação da Rede Especializada de Saúde	-	-	-	-	81.305.223,00	107.861.621,73	119.909.654,71	123.858.191,76

*[Handwritten signature]*



**PLANO PLURIANUAL 2018 – 2021 – PROJETO DE LEI**

<b>Diretriz/Macro-objetivo:</b>	2.1.1.2 Dimensão Processos Internos – Objetivo Estratégico: b) Garantir acesso aos serviços de saúde, com ampliação e qualificação das estruturas físicas e incremento dos programas e ações.				
<b>Nome do Programa:</b>	<b>1411 - DESENVOLVER A POLÍTICA DE ASSISTÊNCIA FARMACÊUTICA</b>	<b>Data Inicial:</b>	01/01/2018	<b>Data Final:</b>	31/12/2021
<b>Objetivo do Programa:</b>	Ampliar o acesso da população a medicamentos, promover o uso racional e qualificar a assistência farmacêutica municipal				
<b>Indicador do Programa:</b>	Número de medicamentos distribuídos, custo do programa e número de usuários vinculados ao programa.				
<b>Órgão Responsável:</b>	SECRETARIA MUNICIPAL DE SAÚDE				
<b>Órgãos Participantes:</b>	SECRETARIA MUNICIPAL DE SAÚDE				
<b>Público-Alvo:</b>	População do Município				
	<b>Ações</b>	<b>Produto da Ação</b>	<b>Medida do Produto</b>	<b>Meta Física</b>	<b>Fontes de Recursos</b>
1. Desenvolvimento da Política da Assistência Farmacêutica	Política Desenvolvida	-	-	-	Tesouro / FNS
	<b>TOTAL</b>				21.866.330,77
					21.866.330,77

Ações	Detalhamento da Meta/Ano do PPA por produto da ação			Detalhamento do Recurso/ano do PPA em R\$		
	2018	2019	2020	2018	2019	2020
1. Desenvolvimento da Política da Assistência Farmacêutica	-	-	-	5.000.000,00	5.287.880,00	5.615.752,80
						5.952.697,97





## PLANO PLURIANUAL 2018 – 2021 – PROJETO DE LEI

<b>Diretriz/Macro-objetivo:</b>	2.1.1.2 Dimensão Processos Internos – Objetivo Estratégico: b) Garantir acesso aos serviços de saúde, com ampliação e qualificação das estruturas físicas e incremento dos programas e ações.						
<b>Nome do Programa:</b>	1412 - APERFEIÇOAMENTO DAS AÇÕES DE VIGILÂNCIA EM SAÚDE			<b>Data Inicial:</b>	01/01/2018	<b>Data Final:</b>	31/12/2021
<b>Objetivo do Programa:</b>	Fortalecer a integração das Vigilâncias Epidemiológica, Sanitária, Ambiental e em Saúde do Trabalhador no intuito de desenvolver ações e medidas capazes de eliminar ou prevenir riscos à saúde da população						
<b>Indicador do Programa:</b>	Número de ações/procedimentos realizados, custo do programa, número de campanhas, número de estabelecimentos inspecionados, número de trabalhadores acompanhados pelo programa, número de usuários.						
<b>Órgão Responsável:</b>	SECRETARIA MUNICIPAL DE SAÚDE						
<b>Órgãos Participantes:</b>	SECRETARIA MUNICIPAL DE SAÚDE						
<b>Público-Alvo:</b>	População do Município						
	<b>Ações</b>	<b>Produto da Ação</b>	<b>Medida do Produto</b>	<b>Meta Física</b>	<b>Fontes de Recursos</b>	<b>Gasto total/Ação (R\$)</b>	
1. Implementação e Manutenção de Vigilância Sanitária	1. Implementação e Manutenção das Ações e Atividades de Promoção e Prevenção de Vigilância Sanitária	Implementação e Manutenção Realizadas	-	-	Tesouro / FNS	5.019.098,08	
2. Fortalecimento e Manutenção de Vigilância Ambiental	2. Fortalecimento e Manutenção das Ações e Atividades de Promoção e Prevenção de Vigilância Ambiental	Fortalecimento e Manutenção Realizadas	-	-	Tesouro / FNS	13.813.544,55	
3. Estruturação, Adequação e Ampliação da Rede de Vigilância em Saúde	3. Estruturação, Adequação e Ampliação da Rede de Vigilância em Saúde	Construção, Adequação e Ampliação Realizadas	-	-	Tesouro / FNS	624.636,35	
4. Fortalecimento das ações de controle de doenças Negligenciadas	4. Fortalecimento das ações de controle de doenças Negligenciadas	Fortalecimento Realizado	-	-	Tesouro / FNS	363.000,00	
5. Aprimoramento e Manutenção do Sistema Municipal de Vigilância Epidemiológica	5. Aprimoramento e Manutenção do Sistema Municipal de Vigilância Epidemiológica	Aprimoramento e Manutenção Realizadas	-	-	Tesouro / FNS	5.470.351,16	
		<b>TOTAL</b>				<b>25.090.630,14</b>	

Ações	Detalhamento da Meta/Ano do PPA por produto da ação					Detalhamento do Recurso/ano do PPA em R\$				
	2018	2019	2020	2021	2021	2018	2019	2020	2021	2021
1. Implementação e Manutenção das Ações e Atividades de Promoção e Prevenção de Vigilância Sanitária	-	-	-	-	-	1.004.992,00	1.338.035,36	1.338.035,36	1.338.035,36	1.338.035,36
2. Fortalecimento e Manutenção das Ações e Atividades de Promoção e Prevenção de Vigilância Ambiental	-	-	-	-	-	3.339.193,00	3.424.783,85	3.424.783,85	3.424.783,85	3.424.783,85
3. Estruturação, Adequação e Ampliação da Rede de Vigilância em Saúde	-	-	-	-	-	260.180,00	121.485,45	121.485,45	121.485,45	121.485,45
4. Fortalecimento das ações de controle de doenças Negligenciadas	-	-	-	-	-	90.000,00	91.000,00	91.000,00	91.000,00	91.000,00
5. Aprimoramento e Manutenção do Sistema Municipal de Vigilância Epidemiológica	-	-	-	-	-	1.194.458,00	1.425.297,73	1.425.297,73	1.425.297,73	1.425.297,73



## PLANO PLURIANUAL 2018 – 2021 – PROJETO DE LEI

<b>Diretriz/Macro-objetivo:</b>	2.1.1.2 Dimensão Processos Internos – Objetivo Estratégico: b) Garantir acesso aos serviços de saúde, com ampliação e qualificação das estruturas físicas e incremento dos programas e ações.					
<b>Nome do Programa:</b>	1455 - PROMOÇÃO DE UMA GESTÃO ESTRATÉGICA E PARTICIPATIVA NO ÂMBITO DO SUS	Data Inicial:	01/01/2018			
<b>Objetivo do Programa:</b>	Fortalecer as instâncias de participação, controle social e comunicação com os usuários, visando uma gestão transparente no SUS		Data Final:	31/12/2021		
<b>Indicador do Programa:</b>	Fonte do Indicador:	Referência Atual:	Ref. Esperada:			
<b>Órgão Responsável:</b>	SECRETARIA MUNICIPAL DE SAÚDE					
<b>Órgãos Participantes:</b>	SECRETARIA MUNICIPAL DE SAÚDE					
<b>Público-Alvo:</b>	População do Município					
	<b>Ações</b>	<b>Produto da Ação</b>	<b>Medida do Produto</b>	<b>Meta Física</b>	<b>Fontes de Recursos</b>	<b>Gasto total/Ação (R\$)</b>
1. Gestão Participativa e Controle Social	Ações Realizadas	-	-	-	Tesouro / FNS	133.807,18
2. Aprimorar as ações da Cuvitória Municipal de Saúde	Ações Realizadas	-	-	-	Tesouro / FNS	400.000,00
3. Fortalecer as ações do componente de auditoria da saúde	Ações Realizadas	-	-	-	Tesouro / FNS	400.000,00
4. Garantir ações de Informação e Informática em Saúde	Ações Garantidas	-	-	-	Tesouro / FNS	4.958.247,05
5. Implementar a Política de Regulação das ações e dos serviços de saúde	Política Implementada	-	-	-	Tesouro / FNS	422.231,30
6. Promover Gestão do trabalho e a formação, a educação permanente, a qualificação e a valorização dos trabalhadores em saúde	Ação Desenvolvida	-	-	-	Tesouro / FNS	128.428,86
	<b>TOTAL</b>					<b>6.442.714,39</b>

	Detalhamento da Meta/Ano do PPA por produto de ação					Detalhamento do Recurso/ano do PPA em R\$				
	2018	2019	2020	2021	2018	2019	2020	2021		
<b>Ações</b>										
1. Gestão Participativa e Controle Social	-	-	-	-	21.100,00	37.569,06	37.569,06	37.569,06		
2. Aprimorar as ações da Cuvitória Municipal de Saúde	-	-	-	-	100.000,00	100.000,00	100.000,00	100.000,00		
3. Fortalecer as ações do componente de auditoria da saúde	-	-	-	-	100.000,00	100.000,00	100.000,00	100.000,00		
4. Garantir ações de Informação e Informática em Saúde	-	-	-	-	1.155.284,00	1.267.654,35	1.267.654,35	1.267.654,35		
5. Implementar a Política de Regulação das ações e dos serviços de saúde	-	-	-	-	98.630,00	107.867,10	107.867,10	107.867,10		
6. Promover Gestão do trabalho e a formação, a educação permanente, a qualificação e a valorização dos trabalhadores em saúde	-	-	-	-	30.000,00	32.809,62	32.809,62	32.809,62		

\_\_\_\_\_  
 Responsável



## PLANO PLURIANUAL 2018 – 2021 – PROJETO DE LEI

<b>Diretriz/Macro-objetivo:</b>	2.1.1.2 Dimensão Processos Internos – Objetivo Estratégico: b) Garantir acesso aos serviços de saúde, com ampliação e qualificação das estruturas físicas e incremento dos programas e ações.				
<b>Nome do Programa:</b>	1456 - APRIMORAMENTO DA GESTÃO TÉCNICA E ADMINISTRATIVA DA SECRETARIA MUNICIPAL DE SAÚDE	<b>Data Inicial:</b>	01/01/2018	<b>Data Final:</b>	31/12/2021
<b>Objetivo do Programa:</b>	Aperfeiçoar a estrutura e o processo dos trabalhos administrativos da Secretaria Municipal de Saúde no intuito de promover modelo de gestão integrado.				
<b>Indicador do Programa:</b>	-	<b>Fonte do indicador:</b>	-	<b>Referência Atual:</b>	-
<b>Órgão Responsável:</b>	SECRETARIA MUNICIPAL DE SAÚDE				
<b>Órgãos Participantes:</b>	SECRETARIA MUNICIPAL DE SAÚDE				
<b>Público-Alvo:</b>	Público Interno / Servidores				
<b>Ações</b>					
1. Direção, Supervisão e Coordenação da Política Municipal de Saúde	<b>Produto da Ação</b>	<b>Medida do Produto</b>	<b>Meta Física</b>	<b>Fontes de Recursos</b>	<b>Gasto total/Ação (R\$)</b>
2. Gestão Técnica e Gerencial das Ações do Fundo Municipal da Saúde - FMS	Ação Realizada	-	-	Tesouro / FNS	103.174.679,96
3. Execução dos processos de gestão dos Recursos Humanos no âmbito da Secretaria Municipal de Saúde e suas Unidades	Apoio Técnico	-	-	Tesouro / FNS	26.785.161,38
	Processos Executados	-	-	Tesouro / FNS	204.000,00
<b>TOTAL</b>					<b>130.163.841,34</b>

Ações	Detalhamento da Meta/Ano do PPA por produto da ação			Detalhamento do Recurso/ano do PPA em R\$		
	2018	2019	2020	2018	2019	2020
1. Direção, Supervisão e Coordenação da Política Municipal de Saúde	-	-	-	21.078.311,00	27.365.456,32	27.365.456,32
2. Gestão Técnica e Gerencial das Ações do Fundo Municipal da Saúde - FMS	-	-	-	5.435.000,00	7.116.720,46	7.116.720,46
3. Execução dos processos de gestão dos Recursos Humanos no âmbito da Secretaria Municipal de Saúde e suas Unidades	-	-	-	51.000,00	51.000,00	51.000,00



## PLANO PLURIANUAL 2018 – 2021 – PROJETO DE LEI

<b>Diretriz/Macro-objetivo:</b>	2.1.1.2 Dimensão Processos Internos – Objetivo Estratégico: b) Garantir acesso aos serviços de saúde, com ampliação e qualificação das estruturas físicas e incremento dos programas e ações.					
<b>Nome do Programa:</b>	<b>1937: ENCARGOS ADMINISTRATIVOS DO MUNICÍPIO - FMS</b>	<b>Data Inicial:</b>	01/01/2018	<b>Data Final</b>	31/12/2021	
<b>Objetivo do Programa:</b>	Cumprir obrigações financeiras do Município; Assegurar o pagamento de despesas gerais comuns aos diversos órgãos; Efetuar pagamento de despesas relativas aos direitos de pessoal, recolhimento legais e outras obrigações recorrentes de folha de pagamento.					
<b>Indicador do Programa:</b>	-	<b>Fonte do Indicador:</b>	-	<b>Referência Atual:</b>	-	
<b>Órgão Responsável:</b>	SECRETARIA MUNICIPAL DE SAÚDE					
<b>Órgãos Participantes:</b>	SECRETARIA MUNICIPAL DE SAÚDE					
<b>Público-Alvo:</b>	População do Município					
	<b>Ações</b>	<b>Produto da Ação</b>	<b>Medida do Produto</b>	<b>Meta Física</b>	<b>Fontes de Recursos</b>	<b>Gasto total/Ação (R\$)</b>
1. Encargos com Parcelamento de Obrigações Patronais		Encargos	-	-	Tesouro	3.621.000,00
		<b>TOTAL</b>				<b>3.621.000,00</b>

Ações	Detalhamento da Meta/Ano do PPA por produto da ação			Detalhamento do Recurso/ano do PPA em R\$			
	2018	2019	2020	2018	2019	2020	2021
1. Encargos com Parcelamento de Obrigações Patronais	-	-	-	1.207.000,00	1.207.000,00	1.207.000,00	1.207.000,00



**PLANO PLURIANUAL 2018 – 2021 – PROJETO DE LEI**

<b>Diretriz/Macro-objetivo:</b>	2.1.1.2 Dimensão Processos Internos – Objetivo Estratégico: b) Garantir acesso aos serviços de saúde, com ampliação e qualificação das estruturas físicas e incremento dos programas e ações.				
<b>Nome do Programa:</b>	3224 - PROGRAMA MÃE CORUJA	<b>Data Inicial:</b>	01/01/2018	<b>Data Final</b>	31/12/2021
<b>Objetivo do Programa:</b>	Desenvolver ações referentes à política de saúde materno-infantil do Ipojuca promovendo qualidade no pré natal e período do pós parto reconhecendo o direito da mãe e das crianças ao desenvolvimento saudável e harmônico.				
<b>Indicador do Programa:</b>	Mortalidade na infância e mortalidade infantil, número de pessoas abrangidas pelo programa e número de atendimentos.				
<b>Órgão Responsável:</b>	SECRETARIA MUNICIPAL DE SAÚDE				
<b>Órgãos Participantes:</b>	SECRETARIA MUNICIPAL DE SAÚDE				
<b>Público-Alvo:</b>	População do Município				
	<b>Produto da Ação</b>	<b>Medida do Produto</b>	<b>Meta Física</b>	<b>Fontes de Recursos</b>	<b>Gasto total/Ação (R\$)</b>
1. Execução de Ações do Programa Mãe Conjuja do Ipojuca no Fundo Municipal de Saúde	Política Desenvolvida	-	-	Tesouro / FNS	200.000,00
	<b>TOTAL</b>				<b>200.000,00</b>

Ações	Detalhamento da Meta/Ano do PPA por produto da ação			Detalhamento do Recurso/ano do PPA em R\$		
	2018	2019	2020	2018	2019	2020
1. Execução de Ações do Programa Mãe Conjuja do Ipojuca no Fundo Municipal de Saúde	-	-	-	50.000,00	50.000,00	50.000,00

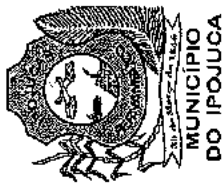

**PLANO PLURIANUAL 2018 – 2021 – PROJETO DE LEI**

**15 SECRETARIA MUNICIPAL DE ADMINISTRAÇÃO**

**1501 SECRETARIA MUNICIPAL DE ADMINISTRAÇÃO**

<b>Diretriz/Macro-objetivo:</b>	2.1.1.3 Dimensão Sociedade -- Objetivo Estratégico: a) Garantir excelência na prestação dos serviços públicos.						
<b>Nome do Programa:</b>	<b>1513 - GESTÃO TÉCNICA E ADMINISTRATIVA DA SECRETARIA MUNICIPAL DE ADMINISTRAÇÃO</b>	<b>Data Inicial:</b>	01/01/2018	<b>Data Final:</b>	31/12/2021		
<b>Objetivo do Programa:</b>	Dotar a Secretaria de melhores condições para execução de suas atividades técnicas e administrativas; Suprir as necessidades de orientação e capacitação do pessoal técnico e administrativo; Contribuir para adoção de procedimentos e técnicas eficientes que conduzam a Secretaria a cumprir suas finalidades; Assegurar o pagamento de despesas administrativas do Município.						
<b>Indicador do Programa:</b>	-	<b>Fonte do Indicador:</b>	-	<b>Referência Atual:</b>	-	<b>Ref. Esperada:</b>	-
<b>Órgão Responsável:</b>	SECRETARIA MUNICIPAL DE ADMINISTRAÇÃO						
<b>Órgãos Participantes:</b>	SECRETARIA MUNICIPAL DE ADMINISTRAÇÃO						
<b>Público-Alvo:</b>	Público interno / Servidores						
	<b>Ações</b>	<b>Produto da Ação</b>	<b>Medida do Produto</b>	<b>Meta Física</b>	<b>Fontes de Recursos</b>	<b>Gasto total/Ação (R\$)</b>	
1. Apoio técnico e administrativo às ações da Secretaria Municipal de Administração	Apoio Técnico	-	-		Tesouro	25.220.000,00	
2. Encargos com estagiários	Tributos	-	-		Tesouro	1.000.000,00	
3. Capacitação e desenvolvimento dos servidores municipais	Capacitação de Servidores	-	-		Tesouro	730.000,00	
	<b>TOTAL</b>					<b>26.950.000,00</b>	

Ações	Detalhamento da Meta/Ano do PPA por produto da ação			Detalhamento do Recurso/ano do PPA em R\$		
	2018	2019	2020	2018	2019	2020
1. Apoio técnico e administrativo às ações da Secretaria Municipal de Administração	-	-	-	5.760.000,00	6.490.000,00	6.490.000,00
2. Encargos com estagiários	-	-	-	100.000,00	300.000,00	300.000,00
3. Capacitação e desenvolvimento dos servidores municipais	-	-	-	70.000,00	220.000,00	220.000,00

*[Handwritten signature]*



**PLANO PLURIANUAL 2018 – 2021 – PROJETO DE LEI**

<b>Diretriz/Macro-objetivo:</b>	2.1.1.3 Dimensão Sociedade – Objetivo Estratégico: a) Garantir excelência na prestação dos serviços públicos.				
<b>Nome do Programa:</b>	1538 - GESTÃO DAS AÇÕES ADMINISTRATIVAS DO MUNICÍPIO	<b>Data Inicial:</b>	01/01/2018	<b>Data Final:</b>	31/12/2021
<b>Objetivo do Programa:</b>	Gerenciar ações administrativas dos órgãos do Município.				
<b>Indicador do Programa:</b>	-	<b>Fonte do Indicador:</b>	-	<b>Referência Atual:</b>	<b>Ref. Esperada:</b>
<b>Órgão Responsável:</b>	SECRETARIA MUNICIPAL DE ADMINISTRAÇÃO				
<b>Órgãos Participantes:</b>	SECRETARIA MUNICIPAL DE ADMINISTRAÇÃO				
<b>Público-Alvo:</b>	Frota de Veículos				
	<b>Ações</b>	<b>Produto da Ação</b>	<b>Medida do Produto</b>	<b>Meta Física</b>	<b>Fontes de Recursos</b>
1. Manutenção, coordenação e conservação dos veículos da frota municipal	Coordenação da frota de Veículos	-	-	-	Tesouro
	<b>TOTAL</b>				<b>Gasto total/Ação (R\$)</b>
					28.320.000,00
					28.320.000,00

Ações	Detalhamento da Meta/Ano do PPA por produto da ação			Detalhamento do Recurso/ano do PPA em R\$		
	2018	2019	2020	2018	2019	2020
1. Manutenção, coordenação e conservação dos veículos da frota municipal	-	-	-	7.080.000,00	7.080.000,00	7.080.000,00

*[Handwritten signature]*

*[Handwritten mark]*



**PLANO PLURIANUAL 2018 – 2021 – PROJETO DE LEI**

- 16 SECRETARIA MUNICIPAL DE FINANÇAS**  
**1601 SECRETARIA MUNICIPAL DE FINANÇAS**

<b>Diretriz/Macro-objetivo:</b>	2.1.1.3 Dimensão Sociedade – Objetivo Estratégico: a) Garantir excelência na prestação dos serviços públicos.					
<b>Nome do Programa:</b>	1619 - ADMINISTRAÇÃO FINANCEIRA		<b>Data Inicial:</b>	01/01/2018	<b>Data Final:</b>	31/12/2021
<b>Objetivo do Programa:</b>	Contribuir para maior eficiência na utilização dos recursos públicos sob a gestão do Município.					
<b>Indicador do Programa:</b>	<b>Fonte do Indicador:</b>	-	<b>Referência Atual:</b>	-	<b>Ref. Esperada:</b>	-
<b>Órgão Responsável:</b>	SECRETARIA MUNICIPAL DE FINANÇAS					
<b>Órgãos Participantes:</b>	SECRETARIA MUNICIPAL DE FINANÇAS					
<b>Público-Alvo:</b>	Alta Administração Municipal.					
	<b>Ações</b>	<b>Produto da Ação</b>	<b>Medida do Produto</b>	<b>Meta Física</b>	<b>Fontes de Recursos</b>	<b>Gasto total/Ação (R\$)</b>
1. Administração Financeira e Contábil da Prefeitura		Apoio Técnico Realizado	Unidade	-	Tesouro	784.000,00
<b>TOTAL</b>						<b>784.000,00</b>

Ações	Detalhamento da Meta/Ano do PPA por produto da ação			Detalhamento do Recurso/ano do PPA em R\$		
	2018	2019	2020	2018	2019	2020
1. Administração Financeira e Contábil da Prefeitura	-	-	-	100.000,00	228.000,00	228.000,00
<b>TOTAL</b>						

*[Handwritten signatures and initials]*





**PLANO PLURIANUAL 2018 – 2021 – PROJETO DE LEI**

<b>Diretriz/Macro-objetivo:</b>	2.1.1.3 Dimensão Sociedade – Objetivo Estratégico: a) Garantir excelência na prestação dos serviços públicos.					
<b>Nome do Programa:</b>	<b>1621 - ADMINISTRAÇÃO TRIBUTÁRIA</b>		<b>Data Inicial:</b>	01/01/2018	<b>Data Final:</b>	31/12/2021
<b>Objetivo do Programa:</b>	Assegurar maior eficiência ao sistema de arrecadação municipal; Elevar os níveis de arrecadação dos tributos municipais; Reformar a Legislação Tributária Municipal					
<b>Indicador do Programa:</b>	<b>Fonte do Indicador:</b>	-	<b>Referência Atual:</b>	-	<b>Ref. Esperada:</b>	-
<b>Órgão Responsável:</b>	SECRETARIA MUNICIPAL DE FINANÇAS					
<b>Órgãos Participantes:</b>	SECRETARIA MUNICIPAL DE FINANÇAS					
<b>Público-Alvo:</b>	Prefeitura e Sociedade Ipojucana					
	<b>Ações</b>	<b>Produto da Ação</b>	<b>Medida do Produto</b>	<b>Meta Física</b>	<b>Fontes de Recursos</b>	<b>Gasto total/Ação (R\$)</b>
1. Modernização e Manutenção da Administração Tributária	Apoio Técnico	-	-	-	Tesouro e Operações de Crédito	5.000.000,00
	<b>TOTAL</b>					<b>5.000.000,00</b>

	Detalhamento da Meta/Ano do PPA por produto da ação				Detalhamento do Recurso/ano do PPA em R\$			
	2018	2019	2020	2021	2018	2019	2020	2021
<b>Ações</b>								
1. Modernização e Manutenção da Administração Tributária	-	-	-	-	1.250.000,00	1.250.000,00	1.250.000,00	1.250.000,00

*[Handwritten signatures and initials]*



**PLANO PLURIANUAL 2018 – 2021 – PROJETO DE LEI**

<b>Diretriz/Macro-objetivo:</b>	2.1.1.3 Dimensão Sociedade – Objetivo Estratégico: a) Garantir excelência na prestação dos serviços públicos.				
<b>Nome do Programa:</b>	<b>1622 - GESTÃO TÉCNICA E ADMINISTRATIVA DA SECRETARIA DE FINANÇAS</b>	<b>Data Inicial:</b>	01/01/2018	<b>Data Final:</b>	31/12/2021
<b>Objetivo do Programa:</b>	Dotar a Secretaria de melhores condições para a execução de suas atividades técnicas e administrativas; Suprir as necessidades de orientação e capacitação do pessoal técnico e administrativo; Contribuir para a adoção de procedimentos e técnicas eficientes que conduzam a Secretaria a cumprir seus objetivos.				
<b>Indicador do Programa:</b>	<b>Fonte do Indicador:</b>	-	<b>Referência Atual:</b>	-	<b>Ref. Esperada:</b>
<b>Órgão Responsável:</b>	SECRETARIA MUNICIPAL DE FINANÇAS				
<b>Órgãos Participantes:</b>	SECRETARIA MUNICIPAL DE FINANÇAS				
<b>Público-Alvo:</b>	Pessoal da secretaria de finanças.				
	<b>Ações</b>	<b>Produto da Ação</b>	<b>Medida do Produto</b>	<b>Meta Física</b>	<b>Fontes de Recursos</b>
1. Apoio Técnico e Administrativo às Ações da Secretaria de Finanças	Apoio Técnico	-	-	-	Tesouro
	<b>TOTAL</b>				<b>22.000.000,00</b>

Ações	Detalhamento da Meta/Ano do PPA por produto da ação			Detalhamento do Recurso/ano do PPA em R\$		
	2018	2019	2020	2018	2019	2020
1. Apoio Técnico e Administrativo às Ações da Secretaria de Finanças	-	-	-	6.250.000,00	5.250.000,00	5.250.000,00

*[Handwritten signatures and initials]*



**PLANO PLURIANUAL 2018 – 2021 – PROJETO DE LEI**

<b>Diretriz/Macro-objetivo:</b>	2.1.1.3 Dimensão Sociedade – Objetivo Estratégico: a) Garantir excelência na prestação dos serviços públicos.				
<b>Nome do Programa:</b>	<b>2363 - DESENVOLVIMENTO TECNOLÓGICO E DE INOVAÇÃO</b>	<b>Data Inicial:</b>	01/01/2018	<b>Data Final:</b>	31/12/2021
<b>Objetivo do Programa:</b>	Desenvolver projetos e ações para prover maior acesso às tecnologias por parte da população, dos Órgãos e das Secretarias da Administração Municipal.				
<b>Indicador do Programa:</b>	-	<b>Fonte do Indicador:</b>	-	<b>Referência Atual:</b>	-
<b>Órgão Responsável:</b>	SECRETARIA MUNICIPAL DE FINANÇAS				
<b>Órgãos Participantes:</b>	SECRETARIA MUNICIPAL DE FINANÇAS				
<b>Público-Alvo:</b>	População Ipojucana e órgãos e secretarias da Prefeitura do Ipojuca				
	<b>Ações</b>	<b>Produto da Ação</b>	<b>Medida do Produto</b>	<b>Meta Física</b>	<b>Fontes de Recursos</b>
1. Estruturação da área de tecnologia e inovação para apoio ao Desenvolvimento Municipal	Apoio Técnico	-	-	-	Tesouro
	<b>TOTAL</b>				<b>10.700.000,00</b>

Ações	Detalhamento da Meta/Ano do PPA por produto da ação				Detalhamento do Recurso/ano do PPA em R\$			
	2018	2019	2020	2021	2018	2019	2020	2021
1. Estruturação da área de tecnologia e inovação para apoio ao Desenvolvimento Municipal	-	-	-	-	2.675.000,00	2.675.000,00	2.675.000,00	2.675.000,00

*[Handwritten signature]*



**PLANO PLURIANUAL 2018 – 2021 – PROJETO DE LEI**

- 17 SECRETARIA MUNICIPAL DE PLANEJAMENTO E GESTÃO
- 1701 SECRETARIA MUNICIPAL DE PLANEJAMENTO E GESTÃO

<b>Diretriz/Macro- objetivo:</b>	2.1.1.3 Dimensão Sociedade – Objetivo Estratégico: a) Garantir excelência na prestação dos serviços públicos.				
<b>Nome do Programa:</b>	1721 - GESTÃO TÉCNICA E ADMINISTRATIVA DA SECRETARIA MUNICIPAL DE PLANEJAMENTO E GESTÃO				
<b>Objetivo do Programa:</b>	Desenvolver atividades técnicas administrativas e a gestão dos serviços de apoio à execução das ações finalísticas da Secretaria.				
<b>Indicador do Programa:</b>	<b>Fonte do Indicador:</b>	<b>Referência Atual:</b>	<b>Ref. Esperada:</b>	<b>Data Inicial:</b>	<b>Data Final:</b>
<b>Órgão Responsável:</b>	SECRETARIA MUNICIPAL DE PLANEJAMENTO E GESTÃO				
<b>Órgãos Participantes:</b>	SECRETARIA MUNICIPAL DE PLANEJAMENTO E GESTÃO				
<b>Público-Alvo:</b>	Público Interno / Servidores				
<b>Ações</b>	<b>Produto da Ação</b>	<b>Medida do Produto</b>	<b>Meta Física</b>	<b>Fontes de Recursos</b>	<b>Gasto total/Ação (R\$)</b>
1. Apoio técnico e administrativo às ações da Secretaria Municipal de Planejamento e Gestão	Apoio Técnico	-	-	Tesouro	15.104.400,00
<b>TOTAL</b>					<b>15.104.400,00</b>

Ações	Detalhamento da Meta/Ano do PPA por produto da ação			Detalhamento do Recurso/ano do PPA em R\$		
	2018	2019	2020	2018	2019	2020
1. Apoio técnico e administrativo às ações da Secretaria Municipal de Planejamento e Gestão	-	-	-	3.776.100,00	3.776.100,00	3.776.100,00
<b>TOTAL</b>						

*[Handwritten signature]*



## PLANO PLURIANUAL 2018 – 2021 – PROJETO DE LEI

<b>Diretriz/Macro-objetivo:</b>	2.1.1.3 Dimensão Sociedade – Objetivo Estratégico: a) Garantir excelência na prestação dos serviços públicos.		<b>Data Inicial:</b>	01/01/2018	<b>Data Final:</b>	31/12/2021
<b>Nome do Programa:</b>	1732 - PLANEJAMENTO ESTRATÉGICO GOVERNAMENTAL					
<b>Objetivo do Programa:</b>	Implantar mecanismos voltados para o planejamento estratégico das ações governamentais.					
<b>Indicador do Programa:</b>	<b>Fonte do Indicador:</b>	-	<b>Referência Atual:</b>	-	<b>Ref. Esperada:</b>	-
<b>Órgão Responsável:</b>	SECRETARIA MUNICIPAL DE PLANEJAMENTO E GESTÃO					
<b>Órgãos Participantes:</b>	SECRETARIA MUNICIPAL DE PLANEJAMENTO E GESTÃO					
<b>Público-Alvo:</b>	População do Município					
	<b>Produto da Ação</b>	<b>Medida do Produto</b>	<b>Meta Física</b>	<b>Fontes de Recursos</b>	<b>Gasto total/Ação (R\$)</b>	
1. Elaboração de planos e implantação da gestão integrada do planejamento governamental	Sistema implantado	-	-	Tesouro	550.000,00	
2. Implantação do modelo de excelência gerencial e do escritório de projetos municipais	Sistema implantado	-	-	Tesouro	550.000,00	
3. Coordenação do processo de elaboração e implementação dos instrumentos de planejamento	Ação Coordenada	-	-	Tesouro	800.000,00	
4. Coordenação do processo de planejamento municipal, acompanhamento e avaliação da execução dos programas prioritários	Ação Coordenada	-	-	Tesouro	550.000,00	
	<b>TOTAL</b>					<b>2.450.000,00</b>

Ações	Detalhamento da Meta/Ano do PPA por produto da ação			Detalhamento do Recurso/ano do PPA em R\$				
	2018	2019	2020	2021	2018	2019	2020	2021
1. Elaboração de planos e implantação da gestão integrada do planejamento governamental	-	-	-	-	100.000,00	150.000,00	150.000,00	150.000,00
2. Implantação do modelo de excelência gerencial e do escritório de projetos municipais	-	-	-	-	100.000,00	150.000,00	150.000,00	150.000,00
3. Coordenação do processo de elaboração e implementação dos instrumentos de planejamento	-	-	-	-	200.000,00	200.000,00	200.000,00	200.000,00
4. Coordenação do processo de planejamento municipal, acompanhamento e avaliação da execução dos programas prioritários	-	-	-	-	100.000,00	150.000,00	150.000,00	150.000,00



**PLANO PLURIANUAL 2018 – 2021 – PROJETO DE LEI**

<b>Diretriz/Macro-objeto:</b>	2.1.1.3 Dimensão Sociedade – Objetivo Estratégico: a) Garantir excelência na prestação dos serviços públicos.					<b>Data Final:</b>	31/12/2021
<b>Nome do Programa:</b>	<b>1738 - GESTÃO DO SISTEMA DE COMPRAS, LICITAÇÕES, CONTRATOS E CONVÊNIOS</b>					<b>Data Inicial:</b>	01/01/2018
<b>Objetivo do Programa:</b>	Gerenciar ações no sistema de compras, licitações, contratos e convênios da Prefeitura Municipal de Ipojuca						
<b>Indicador do Programa:</b>	<b>Fonte do Indicador:</b>	-	<b>Referência Atual:</b>	-	<b>Ref. Esperada:</b>	-	-
<b>Órgão Responsável:</b>	SECRETARIA MUNICIPAL DE PLANEJAMENTO E GESTÃO						
<b>Órgãos Participantes:</b>	SECRETARIA MUNICIPAL DE PLANEJAMENTO E GESTÃO						
<b>Público-Alvo:</b>	População do Município e Servidores						
	<b>Ações</b>	<b>Produto da Ação</b>	<b>Medida do Produto</b>	<b>Meta Física</b>	<b>Fontes de Recursos</b>	<b>Gasto total/Ação (R\$)</b>	
1. Gerenciamento do sistema de compras, licitações, contratos e convênios	Gestão Realizada	-	-	-	Tesouro	2.000.000,00	
	<b>TOTAL</b>						<b>2.000.000,00</b>

Ações	Detalhamento da Meta/Ano do PPA por produto da ação					Detalhamento do Recurso/ano do PPA em R\$		
	2018	2019	2020	2021	2018	2019	2020	2021
1. Gerenciamento do sistema de compras, licitações, contratos e convênios	-	-	-	-	500.000,00	500.000,00	500.000,00	500.000,00



## PLANO PLURIANUAL 2018 – 2021 – PROJETO DE LEI

### 18 SECRETARIA MUNICIPAL DE INFRAESTRUTURA E OBRAS

#### 1801 SECRETARIA MUNICIPAL DE INFRAESTRUTURA E OBRAS

<b>Diretriz/Macro-objetivo:</b>	2.1.1.2 Dimensão Processos Internos – Objetivo Estratégico: d) Realizar o planejamento urbano, econômico e rural, com qualidade, responsabilidade e incentivos contínuos.				
<b>Nome do Programa:</b>	1823 - AMPLIAÇÃO E MELHORIA DOS SERVIÇOS DE INFRAESTRUTURA	Data Inicial:	01/01/2018	Data Final:	31/12/2021
<b>Objetivo do Programa:</b>	Prestar serviços permanentes de ampliação e melhoria da limpeza urbana, mobilidade, acessibilidade e manutenção urbana, rural e de defesa civil. Melhorar as condições urbanísticas da cidade e dos distritos, inclusive nas áreas de baixa renda.				
<b>Indicador do Programa:</b>	-	<b>Fonte do Indicador:</b>	-	<b>Referência Atual:</b>	-
<b>Órgão Responsável:</b>	SECRETARIA MUNICIPAL DE INFRAESTRUTURA E OBRAS				
<b>Órgãos Participantes:</b>	SECRETARIA MUNICIPAL DE INFRAESTRUTURA E OBRAS				
<b>Público-Alvo:</b>	População do município de Ipojuca				
	<b>Ações</b>	<b>Produto da Ação</b>	<b>Medida do Produto</b>	<b>Méda Física</b>	<b>Fontes de Recursos</b>
1. Construção de obras de contenção e defesa civil	Construção Realizada	Percentual	100%	Tesouro	19.600.000,00
2. Mobilidade e Acessibilidade	Ação Executada	Percentual	100%	Tesouro	4.400.000,00
3. Ampliação e melhoria do Sistema Viário	Ampliação e Melhoria Realizadas	-	-	Tesouro	79.321.006,92
4. Manutenção urbana, rural, de defesa civil, ampliação e operação do Aterro Sanitário	Ação Desenvolvida	-	-	Tesouro e Convênio	162.512.978,40
	<b>TOTAL</b>				<b>265.833.985,32</b>

Ações	Detalhamento da Méda/Ano do PPA por produto da ação				Detalhamento do Recurso/ano do PPA em R\$			
	2018	2019	2020	2021	2018	2019	2020	2021
1. Construção de obras de contenção e defesa civil	25%	25%	25%	25%	4.900.000,00	4.900.000,00	4.900.000,00	4.900.000,00
2. Mobilidade e Acessibilidade	25%	25%	25%	25%	1.100.000,00	1.100.000,00	1.100.000,00	1.100.000,00
3. Manutenção urbana, rural, de defesa civil, ampliação e operação do Aterro Sanitário	-	-	-	-	35.450.767,00	41.879.389,91	42.341.741,10	42.841.080,39
4. Ampliação e melhoria do Sistema Viário	-	-	-	-	18.623.000,00	19.543.003,61	20.026.443,90	21.128.559,41



**PLANO PLURIANUAL 2018 – 2021 – PROJETO DE LEI**

<b>Diretriz/Macro-objetivo:</b>	2.1.1.2 Dimensão Processos Internos – Objetivo Estratégico: d) Realizar o planejamento urbano, econômico e rural, com qualidade, responsabilidade e incentivos contínuos.				
<b>Nome do Programa:</b>	<b>1824 - CONSTRUÇÃO, RECUPERAÇÃO, AMPLIAÇÃO E CONSERVAÇÃO DE ESPAÇOS PÚBLICOS</b>	<b>Data Inicial:</b>	01/01/2018	<b>Data Final:</b>	31/12/2021
<b>Objetivo do Programa:</b>	Realizar obras de construção e melhoria de equipamentos e espaços públicos				
<b>Indicador do Programa:</b>	<b>Fonte do Indicador:</b>	<b>Referência Atual:</b>	-	<b>Ref. Esperada:</b>	-
<b>Órgão Responsável:</b>	SECRETARIA MUNICIPAL DE INFRAESTRUTURA E OBRAS				
<b>Órgãos Participantes:</b>	SECRETARIA MUNICIPAL DE INFRAESTRUTURA E OBRAS				
<b>Público-Alvo:</b>	População do município de Ipojuca				
	<b>Ações</b>	<b>Produto da Ação</b>	<b>Medida do Produto</b>	<b>Meta Física</b>	<b>Fontes de Recursos</b>
1. Construção, ampliação, reforma, recuperação e adequação de equipamentos e espaços públicos	Ação Executada	Unidade	48	Tesouro	13.200.000,00
2. Manutenção e conservação de equipamentos e espaços públicos -	Manutenção e Conservação Executadas	Percentual	100	Tesouro	15.628.000,00
	<b>TOTAL</b>				<b>28.828.000,00</b>

Ações	Detalhamento da Meta/Ano do PPA por produto da ação			Detalhamento do Recurso/ano do PPA em R\$		
	2018	2019	2020	2018	2019	2020
1. Construção, ampliação, reforma, recuperação e adequação de equipamentos e espaços públicos	13	13	11	3.300.000,00	3.300.000,00	3.300.000,00
2. Manutenção e conservação de espaços e equipamentos públicos	25%	25%	25%	3.907.000,00	3.907.000,00	3.907.000,00

*[Handwritten signature]*





**PLANO PLURIANUAL 2018 - 2021 - PROJETO DE LEI**

<b>Diretriz/Macro-objetivo:</b>	2.1.1.2 Dimensão Processos Internos - Objetivo Estratégico: d) Realizar o planejamento urbano, econômico e rural, com qualidade, responsabilidade e incentivos contínuos.				
<b>Nome do Programa:</b>	1826 - GESTÃO TÉCNICA E ADMINISTRATIVA DA SECRETARIA MUNICIPAL DE INFRAESTRUTURA E OBRAS	<b>Data Inicial:</b>	01/01/2018	<b>Data Final:</b>	31/12/2021
<b>Objetivo do Programa:</b>	Realizar as atividades financeira, de pessoal, transporte, comunicação, material e patrimônio necessários ao desempenho do órgão.				
<b>Indicador do Programa:</b>	<b>Fonte do Indicador:</b>	-	<b>Referência Atual:</b>	-	<b>Ref. Esperada:</b>
<b>Órgão Responsável:</b>	SECRETARIA MUNICIPAL DE INFRAESTRUTURA E OBRAS				
<b>Órgãos Participantes:</b>	SECRETARIA MUNICIPAL DE INFRAESTRUTURA E OBRAS				
<b>Público-Alvo:</b>	População do município de Ipojuca				
	<b>Ações</b>	<b>Produto da Ação</b>	<b>Medida do Produto</b>	<b>Meta Física</b>	<b>Fontes de Recursos</b>
1. Apoio técnico e administrativo as ações da secretaria de infraestrutura e obras	Apoio Técnico	-	-	-	Tesouro
	<b>TOTAL</b>				<b>Gasto total/Ação (R\$)</b>
					26.600.000,00
					26.600.000,00

AÇÕES	Detalhamento da Meta/Ano do PPA por produto da ação				Detalhamento do Recurso/ano do PPA em R\$		
	2018	2019	2020	2021	2018	2019	2020
1. Apoio técnico e administrativo as ações da secretaria de infraestrutura e obras	-	-	-	-	6.650.000,00	6.650.000,00	6.650.000,00
					6.650.000,00	6.650.000,00	6.650.000,00

*[Handwritten signature]*

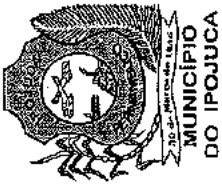

**PLANO PLURIANUAL 2018 – 2021 – PROJETO DE LEI**

<b>Diretriz/Macro-objetivo:</b>	2.1.1.2 Dimensão Processos Internos – Objetivo Estratégico: d) Realizar o planejamento urbano, econômico e rural, com qualidade, responsabilidade e incentivos contínuos.				
<b>Nome do Programa:</b>	<b>1829 - ILUMINAÇÃO PÚBLICA</b>	<b>Data Inicial:</b>	<b>01/01/2018</b>	<b>Data Final:</b>	<b>31/12/2021</b>
<b>Objetivo do Programa:</b>	Prestar serviços permanentes de ampliação e melhoria do Sistema de Iluminação pública				
<b>Indicador do Programa:</b>	<b>Fonte do Indicador:</b>	<b>Referência Atual:</b>	<b>Ref. Esperada:</b>		
<b>Órgão Responsável:</b>	SECRETARIA MUNICIPAL DE INFRAESTRUTURA E OBRAS				
<b>Órgãos Participantes:</b>	SECRETARIA MUNICIPAL DE INFRAESTRUTURA E OBRAS				
<b>Público-Alvo:</b>	População do município de Ipojuca				
	<b>Ações</b>	<b>Produto da Ação</b>	<b>Medida do Produto</b>	<b>Meta Física</b>	<b>Fontes de Recursos</b>
1. Ampliação e Manutenção da iluminação pública no município de Ipojuca	Ampliação e Manutenção	-	-	-	Tesouro
	<b>TOTAL</b>				<b>15.621.698,58</b>

Ações	Detalhamento da Meta/Ano do PPA por produto da ação			Detalhamento do Recurso/ano do PPA em R\$		
	2018	2019	2020	2018	2019	2020
1. Ampliação e Manutenção da iluminação pública no município de Ipojuca				3.000.000,00	4.207.232,86	4.207.232,86

*(Handwritten signatures and initials)*



**PLANO PLURIANUAL 2018 – 2021 – PROJETO DE LEI**

<b>Diretriz/Macro-objetivo:</b>	2.1.1.2 Dimensão Processos Internos – Objetivo Estratégico: d) Realizar o planejamento urbano, econômico e rural, com qualidade, responsabilidade e incentivos contínuos.					
<b>Nome do Programa:</b>	1834 - SANEAMENTO BÁSICO	<b>Data Inicial:</b>	01/01/2018	<b>Data Final:</b>	31/12/2021	
<b>Objetivo do Programa:</b>	Melhorar a qualidade de vida da população					
<b>Indicador do Programa:</b>	Fonte do Indicador: -	<b>Referência Atual:</b>	-	<b>Ref. Esperada:</b>	-	
<b>Órgão Responsável:</b>	SECRETARIA MUNICIPAL DE INFRAESTRUTURA E OBRAS					
<b>Órgãos Participantes:</b>	SECRETARIA MUNICIPAL DE INFRAESTRUTURA E OBRAS					
<b>Público-Alvo:</b>	População do município de Ipojuca					
	<b>Ações</b>	<b>Produto da Ação</b>	<b>Medida do Produto</b>	<b>Meta Física</b>	<b>Fontes de Recursos</b>	<b>Gasto total/Ação (R\$)</b>
1. Implantação de sistemas de abastecimento de água e esgotamento sanitário		Sistema Implantado	Percentual	100	Tesouro	13.000.000,00
2. Implantação do saneamento ambiental do Município		Implantação Executada	Unidade	3	Convênio	8.119.195,00
		<b>TOTAL</b>				<b>21.119.195,00</b>

Ações	Detalhamento da Meta/Ano do PPA por produto da ação				Detalhamento do Recurso/ano do PPA em R\$			
	2018	2019	2020	2021	2018	2019	2020	2021
1. Implantação de sistemas de abastecimento de água e esgotamento sanitário	25	30	30	15	2.000.000,00	3.000.000,00	4.000.000,00	4.000.000,00
2. Implantação do saneamento ambiental do Município	2	1	-	-	3.119.195,00	5.000.000,00	-	-



**PLANO PLURIANUAL 2018 – 2021 – PROJETO DE LEI**

<b>Diretriz/Macro-objetivo:</b>	2.1.1.2 Dimensão Processos Internos – Objetivo Estratégico: d) Realizar o planejamento urbano, econômico e rural, com qualidade, responsabilidade e incentivos contínuos.				
<b>Nome do Programa:</b>	<b>1846 - PLANEJAMENTO PARA ESTRUTURAÇÃO DOS SISTEMAS, EQUIPAMENTOS PÚBLICOS E COMUNITÁRIOS</b>	<b>Data Inicial:</b>	01/01/2018	<b>Data Final:</b>	31/12/2021
<b>Objetivo do Programa:</b>	Otimizar as ações de planejamento e fiscalização				
<b>Indicador do Programa:</b>	<b>Fonte do Indicador:</b>	-	<b>Referência Atual:</b>	-	<b>Ref. Esperada:</b>
<b>Órgão Responsável:</b>	SECRETARIA MUNICIPAL DE INFRAESTRUTURA E OBRAS				
<b>Órgãos Participantes:</b>	SECRETARIA MUNICIPAL DE INFRAESTRUTURA E OBRAS				
<b>Público-Alvo:</b>	População do município de Ipojuca				
	<b>Ações</b>	<b>Produto da Ação</b>	<b>Medida do Produto</b>	<b>Meta Física</b>	<b>Fontes de Recursos</b>
1. Elaboração de projetos e fiscalização de obras e serviços	Projetos Elaborados	-	-	-	Tesouro
	<b>TOTAL</b>				<b>16.776.000,00</b>
	<b>TOTAL</b>				<b>16.776.000,00</b>

	Detalhamento da Meta/Ano do PPA por produto da ação					Detalhamento do Recurso/ano do PPA em R\$		
	2018	2019	2020	2021	2018	2019	2020	2021
<b>AÇÕES</b>								
1. Elaboração de projetos e fiscalização de obras e serviços	-	-	-	-	2.844.000,00	3.844.000,00	4.544.000,00	5.544.000,00

*[Handwritten signature]*



**PLANO PLURIANUAL 2018 – 2021 – PROJETO DE LEI**

**19 SECRETARIA MUNICIPAL DE GOVERNO**

**1901 SECRETARIA MUNICIPAL DE GOVERNO**

<b>Diretriz/Macro-objetivo:</b>	2.1.1.3 Dimensão Sociedade – Objetivo Estratégico: a) Garantir excelência na prestação dos serviços públicos.				
<b>Nome do Programa:</b>	1950 - GESTÃO TÉCNICA E ADMINISTRATIVA DA SECRETARIA MUNICIPAL DE GOVERNO	<b>Data Inicial:</b>	01/01/2018	<b>Data Final:</b>	31/12/2021
<b>Objetivo do Programa:</b>	Dotar a Secretaria de melhores condições para execução de suas atividades técnicas e administrativas; Contribuir para a adoção de procedimentos e técnicas eficientes que conduzam a Secretaria a cumprir suas finalidades.				
<b>Indicador do Programa:</b>	-	<b>Fonte do Indicador:</b>	-	<b>Referência Atual:</b>	-
<b>Órgão Responsável:</b>	SECRETARIA MUNICIPAL DE GOVERNO				
<b>Órgãos Participantes:</b>	SECRETARIA MUNICIPAL DE GOVERNO				
<b>Público-Alvo:</b>	Público Interno / Servidores				
	<b>Ações</b>	<b>Produto da Ação</b>	<b>Medida do Produto</b>	<b>Meta Física</b>	<b>Fontes de Recursos</b>
1. Apoio técnico e administrativo às ações da Secretaria Municipal de Governo	Apoio Técnico	-	-	-	Tesouro
					11.800.000,00
	<b>TOTAL</b>				<b>11.800.000,00</b>

	Detalhamento da Meta/Ano do PPA por produto da ação			Detalhamento do Recurso/ano do PPA em R\$		
	2018	2019	2021	2018	2019	2021
Ações						
1. Apoio técnico e administrativo às ações da Secretaria Municipal de Governo	-	-	-	2.800.000,00	3.000.000,00	3.000.000,00

*[Handwritten signature]*

A



**PLANO PLURIANUAL 2018 – 2021 – PROJETO DE LEI**

**20 SECRETARIA MUNICIPAL DE ASSISTÊNCIA SOCIAL**

**2001 SECRETARIA MUNICIPAL DE ASSISTÊNCIA SOCIAL**

<b>Diretriz/Macro-objetivo:</b>	2.1.1.2 Dimensão Processos Internos – Objetivo Estratégico: a) Investir na assistência social, na cidadania e na segurança, com prevenção da violência e atenção psicossocial às drogas.				
<b>Nome do Programa:</b>	<b>2001 - AÇÕES INTERSETORIAIS MUNICIPAL - POLÍTICAS DE ASSISTÊNCIA SOCIAL</b>	<b>Data Inicial:</b>	01/01/2018	<b>Data Final:</b>	31/12/2021
<b>Objetivo do Programa:</b>	Articular programas e ações sociais com as demais Secretarias				
<b>Indicador do Programa:</b>	<b>Fonte do Indicador:</b>	<b>Referência Atual:</b>	-	<b>Ref. Esperada:</b>	-
<b>Órgão Responsável:</b>	SECRETARIA MUNICIPAL DE ASSISTÊNCIA SOCIAL				
<b>Órgãos Participantes:</b>	SECRETARIA MUNICIPAL DE ASSISTÊNCIA SOCIAL				
<b>Público-Alvo:</b>	Usuários do Município				
<b>Ações</b>					
<b>1. Desenvolvimento de ações intersetoriais do Projeto Ipojuca Cidadã - Ipojuca para todos</b>	<b>Produto da Ação</b>	<b>Medida do Produto</b>	<b>Meta Física</b>	<b>Fontes de Recursos</b>	<b>Gasto total/Ação (R\$)</b>
	Projeto Realizado	-	-	Tesouro	225.106,00
<b>TOTAL</b>					<b>225.106,00</b>

Ações	Detalhamento da Meta/Ano do PPA por produto da ação			Detalhamento do Recurso/ano do PPA em R\$				
	2018	2019	2020	2021	2018	2019	2020	2021
1. Desenvolvimento de ações intersetoriais do Projeto Ipojuca Cidadã - Ipojuca para todos	-	-	-	-	28.000,00	49.400,00	64.220,00	83.486,00

*[Handwritten signature]*



**PLANO PLURIANUAL 2018 – 2021 – PROJETO DE LEI**

<b>Diretriz/Macro-objetivo:</b>	2.1.1.2 Dimensão Processos Internos – Objetivo Estratégico: a) Investir na assistência social, na cidadania e na segurança, com prevenção da violência e atenção psicossocial às drogas.					
<b>Nome do Programa:</b>	<b>2002 - FORTALECIMENTO E AMPLIAÇÃO DA GESTÃO DO SUAS</b>		<b>Data Inicial:</b>	01/01/2018	<b>Data Final:</b>	31/12/2021
<b>Objetivo do Programa:</b>	Fortalecer o SUAS na esfera municipal ampliando as suas ações e o atendimento aos diversos segmentos da população através das Unidades Sociais no território.					
<b>Indicador do Programa:</b>	<b>Fonte do Indicador:</b>	-	<b>Referência Atual:</b>	-	<b>Ref. Esperada:</b>	-
<b>Órgão Responsável:</b>	SECRETARIA MUNICIPAL DE ASSISTÊNCIA SOCIAL					
<b>Órgãos Participantes:</b>	SECRETARIA MUNICIPAL DE ASSISTÊNCIA SOCIAL					
<b>Público-Alvo:</b>	Usuários do Município					
<b>Ações</b>						
1. Fortalecer as ações de proteção social básica garantindo o acesso aos direitos das famílias em situação de vulnerabilidade e risco social.	<b>Produto da Ação</b>	Serviços Realizados	<b>Medida do Produto</b>	-	<b>Meta Física</b>	-
2. Ampliar as ações de proteção social especial garantindo os direitos ao indivíduo e família vítima de violência e/ou violação de seus direitos.	<b>Produto da Ação</b>	Serviços Realizados	<b>Medida do Produto</b>	-	<b>Meta Física</b>	-
3. Apoio às ações emergenciais de assistência social	<b>Produto da Ação</b>	Apoio Emergencial Realizado	<b>Medida do Produto</b>	-	<b>Meta Física</b>	-
<b>TOTAL</b>					<b>Fontes de Recursos</b>	<b>Gasto total/Ação (R\$)</b>
					Tesouro	878.050,00
					Tesouro	370.720,00
					Tesouro	2.800.000,00
						<b>4.048.770,00</b>

Ações	Detalhamento da Meta/Ano do PPA por produto da ação				Detalhamento do Recurso/ano do PPA em R\$			
	2018	2019	2020	2021	2018	2019	2020	2021
1. Fortalecer as ações de proteção social básica garantindo o acesso aos direitos das famílias em situação de vulnerabilidade e risco social.	-	-	-	-	100.000,00	195.000,00	253.500,00	329.550,00
2. Ampliar as ações de proteção social especial garantindo os direitos ao indivíduo e família vítima de violência e/ou violação de seus direitos.	-	-	-	-	60.000,00	78.000,00	101.400,00	131.320,00
3. Apoio às ações emergenciais de assistência social	-	-	-	-	500.000,00	650.000,00	750.000,00	900.000,00



**PLANO PLURIANUAL 2018 – 2021 – PROJETO DE LEI**

<b>Diretriz/Macro-objetivo:</b>	2.1.1.2 Dimensão Processos Internos – Objetivo Estratégico: a) Investir na assistência social, na cidadania e na segurança, com prevenção da violência e atenção psicossocial às drogas.					
<b>Nome do Programa:</b>	<b>2003 – GESTÃO TÉCNICA E ADMINISTRATIVA DA POLÍTICA DE ASSISTÊNCIA SOCIAL</b>	<b>Data Inicial:</b>	01/01/2018	<b>Data Final:</b>	31/12/2021	
<b>Objetivo do Programa:</b>	Gerir as ações e atividades para eficiência e eficácia no desempenho da Secretaria.					
<b>Indicador do Programa:</b>	<b>Fonte do Indicador:</b>	<b>Referência Atual:</b>	-	<b>Ref. Esperada:</b>	-	
<b>Órgão Responsável:</b>	SECRETARIA MUNICIPAL DE ASSISTÊNCIA SOCIAL					
<b>Órgãos Participantes:</b>	SECRETARIA MUNICIPAL DE ASSISTÊNCIA SOCIAL					
<b>Público-Alvo:</b>	Público Interno / Servidores					
	<b>Ações</b>	<b>Produto da Ação</b>	<b>Medida do Produto</b>	<b>Meta Física</b>	<b>Fontes de Recursos</b>	<b>Gasto total/Ação (R\$)</b>
1. Apoio técnico e administrativo às ações da Secretaria Municipal de Assistência Social		Apoio Técnico	-	-	Tesouro	24.634.620,00
	<b>TOTAL</b>					<b>24.634.620,00</b>

Ações	Detalhamento da Meta/Ano do PPA por produto da ação			Detalhamento do Recurso/ano do PPA em R\$				
	2018	2019	2020	2021	2018	2019	2020	2021
1. Apoio técnico e administrativo às ações da Secretaria Municipal de Assistência Social	-	-	-	-	4.612.800,00	5.018.000,00	6.523.400,00	8.480.420,00

*[Handwritten signatures and initials]*





**PLANO PLURIANUAL 2018 – 2021 – PROJETO DE LEI**

<b>Diretriz/Macro-objetivo:</b>	2.1.1.3 Dimensão Sociedade – Objetivo Estratégico: c) Melhorar a qualidade de vida da população com políticas que privilegiem a inclusão, o desenvolvimento e igualdade social.					
<b>Nome do Programa:</b>	<b>2005 - DESENVOLVIMENTO DE AÇÕES DE SEGURANÇA ALIMENTAR E NUTRICIONAL</b>	<b>Data Inicial:</b>	01/01/2018	<b>Data Final:</b>	31/12/2021	
<b>Objetivo do Programa:</b>	Promover o desenvolvimento da Segurança Alimentar e Nutricional para as famílias em situação de vulnerabilidade e risco social.					
<b>Indicador do Programa:</b>	<b>Fonte do Indicador:</b>	-	<b>Referência Atual:</b>	-	<b>Ref. Esperada:</b>	-
<b>Órgão Responsável:</b>	SECRETARIA MUNICIPAL DE ASSISTÊNCIA SOCIAL					
<b>Órgãos Participantes:</b>	SECRETARIA MUNICIPAL DE ASSISTÊNCIA SOCIAL					
<b>Público-Alvo:</b>	Usuários do Município					
<b>Ações</b>						
<b>1. Implantar a Política de Segurança Alimentar</b>	<b>Produto da Ação</b>	<b>Medida do Produto</b>	<b>Meta Física</b>	<b>Fontes de Recursos</b>	<b>Gasto total/Ação (R\$)</b>	
	Segurança Alimentar	-	-	Tesouro	826.180,00	
<b>TOTAL</b>					<b>826.180,00</b>	

Ações	Detalhamento da Meta/Ano do PPA por produto da ação				Detalhamento do Recurso/ano do PPA em R\$			
	2018	2019	2020	2021	2018	2019	2020	2021
1. Implantar a Política de Segurança Alimentar	-	-	-	-	100.000,00	182.000,00	236.600,00	307.580,00

*[Handwritten signature]*



**PLANO PLURIANUAL 2018 – 2021 – PROJETO DE LEI**

<b>Diretriz/Macro-objetivo:</b>	2.1.1.3 Dimensão Sociedade – Objetivo Estratégico: c) Melhorar a qualidade de vida da população com políticas que privilegiem a inclusão, o desenvolvimento e igualdade social.		
<b>Nome do Programa:</b>	<b>3224 - PROGRAMA MÃE CORUJA DO IPOJUCA</b>	<b>Data Inicial:</b>	<b>01/01/2018</b>
<b>Objetivo do Programa:</b>	Articular, formular, executar e monitorar ações que promovam a redução da morbimortalidade materna e infantil do Município, ampliando a cobertura e qualidade do pré-natal e puericultura; Garantir os direitos de cidadania à gestante (acesso a documentação e qualificação profissional); Fortalecer vínculos familiares através da proteção social básica. Consolidar a alfabetização e a melhoria do nível de escolaridade das famílias acompanhadas; Promover espaços de informação e qualificação profissional das mulheres beneficiadas, promovendo a sua inclusão produtiva de modo sustentável.		
<b>Indicador do Programa:</b>	<b>Fonte do Indicador:</b>	<b>Referência Atual:</b>	<b>Ref. Esperada:</b>
<b>Órgão Responsável:</b>	SECRETARIA MUNICIPAL DE ASSISTÊNCIA SOCIAL		
<b>Órgãos Participantes:</b>	SECRETARIA MUNICIPAL DE ASSISTÊNCIA SOCIAL		
<b>Público-Alvo:</b>	Gestantes em estado de vulnerabilidade social do município do Ipojuca		
<b>1. Execução de ações do Programa Mãe Coruja do Ipojuca na Secretaria Municipal de Assistência Social</b>	<b>Ações</b>	<b>Medida do Produto</b>	<b>Gasto total/Ação (R\$)</b>
	<b>Produto da Ação</b>	<b>Meta Física</b>	<b>Fontes de Recursos</b>
	Gestantes Atendidas	-	Tesouro
			1.856.100,00
	<b>TOTAL</b>		<b>1.856.100,00</b>

Ações	Detalhamento da Meta/Ano do PPA por produto da ação				Detalhamento do Recurso/ano do PPA em R\$		
	2018	2019	2020	2021	2018	2019	2020
1. Execução de ações do Programa Mãe Coruja do Ipojuca na Secretaria Municipal de Assistência Social	-	-	-	-	300.000,00	390.000,00	507.000,00
							659.100,00

*[Handwritten signature]*





**PLANO PLURIANUAL 2018 – 2021 – PROJETO DE LEI**

**20 SECRETARIA MUNICIPAL DE ASSISTÊNCIA SOCIAL**

**2002 FUNDO MUNICIPAL DE ASSISTÊNCIA SOCIAL – FMAS**

<b>Diretriz/Macro-objetivo:</b>	2.1.1.2 Dimensão Processos Internos – Objetivo Estratégico: a) Investir na assistência social, na cidadania e na segurança, com prevenção da violência e atenção psicossocial às drogas.				
<b>Nome do Programa:</b>	<b>2006 - CONTROLE SOCIAL DO SISTEMA ÚNICO DE ASSISTÊNCIA SOCIAL – SUAS</b>	<b>Data Inicial:</b>	01/01/2018	<b>Data Final:</b>	31/12/2021
<b>Objetivo do Programa:</b>	Realizar o controle social na gestão da Política Municipal de Assistência Social de forma democrática e paritária.				
<b>Indicador do Programa:</b>	-	<b>Referência Atual:</b>	-	<b>Ref. Esperada:</b>	-
<b>Órgão Responsável:</b>	FUNDO MUNICIPAL DE ASSISTÊNCIA SOCIAL				
<b>Órgãos Participantes:</b>	FUNDO MUNICIPAL DE ASSISTÊNCIA SOCIAL				
<b>Público-Alvo:</b>	Usuários do Município				
	<b>Ações</b>	<b>Produto da Ação</b>	<b>Medida do Produto</b>	<b>Meta Física</b>	<b>Fontes de Recursos</b>
1. Manutenção do Conselho Municipal de Assistência Social	Conselho Mantido	-	-	-	Tesouro e FMAS
2. Promover Ações de Controle Social	Ações Realizadas	-	-	-	Tesouro e FMAS
	<b>TOTAL</b>				<b>1.344.000,00</b>
					<b>Gasto total/Ação (R\$)</b>
					624.000,00
					720.000,00

Ações	Detalhamento da Meta/Ano do PPA por produto da ação					Detalhamento do Recurso/ano do PPA em R\$		
	2018	2019	2020	2021	2018	2019	2020	2021
1. Manutenção do Conselho Municipal de Assistência Social	-	-	-	-	156.000,00	156.000,00	156.000,00	156.000,00
2. Promover Ações de Controle Social	-	-	-	-	180.000,00	180.000,00	180.000,00	180.000,00

*[Handwritten signature]*



**PLANO PLURIANUAL 2018 – 2021 – PROJETO DE LEI**

<b>Diretriz/Macro-objetivo:</b>	2.1.1.2 Dimensão Processos Internos – Objetivo Estratégico: a) Investir na assistência social, na cidadania e na segurança, com prevenção da violência e atenção psicossocial às drogas.					
<b>Nome do Programa:</b>	<b>2007 - DESENVOLVIMENTO E GESTÃO DE POLÍTICAS DE ASSISTÊNCIA SOCIAL</b>	<b>Data Inicial:</b>	01/01/2018	<b>Data Final:</b>	31/12/2021	
<b>Objetivo do Programa:</b>	Assegurar assistência social as famílias em situação de vulnerabilidade social.					
<b>Indicador do Programa:</b>	<b>Fonte do Indicador:</b>	-	<b>Referência Atual:</b>	-	<b>Ref. Esperada:</b>	
<b>Órgão Responsável:</b>	FUNDO MUNICIPAL DE ASSISTÊNCIA SOCIAL - FMAS					
<b>Órgãos Participantes:</b>	FUNDO MUNICIPAL DE ASSISTÊNCIA SOCIAL - FMAS					
<b>Público-Alvo:</b>	Usuários em estado de vulnerabilidade social					
	<b>Ações</b>	<b>Produto da Ação</b>	<b>Medida do Produto</b>	<b>Meta Física</b>	<b>Fontes de Recursos</b>	<b>Gasto total/Ação (R\$)</b>
1. Desenvolvimento e gestão do programa bolsa família	Programa Realizado	-	-	-	Tesouro e FMAS	2.465.500,00
2. Articular as ações do programa criança feliz voltada à primeira infância	Ações Realizadas	-	-	-	Tesouro e FMAS	804.310,00
3. Apoio às ações emergenciais de assistência social, por meio do Fundo Municipal da Assistência Social - FMAS	Apoio Realizado	-	-	-	Tesouro e FMAS	618.700,00
	<b>TOTAL</b>					<b>3.888.510,00</b>

Ações	Detalhamento da Meta/Ano do PPA por produto da ação				Detalhamento do Recurso/ano do PPA em R\$			
	2018	2019	2020	2021	2018	2019	2020	2021
1. Desenvolvimento e gestão do programa bolsa família	-	-	-	-	472.000,00	550.000,00	645.000,00	798.500,00
2. Articular as ações do programa criança feliz voltada à primeira infância	-	-	-	-	130.000,00	169.000,00	219.700,00	285.610,00
3. Apoio às ações emergenciais de assistência social, por meio do Fundo Municipal da Assistência Social - FMAS	-	-	-	-	100.000,00	130.000,00	169.000,00	219.700,00



**PLANO PLURIANUAL 2018 – 2021 – PROJETO DE LEI**

<b>Diretriz/Macro-objetivo:</b>	2.1.1.2 Dimensão Processos Internos – Objetivo Estratégico: a) Investir na assistência social, na cidadania e na segurança, com prevenção da violência e atenção psicossocial às drogas.				
<b>Nome do Programa:</b>	<b>2008 - FORTALECIMENTO DA POLÍTICA MUNICIPAL DE ASSISTÊNCIA SOCIAL</b>	<b>Data Inicial:</b>	01/01/2018	<b>Data Final:</b>	31/12/2021
<b>Objetivo do Programa:</b>	Promover uma política de assistência que atenda às necessidades sociais da população dando suporte às atividades da área social.				
<b>Indicador do Programa:</b>	<b>Fonte do Indicador:</b>	-	<b>Referência Atual:</b>	-	<b>Ref. Esperada:</b>
<b>Órgão Responsável:</b>	FUNDO MUNICIPAL DE ASSISTÊNCIA SOCIAL - FMAS				
<b>Órgãos Participantes:</b>	FUNDO MUNICIPAL DE ASSISTÊNCIA SOCIAL - FMAS				
<b>Público-Alvo:</b>	Usuários do município				
<b>Ações</b>	<b>Produto da Ação</b>	<b>Medida do Produto</b>	<b>Meta Física</b>	<b>Fontes de Recursos</b>	<b>Gasto total/Ação (R\$)</b>
1. Desenvolvimento da Rede de Proteção Social Básica	Serviços Prestados	-	-	Tesouro / FDS / FNAS	4.579.100,000
2. Desenvolvimento da Rede de Proteção Social Especial	Serviços Prestados	-	-	Tesouro / FDS / FNAS	6.370.600,00
<b>TOTAL</b>					<b>10.949.700,00</b>

SUBAÇÕES/META (APLICAÇÃO)	Detalhamento da Meta/Ano do PPA por produto da ação			Detalhamento do Recurso/ano do PPA em R\$		
	2018	2019	2020	2018	2019	2020
1. Desenvolvimento da Rede de Proteção Social Básica	-	-	-	922.000,00	977.000,00	1.180.100,00
2. Desenvolvimento da Rede de Proteção Social Especial	-	-	-	700.000,00	1.040.000,00	2.873.000,00
						1.500.000,00
						1.757.600,00

*[Handwritten signature]*



## PLANO PLURIANUAL 2018 - 2021 - PROJETO DE LEI

<b>Diretriz/Macro-objetivo:</b>	2.1.1.2 Dimensão Processos Internos - Objetivo Estratégico: a) Investir na assistência social, na cidadania e na segurança, com prevenção da violência e atenção psicossocial às drogas.				
<b>Nome do Programa:</b>	<b>2009 - GESTÃO TÉCNICA E ADMINISTRATIVA DO FUNDO MUNICIPAL DE ASSISTÊNCIA SOCIAL</b>	<b>Data Inicial:</b>	01/01/2018	<b>Data Final:</b>	31/12/2021
<b>Objetivo do Programa:</b>	Executar os recursos do FIMAS para desenvolvimento da Política de Assistência do SUAS, indispensável à execução das ações sociais do Município.				
<b>Indicador do Programa:</b>	<b>Fonte do Indicador:</b>	<b>Referência Atual:</b>	-	<b>Ref. Esperada:</b>	-
<b>Órgão Responsável:</b>	FUNDO MUNICIPAL DE ASSISTÊNCIA SOCIAL - FIMAS				
<b>Órgãos Participantes:</b>	FUNDO MUNICIPAL DE ASSISTÊNCIA SOCIAL - FIMAS				
<b>Público-Alvo:</b>	Gestão do FIMAS				
<b>Ações</b>					
1. Apoio técnico e administrativo às ações do Fundo Municipal de Assistência Social	Produto da Ação	Medida do Produto	Meta Física	Fontes de Recursos	Gasto total/Ação (R\$)
	Apoio Técnico	-	-	Tesouro e FIMAS	1.644.734,00
2. Promoção de capacitação e formação continuada	Formação Continuada	-	-	Tesouro e FIMAS	804.310,00
<b>TOTAL</b>					<b>2.449.044,00</b>

Ações	Detalhamento da Meta/Ano do PPA por produto da ação				Detalhamento do Recurso/ano do PPA em R\$			
	2018	2019	2020	2021	2018	2019	2020	2021
1. Apoio técnico e administrativo às ações do Fundo Municipal de Assistência Social	-	-	-	-	182.000,00	366.600,00	476.580,00	619.554,00
2. Promoção de capacitação e formação continuada	-	-	-	-	130.000,00	169.000,00	219.700,00	285.610,00



**PLANO PLURIANUAL 2018 – 2021 – PROJETO DE LEI**

**20 SECRETARIA MUNICIPAL DE ASSISTÊNCIA SOCIAL**

**2003 FUNDO MUNICIPAL DE PROMOÇÃO E DEFESA DA CRIANÇA E DO ADOLESCENTE – FUMUDECA**

<b>Diretriz/Macro-objetivo:</b>	2.1.1.3 Dimensão Sociedade – Objetivo Estratégico: c) Melhorar a qualidade de vida da população com políticas que privilegiem a inclusão, o desenvolvimento e igualdade social.					
<b>Nome do Programa:</b>	<b>2010 - GESTÃO TÉCNICA E ADMINISTRATIVA E MANUTENÇÃO DO CONSELHO E FUNDECA</b>	<b>Data Inicial:</b>	01/07/2018	<b>Data Final:</b>	31/12/2021	
<b>Objetivo do Programa:</b>	Executar os recursos do Fundo para desenvolvimento da Política de Garantia de Direitos das Crianças e dos Adolescentes					
<b>Indicador do Programa:</b>	<b>Fonte do Indicador:</b>	-	<b>Referência Atual:</b>	-	<b>Ref. Esperada:</b>	-
<b>Órgão Responsável:</b>	FUNDO MUNICIPAL DE DIREITOS DA CRIANÇA E DO ADOLESCENTE - FUNDECA					
<b>Órgãos Participantes:</b>	FUNDO MUNICIPAL DE DIREITOS DA CRIANÇA E DO ADOLESCENTE - FUNDECA					
<b>Público-Alvo:</b>	Gestão do FUNDECA					
<b>Ações</b>		<b>Produto da Ação</b>	<b>Medida do Produto</b>	<b>Meta Física</b>	<b>Fontes de Recursos</b>	<b>Gasto total/Ação (R\$)</b>
1. Apoio Técnico e Administrativo ao Conselho da Criança e do Adolescente		Apoio Técnico	-	-	Tesouro	1.220.490,00
<b>TOTAL</b>						<b>1.220.490,00</b>

SUBAÇÕES/META (APLICAÇÃO)	Detalhamento da Meta/Ano do PPA por produto da ação			Detalhamento do Recurso/ano do PPA em R\$			
	2018	2019	2020	2018	2019	2020	
1. Apoio Técnico e Administrativo ao Conselho da Criança e do Adolescente	-	-	-	120.000,00	251.000,00	356.300,00	493.190,00

*[Handwritten signature]*



**PLANO PLURIANUAL 2018 - 2021 - PROJETO DE LEI**

<b>Diretriz/Macro-objetivo:</b>	2.1.1.3 Dimensão Sociedade - Objetivo Estratégico: c) Melhorar a qualidade de vida da população com políticas que privilegiem a inclusão, o desenvolvimento e igualdade social.		01/01/2018	Data Final:	31/12/2021
<b>Nome do Programa:</b>	2011 - <b>PROMOÇÃO E DEFESA DOS DIREITOS DA CRIANÇA E DO ADOLESCENTE</b>				
<b>Objetivo do Programa:</b>	Fortalecer as entidades que desenvolvem trabalhos socioeducativos com crianças e adolescentes; Assegurar a melhoria de qualidade da aprendizagem educacional e esportiva; Desenvolver programas específicos para vítima (abuso e exploração sexual) e tratamento para pessoas que usa droga.				
<b>Indicador do Programa:</b>	Fonte do Indicador:	Referência Atual:	Ref. Esperada:		
<b>Órgão Responsável:</b>	FUNDO MUNICIPAL DE DIREITOS DA CRIANÇA E DO ADOLESCENTE - FUNDECA				
<b>Órgãos Participantes:</b>	FUNDO MUNICIPAL DE DIREITOS DA CRIANÇA E DO ADOLESCENTE - FUNDECA				
<b>Público-Alvo:</b>	Crianças, Jovens e Adolescentes do Município				
	<b>Ações</b>	<b>Produto da Ação</b>	<b>Medida do Produto</b>	<b>Meta Física</b>	<b>Gasto total/Ação (R\$)</b>
1. Desenvolvimento da Política Municipal de Promoção e Defesa dos Direitos da Criança e do Adolescente	Ações Executadas	-	-	Tesouro	775.530,00
<b>TOTAL</b>					

	Detalhamento do Recurso/ano do PPA em R\$			
	2018	2019	2020	2021
<b>Ações</b>	Detalhamento da Meta/Ano do PPA por produto da ação			
	2018	2019	2020	2021
1. Desenvolvimento da Política Municipal de Promoção e Defesa dos Direitos da Criança e do Adolescente	-	-	90.000,00	147.000,00
<b>TOTAL</b>	-	-	90.000,00	221.100,00
				317.430,00

*[Handwritten signatures and initials]*





**PLANO PLURIANUAL 2018 – 2021 – PROJETO DE LEI**

**21 SECRETARIA MUNICIPAL DE AGRICULTURA**

**2101 SECRETARIA MUNICIPAL DE AGRICULTURA**

<b>Diretriz/Macro-objeto:</b>	2.1.1.2 Dimensão Processos Internos – Objetivo Estratégico: d) Realizar o planejamento urbano, econômico e rural, com qualidade, responsabilidade e incentivos contínuos.				
<b>Nome do Programa:</b>	<b>2101 - GESTÃO TÉCNICA E ADMINISTRATIVA DA SECRETARIA MUNICIPAL DE AGRICULTURA</b>	<b>Data Inicial:</b>	01/01/2018	<b>Data Final:</b>	31/12/2021
<b>Objetivo do Programa:</b>	Realizar as atividades de natureza financeira de pessoal, transporte, comunicação, material e patrimônio necessários ao desempenho do órgão.				
<b>Indicador do Programa:</b>	<b>Fonte do Indicador:</b>	<b>Referência Atual:</b>	-	<b>Ref. Esperada:</b>	-
<b>Órgão Responsável:</b>	SECRETARIA MUNICIPAL DE AGRICULTURA				
<b>Órgãos Participantes:</b>	SECRETARIA MUNICIPAL DE AGRICULTURA				
<b>Público-Alvo:</b>	Agricultores Ipojuicanos				
	<b>Ações</b>	<b>Produto da Ação</b>	<b>Medida do Produto</b>	<b>Meta Física</b>	<b>Fontes de Recursos</b>
1.	Apoio Técnico Administrativo as ações da Secretaria Municipal de Agricultura	Apoio Técnico	-	-	Tesouro
2.	Promover a Qualificação Profissional da Equipe Técnica da Secretaria Municipal de Agricultura	Equipe Qualificada	-	-	Tesouro
3.	Incentivar participação em Congressos	Equipe Qualificada	-	-	Tesouro
	<b>TOTAL</b>				<b>11.593.400,60</b>

Ações	Detalhamento da Meta/Ano do PPA por produto da ação			Detalhamento do Recurso/ano do PPA em R\$		
	2018	2019	2020	2018	2019	2020
1. Apoio Técnico Administrativo as ações da Secretaria Municipal de Agricultura	-	-	-	2.825.000,00	2.825.000,00	2.825.000,00
2. Promover a Qualificação Profissional da Equipe Técnica da Secretaria Municipal de Agricultura	-	-	-	43.660,00	35.780,20	35.780,20
3. Incentivar participação em Congressos	-	-	-	35.600,00	35.600,00	35.600,00
	<b>TOTAL</b>					<b>11.593.400,60</b>

*(Handwritten signatures and initials)*



**PLANO PLURIANUAL 2018 - 2021 - PROJETO DE LEI**

<b>Diretriz/Macro-objeto:</b>	2.1.1.2 Dimensão Processos Internos - Objetivo Estratégico: d) Realizar o planejamento urbano, econômico e rural, com qualidade, responsabilidade e incentivos contínuos.				
<b>Nome do Programa:</b>	<b>2102 - PROGRAMA GERARR - GERAÇÃO DE RENDA DA RURALIDADE IPOJUCANA</b>	<b>Data Inicial:</b>	01/01/2018	<b>Data Final:</b>	31/12/2021
<b>Objetivo do Programa:</b>	Promover a Geração de Renda na comunidade rural Ipojucana				
<b>Indicador do Programa:</b>	<b>Fonte do Indicador:</b>	-	<b>Referência Atual:</b>	-	<b>Ref. Esperada:</b>
<b>Órgão Responsável:</b>	SECRETARIA MUNICIPAL DE AGRICULTURA				
<b>Órgãos Participantes:</b>	SECRETARIA MUNICIPAL DE AGRICULTURA				
<b>Público-Alvo:</b>	Agricultores Ipojucanos				
	<b>Ações</b>	<b>Produto da Ação</b>	<b>Medida do Produto</b>	<b>Meta Física</b>	<b>Fontes de Recursos</b>
1. Fomentar a Produção Vegetal	Unidade Produtiva Instalada	Unidade	101	Tesouro	1.386.479,02
2. Fomentar a Produção Animal Ipojucana	Unidade Produtiva Instalada	Unidade	2.203	Tesouro	851.403,73
3. Fomentar o Beneficiamento da Produção de Raízes e Tubérculos	Unidade Produtiva Requalificada	Unidade	13	Tesouro	262.176,40
	<b>TOTAL</b>				<b>2.500.059,15</b>

Ações	Detalhamento da Meta/Ano do PPA por produto da ação				Detalhamento do Recurso/ano do PPA em R\$		
	2018	2019	2020	2021	2018	2019	2020
1. Fomentar a Produção Vegetal	26	25	25	25	100.000,00	228.826,34	428.826,34
2. Fomentar a Produção Animal Ipojucana	632	491	590	490	100.000,00	276.615,03	248.644,35
3. Fomentar o Beneficiamento da Produção de Raízes e Tubérculos	4	3	3	3	126.400,00	45.258,80	45.258,80
	<b>TOTAL</b>				<b>226.400,00</b>	<b>551.699,17</b>	<b>722.729,49</b>

*[Handwritten signatures and initials]*



## PLANO PLURIANUAL 2018 – 2021 – PROJETO DE LEI

Diretriz/Macro-objeto:	2.1.1.2 Dimensão Processos Internos – Objetivo Estratégico: d) Realizar o planejamento urbano, econômico e rural, com qualidade, responsabilidade e incentivos contínuos.						
Nome do Programa:	2103 - PROMOÇÃO DO DESENVOLVIMENTO RURAL SUSTENTÁVEL		Data Inicial:	01/01/2018	Data Final:	31/12/2021	
Objetivo do Programa:	Criar mecanismo que desenvolva as propriedades de agricultura de base familiar de forma sustentável; Proceder estudos de aptidão agrícola, mercado e comercialização dos principais produtos da agropecuária e implantação de sistemas agroindustriais.						
Indicador do Programa:	-	Fonte do Indicador:	-	Referência Atual:	-	Ref. Esperada:	-
Órgão Responsável:	SECRETARIA MUNICIPAL DE AGRICULTURA						
Órgãos Participantes:	SECRETARIA MUNICIPAL DE AGRICULTURA						
Público-Alvo:	Agricultores Ipojuicanos						
Ações							
	Produto da Ação	Medida do Produto	Meta Física	Fontes de Recursos	Gestão total/Ação (R\$)		
1. Promover o acompanhamento as ações do Cadastro Ambiental Rural - CAR	Cadastros Acompanhados	Unidade	450	Tesouro	62.000,00		
2. Promover a identificação e o controle populacional dos animais errantes	Ações Executadas	-	-	Tesouro	700.000,00		
3. Promover acesso a água potável nas comunidades rurais	Sistema de Placas Construídas	Unidade	400	Tesouro	988.482,00		
4. Implantar o Programa de Aquisição de Alimentos - PAA Municipal	Programa Implantado	-	-	Tesouro	600.000,00		
5. Promover o incentivo a produção agrícola vegetal	Área Recuperada	-	-	Tesouro	600.000,00		
6. Promover implantação de viveiros de Aquicultura	Viveiros Implantados	Unidades	560	Tesouro	843.361,84		
7. Promover o incentivo a produção animal	Ações Promovidas	-	-	Tesouro	902.567,90		
8. Promover os eventos relacionados a Secretaria Municipal de Agricultura	Eventos Realizados	-	-	Tesouro	200.000,00		
9. Promover convênio com entidades congêneres da Secretaria Municipal de Agricultura	Convênios Firmados	-	-	Tesouro	520.720,00		
10. Implantar a Central de Abastecimento Municipal	Central de Abastecimento	Unidade	1	Tesouro	2.000.000,00		
11. Promover a organização dos Pátios das Feiras e Mercados Municipais	Ações Executadas	-	-	Tesouro	3.218.030,02		
<b>TOTAL</b>					<b>10.635.161,76</b>		

\_\_\_\_\_  
 Nome



**PLANO PLURIANUAL 2018 - 2021 - PROJETO DE LEI**

Continuação

Ações	Detalhamento da Meta/Ano do PPA por produto da ação				Detalhamento do Recurso/ano do PPA em R\$			
	2018	2019	2020	2021	2018	2019	2020	2021
	1. Promover o acompanhamento as ações do Cadastro Ambiental Rural - CAR	150	100	100	100	17.000,00	15.000,00	15.000,00
2. Promover a identificação e o controle populacional dos animais errantes	-	-	-	-	100.000,00	200.000,00	200.000,00	200.000,00
3. Promover acesso a água potável nas comunidades rurais	100	100	100	100	270.000,00	239.494,00	239.494,00	239.494,00
4. Implantar o Programa de Aquisição de Alimentos - PAA Municipal	-	-	-	-	150.000,00	150.000,00	150.000,00	150.000,00
5. Promover o incentivo a produção agrícola vegetal	-	-	-	-	150.000,00	150.000,00	150.000,00	150.000,00
6. Promover implantação de viveiros de Aquicultura	140	140	140	140	100.000,00	247.787,28	247.787,28	247.787,28
7. Promover o incentivo a produção animal	-	-	-	-	100.000,00	234.189,30	284.189,30	284.189,30
8. Promover os eventos relacionados a Secretaria Municipal de Agricultura	-	-	-	-	50.000,00	50.000,00	50.000,00	50.000,00
9. Promover convênio com entidades congêneres da Secretaria Municipal de Agricultura	-	-	-	-	100.000,00	140.240,00	140.240,00	140.240,00
10. Implantar a Central de Abastecimento Municipal	1	-	-	-	2.000.000,00	-	-	-
11. Promover a organização dos Pátios das Feiras e Mercados Municipais	-	-	-	-	1.873.207,00	448.274,34	448.274,34	448.274,34



**PLANO PLURIANUAL 2018 – 2021 – PROJETO DE LEI**

<b>Diretriz/Macro-objeto:</b>	2.1.1.2 Dimensão Processos Internos – Objetivo Estratégico: d) Realizar o planejamento urbano, econômico e rural, com qualidade, responsabilidade e incentivos contínuos.				
<b>Nome do Programa:</b>	<b>2104 - PROGRAMA DE QUALIFICAÇÃO PROFISSIONAL E CONHECIMENTO DA REALIDADE</b>	<b>Data Inicial:</b>	01/01/2018	<b>Data Final:</b>	31/12/2021
<b>Objetivo do Programa:</b>	Pesquisar a realidade rural Ipojucana e promover a qualificação profissional de agricultores familiares ipojuicanos				
<b>Indicador do Programa:</b>	Fonte do Indicador:	Referência Atual:		Ref. Esperada:	-
<b>Órgão Responsável:</b>	SECRETARIA MUNICIPAL DE AGRICULTURA				
<b>Órgãos Participantes:</b>	SECRETARIA MUNICIPAL DE AGRICULTURA				
<b>Público-Alvo:</b>	Agricultores Ipojuicanos				
<b>Ações</b>	<b>Produto da Ação</b>	<b>Medida do Produto</b>	<b>Meta Física</b>	<b>Fontes de Recursos</b>	<b>Gestão total/Ação (R\$)</b>
1. Promover a Qualificação Profissional dos Agricultores Familiares	Agricultor Qualificado	Unidade	8000	Tesouro	200.000,00
4. Implantar Escola Técnica em Agropecuária	Escola Implantada	Unidade	1	Tesouro	1.100.000,00
3. Realizar pesquisas agropecuárias	Pesquisa Realizada	Unidade	16	Tesouro	450.000,00
2. Realizar cadastramento dos agricultores ipojuicanos	Família Cadastrada	Unidade	5195	Tesouro	50.000,00
<b>TOTAL</b>					
<b>1.800.000,00</b>					

Ações	Detalhamento da Meta/Ano do PPA por produto da ação				Detalhamento do Recurso/ano do PPA em R\$			
	2018	2019	2020	2021	2018	2019	2020	2021
1. Promover a Qualificação Profissional dos Agricultores Familiares	2.000	2.000	2.000	2.000	50.000,00	50.000,00	50.000,00	50.000,00
4. Implantar Escola Técnica em Agropecuária	1	-	-	-	1.100.000,00	-	-	-
3. Realizar pesquisas agropecuárias	4	4	4	4	112.500,00	112.500,00	112.500,00	112.500,00
2. Realizar cadastramento dos agricultores ipojuicanos	5.195	-	-	-	50.000,00	-	-	-
<b>TOTAL</b>								
<b>1.800.000,00</b>								



**PLANO PLURIANUAL 2018 – 2021 – PROJETO DE LEI**

<b>Diretriz/Macro-objetivo:</b>					
<b>Nome do Programa:</b>	<b>3224 - PROGRAMA MÃE CORUJA DO IPOJUCA</b>	<b>Data Inicial:</b>	01/01/2018	<b>Data Final:</b>	31/12/2021
<b>Objetivo do Programa:</b>	Articular, formular, executar e monitorar ações que promovam a redução da morbimortalidade materna e infantil do Município, ampliando a cobertura e qualidade do pré-natal e puericultura. Garantir os direitos de cidadania à gestante (acesso a documentação e qualificação profissional); Fortalecer vínculos familiares através da proteção social básica; Consolidar a alfabetização e a melhoria do nível de escolaridade das famílias acompanhadas; Promover espaços de informação e qualificação profissional das mulheres beneficiadas, promovendo a sua inclusão produtiva de modo sustentável.				
<b>Indicador do Programa:</b>	-	<b>Fonte do Indicador:</b>	-	<b>Referência Atual:</b>	-
<b>Órgão Responsável:</b>	SECRETARIA MUNICIPAL DE AGRICULTURA				
<b>Órgãos Participantes:</b>	SECRETARIA MUNICIPAL DE AGRICULTURA				
<b>Público-Alvo:</b>	Gestantes do Município				
	<b>Ações</b>	<b>Produto da Ação</b>	<b>Medida do Produto</b>	<b>Meta Física</b>	<b>Fontes de Recursos</b>
1. Execução de ações do Programa Mãe Coruja do Ipojuca na Secretaria Municipal de Agricultura	Ações Realizadas	-	-	-	Tesouro
	<b>TOTAL</b>				115.000,00

	Detalhamento da Meta/Ano do PPA por produto da ação				Detalhamento do Recurso/ano do PPA em R\$		
	2018	2019	2020	2021	2018	2019	2020
<b>Ações</b>							
1. Execução de ações do Programa Mãe Coruja do Ipojuca na Secretaria Municipal de Agricultura	-	-	-	-	25.000,00	27.000,00	30.000,00
	<b>TOTAL</b>						

*[Handwritten signature]*



**PLANO PLURIANUAL 2018 – 2021 – PROJETO DE LEI**

**22 SECRETARIA MUNICIPAL DE DEFESA SOCIAL**

**2201 SECRETARIA MUNICIPAL DE DEFESA SOCIAL**

<b>Diretriz/Macro-objetivo:</b>	2.1.1.2 Dimensão Processos Internos – Objetivo Estratégico: d) Realizar o planejamento urbano, econômico e rural, com qualidade, responsabilidade e incentivos contínuos.				
<b>Nome do Programa:</b>	2201 - GESTÃO DA DEFESA CIVIL DO MUNICÍPIO				
<b>Objetivo do Programa:</b>	Garantir implementação e manutenção do Sistema Municipal de Defesa Civil no município de Ipojuca.				
<b>Indicador do Programa:</b>	Percentual População Afetada por Desastres	Fonte do Indicador:	CODECIPE	Referência Atual:	0,80
<b>Órgão Responsável:</b>	SECRETARIA MUNICIPAL DE DEFESA SOCIAL				
<b>Órgãos Participantes:</b>	SECRETARIA MUNICIPAL DE DEFESA SOCIAL				
<b>Público-Alvo:</b>	População em situação de risco				
<b>Ações</b>					
1. Capacitação de Agentes de Defesa Civil	Produto da Ação	Medida do Produto	Meta Física	Fontes de Recursos	Gasto total/Ação (R\$)
2. Coordenação e Manutenção do Programa de Ação de Defesa Civil	Agentes Capacitados	Unidade	6.300	Tesouro	450.000,00
3. Apoio e Assistência às pessoas em situação de alerta, emergência e estado de calamidade pública.	Programa em Funcionamento.	-	-	Tesouro	855.000,00
4. Desenvolvimento de Ações Preventivas voltadas para o Meio Ambiente, Saúde, Educação, Segurança e Infraestrutura.	Apoio a Afetados.	Unidade	27.500	Tesouro	390.000,00
	Ações Estruturadoras de Prevenção e Controle.	Unidade	7.100	Tesouro	960.000,00
<b>TOTAL</b>					<b>2.655.000,00</b>

Ações	Detalhamento da Meta/Ano do PPA por produto da ação					Detalhamento do Recurso/ano do PPA em R\$				
	2018	2019	2020	2021	2021	2018	2019	2020	2021	
1. Capacitação de Agentes de Defesa Civil.	2000	1500	1300	1500	1500	100.000,00	120.000,00	110.000,00	120.000,00	
2. Coordenação e Manutenção do Programa de Ação de Defesa Civil.	-	-	-	-	-	100.000,00	245.000,00	250.000,00	260.000,00	
3. Apoio e Assistência às pessoas em situação de alerta, emergência e estado de calamidade pública.	8000	7000	6500	6000	6000	120.000,00	100.000,00	90.000,00	80.000,00	
4. Desenvolvimento de Ações Preventivas voltadas para o Meio Ambiente, Saúde, Educação, Segurança e Infraestrutura.	2000	1900	1700	1500	1500	230.000,00	200.000,00	280.000,00	250.000,00	



**PLANO PLURIANUAL 2018 – 2021 – PROJETO DE LEI**

<b>Diretriz/Macro-objetivo:</b>	2.1.1.3 Dimensão Sociedade – Objetivo Estratégico: a) Garantir excelência na prestação dos serviços públicos.						
<b>Nome do Programa:</b>	2202 - SEGURANÇA PÚBLICA E PRESERVAÇÃO DO PATRIMÔNIO MUNICIPAL			<b>Data Inicial:</b>	01/01/2018	<b>Data Final:</b>	31/12/2021
<b>Objetivo do Programa:</b>	Reestruturar e manter em funcionamento a Guarda Civil Municipal.						
<b>Indicador do Programa:</b>	Média anual de CVLI	<b>Fonte do Indicador:</b>	SDS/PE	<b>Referência Atual:</b>	16,00	<b>Ref. Esperada:</b>	10,00
<b>Órgão Responsável:</b>	SECRETARIA MUNICIPAL DE DEFESA SOCIAL						
<b>Órgãos Participantes:</b>	SECRETARIA MUNICIPAL DE DEFESA SOCIAL						
<b>Público-Alvo:</b>	População do Município (absoluta e flutuante)						
	<b>Ações</b>	<b>Produto da Ação</b>	<b>Métrica do Produto</b>	<b>Meta Física</b>	<b>Fontes de Recursos</b>	<b>Gasto total/Ação (R\$)</b>	
1. Manutenção da Guarda Municipal	Guarda em pleno Emprego	-	-	-	Tesouro	800.000,00	
	<b>TOTAL</b>						<b>800.000,00</b>

Ações	Detalhamento da Meta/Ano do PPA por produto da ação			Detalhamento do Recurso/ano do PPA em R\$		
	2018	2019	2020	2018	2019	2020
1. Manutenção da Guarda Municipal	-	-	-	200.000,00	200.000,00	200.000,00

*[Handwritten signature]*





**PLANO PLURIANUAL 2018 – 2021 – PROJETO DE LEI**

<b>Diretriz/Macro-objetivo:</b>	2.1.1.2 Dimensão Processos Internos – Objetivo Estratégico: d) Realizar o planejamento urbano, econômico e rural, com qualidade, responsabilidade e incentivos contínuos.					
<b>Nome do Programa:</b>	2203 - GESTÃO TÉCNICA E ADMINISTRATIVA DA SECRETARIA DE DEFESA SOCIAL		<b>Data Inicial:</b>	01/01/2018	<b>Data Final:</b>	31/12/2021
<b>Objetivo do Programa:</b>	Garantir implementação e manutenção do Sistema Municipal de Defesa Social no município de Ipojuca.					
<b>Indicador do Programa:</b>	<b>Fonte do Indicador:</b>	-	<b>Referência Atual:</b>	-	<b>Ref. Esperada:</b>	-
<b>Órgão Responsável:</b>	SECRETARIA MUNICIPAL DE DEFESA SOCIAL					
<b>Órgãos Participantes:</b>	SECRETARIA MUNICIPAL DE DEFESA SOCIAL					
<b>Público-Alvo:</b>	Público Interno / Servidores					
<b>Ações</b>	<b>Produto da Ação</b>	<b>Medida do Produto</b>	<b>Meta Física</b>	<b>Fontes de Recursos</b>	<b>Gasto total/Ação (R\$)</b>	
1. Apoio Técnico, Administrativo e Logístico às Ações da Secretaria Municipal de Defesa Social	Apoio Técnico	-	-	Tesouro	113.832.000,00	
<b>TOTAL</b>					<b>113.832.000,00</b>	

AÇÕES	Detalhamento da Meta/Ano do PPA por produto da ação				Detalhamento do Recurso/ano do PPA em R\$			
	2018	2019	2020	2021	2018	2019	2020	2021
1. Apoio Técnico, Administrativo e Logístico às Ações da Secretaria Municipal de Defesa Social	-	-	-	-	25.458.000,00	27.458.000,00	29.458.000,00	31.458.000,00

*[Handwritten signature]*



**PLANO PLURIANUAL 2018 – 2021 – PROJETO DE LEI**

<b>Diretriz/Macro-objetivo:</b>	2.1.1.3 Dimensão Sociedade – Objetivo Estratégico: a) Garantir excelência na prestação dos serviços públicos.				
<b>Nome do Programa:</b>	<b>2204 - GUARDA PRESENTE</b>	<b>Data Inicial:</b>	01/01/2018	<b>Data Final:</b>	31/12/2021
<b>Objetivo do Programa:</b>	Garantir Implementação do Programa Guarda Presente em todas as localidades, Espaços Públicos, Comunidades e Escolas do Município de Ipojuca				
<b>Indicador do Programa:</b>	Média Anual de CVLJ	<b>Fonte do indicador:</b>	SDS/PE	<b>Referência Atual:</b>	10,00
<b>Órgão Responsável:</b>	SECRETARIA MUNICIPAL DE DEFESA SOCIAL				
<b>Órgãos Participantes:</b>	SECRETARIA MUNICIPAL DE DEFESA SOCIAL				
<b>Público-Alvo:</b>	Comunidades Escolares do Município				
	<b>Ações</b>				
1. Execução de Ações do Programa Guarda Presente na Secretaria de Defesa Social	<b>Produto da Ação</b>	<b>Medida do Produto</b>	<b>Meta Física</b>	<b>Fontes de Recursos</b>	<b>Gasto total/Ação (R\$)</b>
	Manutenção e Implementação dos Serviços	Unidade	200	Tesouro	1.310.000,00
	<b>TOTAL</b>				<b>1.310.000,00</b>

Ações	Detalhamento da Meta/Ano do PPA por produto da ação				Detalhamento do Recurso/ano do PPA em R\$		
	2018	2019	2020	2021	2018	2019	2020
1. Execução de Ações do Programa Guarda Presente na Secretaria de Defesa Social	50	50	50	50	260.000,00	340.000,00	350.000,00



## PLANO PLURIANUAL 2018 – 2021 – PROJETO DE LEI

<b>Diretriz/Macro-objeto:</b>	2.1.1.3 Dimensão Sociedade – Objetivo Estratégico: a) Garantir excelência na prestação dos serviços públicos.						
<b>Nome do Programa:</b>	2205 - GESTÃO DA DIVISÃO DE SALVAMAR DO MUNICÍPIO		<b>Data Inicial:</b>	01/01/2018	<b>Data Final:</b>	31/12/2021	
<b>Objetivo do Programa:</b>	Garantir o planejamento, capacitação, estruturação, coordenação e execução das ações destinadas a garantir a segurança dos banhistas na orla do município de Ipojuca.						
<b>Indicador do Programa:</b>	<b>Nº de Afloramentos Fatais Anuais</b>	<b>Fonte do Indicador:</b>	SALVAMAR	<b>Referência Atual:</b>	6,00	<b>Ref. Esperada:</b>	4,00
<b>Órgão Responsável:</b>	SECRETARIA MUNICIPAL DE DEFESA SOCIAL						
<b>Órgãos Participantes:</b>	SECRETARIA MUNICIPAL DE DEFESA SOCIAL						
<b>Público-Alvo:</b>	Banhista da orla do Município						
	<b>Ações</b>	<b>Produto da Ação</b>	<b>Medida do Produto</b>	<b>Meta Física</b>	<b>Fontes de Recursos</b>	<b>Gasto total/Ação (R\$)</b>	
1. Coordenação e Manutenção do Programa de Salvamar do Município.	Manutenção e Implementação dos Serviços	Unidade	20	Tesouro	1.310.000,00		
	<b>TOTAL</b>					<b>1.310.000,00</b>	

Ações	Detalhamento da Meta/Ano do PPA por produto da ação				Detalhamento do Recurso/ano do PPA em R\$			
	2018	2019	2020	2021	2018	2019	2020	2021
1. Coordenação e Manutenção do Programa de Salvamar do Município	5	5	5	5	280.000,00	380.000,00	360.000,00	300.000,00

[Assinatura]



**PLANO PLURIANUAL 2018 - 2021 - PROJETO DE LEI**

<b>Diretriz/Macro-objetivo:</b>	2.1.1.3 Dimensão Sociedade - Objetivo Estratégico: a) Garantir excelência na prestação dos serviços públicos.							
<b>Nome do Programa:</b>	2206 - GESTÃO DO GRUPO DE AGENTES DE VIGILÂNCIA PATRIMONIAL RURAL							
<b>Objetivo do Programa:</b>	Garantir o planejamento, capacitação, estruturação, coordenação e execução das ações destinadas a garantir a vigilância patrimonial							
<b>Indicador do Programa:</b>	Nº de Registros de Crimes Patrimoniais na Zona Rural do Município	<b>Fonte do Indicador:</b>	SDS/PE	<b>Referência Atual:</b>	32,00			
<b>Órgão Responsável:</b>	SECRETARIA MUNICIPAL DE DEFESA SOCIAL							
<b>Órgãos Participantes:</b>	SECRETARIA MUNICIPAL DE DEFESA SOCIAL							
<b>Público-Alvo:</b>	Patrimônio Municipal localizado na Zona Rural							
<b>Ações</b>								
1. Desenvolver ações preventivas voltadas para a vigilância patrimonial rural em Ipojuca	Produto da Ação Manutenção e Implementação dos Serviços	Medida do Produto Unidade	Meta Física 16	Fontes de Recursos Tesouro	Gasto total/Ação (R\$) 780.000,00			
<b>TOTAL</b>								
<b>780.000,00</b>								
<b>Ações</b>								
1. Desenvolver ações preventivas voltadas para a vigilância patrimonial rural em Ipojuca	<b>Detalhamento da Meta/Ano do PPA por produto da ação</b>			<b>Detalhamento do Recurso/ano do PPA em R\$</b>				
	2018	2019	2020	2021	2018	2019	2020	2021
	4	4	4	4	180.000,00	200.000,00	200.000,00	200.000,00

*[Handwritten signature]*



**PLANO PLURIANUAL 2018 – 2021 – PROJETO DE LEI**

<b>Diretriz/Macro-objetivo:</b>	2.1.1.3 Dimensão Sociedade – Objetivo Estratégico: a) Garantir excelência na prestação dos serviços públicos.					
<b>Nome do Programa:</b>	<b>2207 - OPERACIONALIDADE E MOBILIDADE DA DEFESA SOCIAL</b>	<b>Data Inicial:</b>	01/01/2018	<b>Data Final:</b>	31/12/2021	
<b>Objetivo do Programa:</b>	Garantir a operacionalidade e a mobilidade da SMDS e seus órgãos operativos através da locação de veículos operacionais e administrativos.					
<b>Indicador do Programa:</b>	<b>Fonte do Indicador:</b>	-	<b>Referência Atual:</b>	-	<b>Ref. Esperada:</b>	-
<b>Órgão Responsável:</b>	SECRETARIA MUNICIPAL DE DEFESA SOCIAL					
<b>Órgãos Participantes:</b>	SECRETARIA MUNICIPAL DE DEFESA SOCIAL					
<b>Público-Alvo:</b>	Sociedade Ipojucana					
	<b>Ações</b>	<b>Produto da Ação</b>	<b>Medida do Produto</b>	<b>Meta Física</b>	<b>Fontes de Recursos</b>	<b>Gasto total/Ação (R\$)</b>
1. Execução de Administrativas para a locação e manutenção de viaturas operacionais e administrativas da SMDS e seus órgãos operativos.		Manutenção e Implementação dos Serviços	Unidade	240	Tesouro	14.432.000,00
	<b>TOTAL</b>					<b>14.432.000,00</b>

	Detalhamento da Meta/Ano do PPA por produto de ação				Detalhamento do Recurso/ano do PPA em R\$			
	2018	2019	2020	2021	2018	2019	2020	2021
<b>AÇÕES</b>								
1. Execução de Administrativas para a locação e manutenção de viaturas operacionais e administrativas da SMDS e seus órgãos operativos	60	60	60	60	2.932.000,00	3.000.000,00	4.000.000,00	4.500.000,00



**PLANO PLURIANUAL 2018 - 2021 - PROJETO DE LEI**

<b>Diretriz/Macro-objetivo:</b>	2.1.1.3 Dimensão Sociedade - Objetivo Estratégico: c) Melhorar a qualidade de vida da população com políticas que privilegiem a inclusão, o desenvolvimento e igualdade social.				
<b>Nome do Programa:</b>	<b>2208 - INCLUSÃO PELA DEFESA SOCIAL</b>	<b>Data Inicial:</b>	01/01/2018	<b>Data Final:</b>	31/12/2021
<b>Objetivo do Programa:</b>	Garantir a inclusão social através de atividades socioeducativas utilizando servidores da SMDS e outras secretarias através de atividades e projetos inclusivos de formação, desportos, cultura e lazer.				
<b>Indicador do Programa:</b>	Nº de Pessoas Envolvidas	<b>Fonte do Indicador:</b>	SMDS	<b>Referência Atual:</b>	-
<b>Órgão Responsável:</b>	SECRETARIA MUNICIPAL DE DEFESA SOCIAL				
<b>Órgãos Participantes:</b>	SECRETARIA MUNICIPAL DE DEFESA SOCIAL				
<b>Público-Alvo:</b>	Comunidades e População mais afetadas e susceptíveis aos efeitos da violência				
	<b>Ações</b>	<b>Produto da Ação</b>	<b>Medida do Produto</b>	<b>Meta Física</b>	<b>Fomes de Recursos</b>
1. Inclusão pela Defesa Social, com Segurança e Paz.	Manutenção e Implementação dos Serviços	Unidade	48	Tesouro	860.000,00
<b>TOTAL</b>					<b>860.000,00</b>

AÇÕES	Detalhamento da Meta/Ano do PPA por produto da ação					Detalhamento do Recurso/ano do PPA em R\$				
	2018	2019	2020	2021	2018	2019	2020	2021		
1. Inclusão pela Defesa Social, com Segurança e Paz.	12	12	12	12	140.000,00	240.000,00	240.000,00	240.000,00		

*[Handwritten signature]*



**PLANO PLURIANUAL 2018 – 2021 – PROJETO DE LEI**

**22 SECRETARIA DE DEFESA SOCIAL**

**2202 AUTARQUIA MUNICIPAL DE TRÂNSITO E TRANSPORTES DO IPOJUCA – AMTTRANS**

Diretriz/Macro-objetivo:	2.1.1.2 Dimensão Processos Internos – Objetivo Estratégico: d) Realizar o planejamento urbano, econômico e rural, com qualidade, responsabilidade e incentivos contínuos.				31/12/2021
Nome do Programa:	2244 - GESTÃO TÉCNICA E ADMINISTRATIVA DA AMTTRANS	Data Inicial:	01/01/2018	Data Final:	31/12/2021
Objetivo do Programa:	Dotar a Autarquia de melhores condições para execução de suas atividades técnicas e administrativas.				
Indicador do Programa:	Fonte do Indicador:	Referência Atual:	Ref. Esperada:		
Órgão Responsável:	AUTARQUIA MUNICIPAL DE TRÂNSITO E TRANSPORTE DO IPOJUCA - AMTTRANS				
Órgãos Participantes:	AUTARQUIA MUNICIPAL DE TRÂNSITO E TRANSPORTE DO IPOJUCA - AMTTRANS				
Público-Alvo:	População / Condutores do Município do Ipojuca				
Ações	Produto da Ação	Medida do Produto	Meta Física	Fontes de Recursos	Gasto total/Ação (R\$)
1. Apoio técnico e administrativo às ações da AMTTRANS.	Apoio Técnico	Unidade	-	Tesouro	12.834.279,38
<b>TOTAL</b>					<b>12.834.279,38</b>

Ações	Detalhamento da Meta/Ano do PPA por produto da ação			Detalhamento do Recurso/ano do PPA em R\$		
	2018	2019	2020	2018	2019	2020
1. Apoio técnico e administrativo às ações da AMTTRANS.	-	-	-	2.983.000,00	3.006.750,00	3.607.087,50
						3.237.441,88

*[Handwritten signature]*



**PLANO PLURIANUAL 2018 – 2021 – PROJETO DE LEI**

<b>Diretriz/Macro-objetivo:</b>	2.1.1.2 Dimensão Processos Internos – Objetivo Estratégico: d) Realizar o planejamento urbano, econômico e rural, com qualidade, responsabilidade e incentivos contínuos.				
<b>Nome do Programa:</b>	<b>2245 - GESTÃO DO SISTEMA DE TRÂNSITO E TRANSPORTES</b>	<b>Data Inicial:</b>	01/01/2018	<b>Data Final:</b>	31/12/2021
<b>Objetivo do Programa:</b>	Planejar, coordenar e executar ações destinadas a garantir o desenvolvimento das políticas públicas de trânsito e transportes no Município.				
<b>Indicador do Programa:</b>	<b>Fonte do Indicador:</b>	<b>Referência Atual:</b>	-	<b>Ref. Esperada:</b>	-
<b>Órgão Responsável:</b>	AUTARQUIA MUNICIPAL DE TRÂNSITO E TRANSPORTE DO IPOJUCA - AMTRANS				
<b>Órgãos Participantes:</b>	AUTARQUIA MUNICIPAL DE TRÂNSITO E TRANSPORTE DO IPOJUCA - AMTRANS				
<b>Público-Alvo:</b>	População / Condutores do Município do Ipojuca				
<b>Ações</b>	<b>Produto da Ação</b>	<b>Medida do Produto</b>	<b>Meta Física</b>	<b>Fontes de Recursos</b>	<b>Gasto total/Ação (R\$)</b>
1. Gerenciamento do Sistema de Trânsito e Transportes.	Trânsito e Transportes Fiscalizados	Unidade	-	Tesouro	2.908.437,50
<b>TOTAL</b>					
					<b>2.908.437,50</b>

Ações	Detalhamento da Meta/Ano do PPA por produto da ação			Detalhamento do Recurso/ano do PPA em R\$		
	2018	2019	2020	2018	2019	2020
1. Gerenciamento do Sistema de Trânsito e Transportes.	-	-	-	500.000,00	775.000,00	775.000,00
						858.437,50

*[Handwritten signature]*





**PLANO PLURIANUAL 2018 – 2021 – PROJETO DE LEI**

<b>Diretriz/Macro-objeto:</b>	2.1.1.2 Dimensão Processos Internos – Objetivo Estratégico: d) Realizar o planejamento urbano, econômico e rural, com qualidade, responsabilidade e incentivos contínuos.				
<b>Nome do Programa:</b>	<b>2246 - GESTÃO DO SISTEMA DE FISCALIZAÇÃO</b>	<b>Data Inicial:</b>	01/01/2018	<b>Data Final:</b>	31/12/2021
<b>Objetivo do Programa:</b>	Fiscalizar e executar ações destinadas a garantir o desenvolvimento das políticas públicas de trânsito e transportes no Município.				
<b>Indicador do Programa:</b>	<b>Fonte do Indicador:</b>	-	<b>Referência Atual:</b>	-	<b>Ref. Esperada:</b>
<b>Órgão Responsável:</b>	AUTARQUIA MUNICIPAL DE TRÂNSITO E TRANSPORTE DO IPOJUCA - AMTTRANS				
<b>Órgãos Participantes:</b>	AUTARQUIA MUNICIPAL DE TRÂNSITO E TRANSPORTE DO IPOJUCA - AMTTRANS				
<b>Público-Alvo:</b>	População / Condutores do Município do Ipojuca				
	<b>Ações</b>	<b>Produto da Ação</b>	<b>Medida do Produto</b>	<b>Meta Física</b>	<b>Fontes de Recursos</b>
1. Gerenciamento do Sistema de Fiscalização		Trânsito e Transportes Fiscalizados	Unidade	-	TESOURO
		<b>TOTAL</b>			<b>3.225.737,50</b>

Ações	Detalhamento da Meta/Ano do PPA por produto da ação			Detalhamento do Recurso/ano do PPA em R\$		
	2018	2019	2020	2018	2019	2020
1. Gerenciamento do Sistema e Fiscalização	-	-	-	696.000,00	795.000,00	804.750,00
<b>TOTAL</b>				696.000,00	795.000,00	804.750,00

\_\_\_\_\_



**PLANO PLURIANUAL 2018 – 2021 – PROJETO DE LEI**

<b>Diretriz/Macro-objetivo:</b>	2.1.1.2 Dimensão Processos Internos – Objetivo Estratégico: d) Realizar o planejamento urbano, econômico e rural, com qualidade, responsabilidade e incentivos contínuos.				
<b>Nome do Programa:</b>	<b>2247 - GESTÃO DO SISTEMA DE EDUCAÇÃO DE TRÂNSITO E TRANSPORTE</b>	<b>Data Inicial:</b>	01/01/2018	<b>Data Final:</b>	31/12/2021
<b>Objetivo do Programa:</b>	Promover a educação do trânsito e transportes no Município.				
<b>Indicador do Programa:</b>	<b>Fonte do Indicador:</b>	-	<b>Referência Atual:</b>	-	<b>Ref. Esperada:</b>
<b>Órgão Responsável:</b>	AUTARQUIA MUNICIPAL DE TRÂNSITO E TRANSPORTE DO IPOJUCA - AMTTRANS				
<b>Órgãos Participantes:</b>	AUTARQUIA MUNICIPAL DE TRÂNSITO E TRANSPORTE DO IPOJUCA - AMTTRANS				
<b>Público-Alvo:</b>	População / Condutores do Município do Ipojuca				
	<b>Ações</b>	<b>Produto da Ação</b>	<b>Medida do Produto</b>	<b>Meta Física</b>	<b>Fontes de Recursos</b>
1. Gerenciamento do Sistema de Educação de Trânsito e Transportes		Educação no Trânsito e Transportes	-	-	Tesouro
					2.689.237,50
					<b>2.689.237,50</b>

Ações	Detalhamento da Meta/Ano do PPA por produto da ação				Detalhamento do Recurso/ano do PPA em R\$			
	2018	2019	2020	2021	2018	2019	2020	2021
1. Gerenciamento do Sistema de Educação de Trânsito e Transportes	-	-	-	-	696.000,00	795.000,00	894.750,00	999.487,50

*[Handwritten signature]*



**PLANO PLURIANUAL 2018 – 2021 – PROJETO DE LEI**

- 23 SECRETARIA MUNICIPAL DE MEIO AMBIENTE E CONTROLE URBANO
- 2301 SECRETARIA MUNICIPAL DE MEIO AMBIENTE E CONTROLE URBANO

Diretriz/Macro-objetivo:	2.1.1.3 Dimensão Sociedade – Objetivo Estratégico: b) Gerar o desenvolvimento sustentável com eficácia econômica, prudência ecológica e equidade social.				31/12/2021
Nome do Programa:	2301 - INSTITUTO CIDADE VERDE - ICV	Data Inicial:	01/01/2018	Data Final:	
Finalidade do Programa:	Implantar e administrar as Unidades de Conservação do Município				
Indicador do Programa:	-	Fonte do Indicador:	-	Referência Atual:	Ref. Esperada:
Órgão Responsável:	SECRETARIA MUNICIPAL DE MEIO AMBIENTE E CONTROLE URBANO				
Órgãos Participantes:	SECRETARIA MUNICIPAL DE MEIO AMBIENTE E CONTROLE URBANO				
Público-Alvo:	População do Município				
<b>Ações</b>					
1. Implantar o Instituto Cidade Verde – ICV	Produto da Ação	Medida do Produto	Meta Física	Fontes de Recursos	Gasto total/Ação (R\$)
	Instituto Instalado	-	-	Tesouro	240.000,00
2. Implantar e administrar as Unidades de Conservação do Município – UC's	Unidade de Conservação implantada	-	-	Tesouro	860.000,00
<b>TOTAL</b>					<b>1.090.000,00</b>

Ações	Detalhamento da Meta/Ano do PPA por produto da ação			Detalhamento do Recurso/ano do PPA em R\$		
	2018	2019	2020	2018	2019	2020
	2021					
1. Implantar o Instituto Cidade Verde – ICV	-	-	-	60.000,00	60.000,00	60.000,00
2. Implantar e administrar as Unidades de Conservação do Município – UC's	-	-	-	100.000,00	200.000,00	250.000,00
<b>TOTAL</b>						



## PLANO PLURIANUAL 2018 – 2021 – PROJETO DE LEI

<b>Diretriz/Macro-objetivo:</b>	2.1.1.3 Dimensão Sociedade – Objetivo Estratégico: b) Gerar o desenvolvimento sustentável com eficácia econômica, prudência ecológica e equidade social.					
<b>Nome do Programa:</b>	<b>2303 - PROGRAMA DE CONTROLE AMBIENTAL</b>	<b>Data Inicial:</b>	01/01/2018	<b>Data Final:</b>	31/12/2021	
<b>Finalidade do Programa:</b>	Manter as áreas protegidas e controlar os processos de licenciamento nas ações inerentes ao controle ambiental					
<b>Indicador do Programa:</b>	<b>Fonte do Indicador:</b>	-	<b>Referência Atual:</b>	-	<b>Ref. Esperada:</b>	-
<b>Órgão Responsável:</b>	SECRETARIA MUNICIPAL DE MEIO AMBIENTE E CONTROLE URBANO					
<b>Órgãos Participantes:</b>	SEMAS, CPRH, APAC, SECRETARIA DE INFRAESTRUTURA E OBRAS, SECRETARIA MUNICIPAL DE AGRICULTURA E SECRETARIA MUNICIPAL DE TURISMO					
<b>Público-Alvo:</b>	Município do Ipojuca					
	<b>Ações</b>	<b>Produto da Ação</b>	<b>Medida do Produto</b>	<b>Meta Física</b>	<b>Fontes de Recursos</b>	<b>Gasto total/Ação (R\$)</b>
1.	Requalificação Ambiental nas áreas de mangue de Serrambi e Maracajpe	Requalificação Ambiental	-	-	Tesouro	300.000,00
2.	Requalificação de Alamedas e áreas públicas	Alamedas e Áreas Públicas Desobstruídas	-	-	Tesouro	750.000,00
3.	Construção da Política Municipal de Gestão de Áreas Protegidas e Fauna	Estuário Conservado	-	-	Tesouro	200.000,00
4.	Licenciamento, fiscalização e monitoramento de atividades potencialmente poluidoras de impacto local.	Ação Executada	-	-	Tesouro	200.000,00
	<b>TOTAL</b>					<b>1.450.000,00</b>

Ações	Detalhamento da Meta/Ano do PPA por produto da ação					Detalhamento do Recurso/ano do PPA em R\$				
	2018	2019	2020	2021	2018	2019	2020	2021		
1. Requalificação Ambiental nas áreas de mangue de Serrambi e Maracajpe	-	-	-	-	50.000,00	50.000,00	100.000,00	100.000,00		
2. Requalificação de Alamedas e áreas públicas	-	-	-	-	100.000,00	100.000,00	250.000,00	300.000,00		
3. Construção da Política Municipal de Gestão de Áreas Protegidas e Fauna	-	-	-	-	50.000,00	50.000,00	50.000,00	50.000,00		
4. Licenciamento, fiscalização e monitoramento de atividades potencialmente poluidoras de impacto local.	-	-	-	-	50.000,00	50.000,00	50.000,00	50.000,00		



## PLANO PLURIANUAL 2018 – 2021 – PROJETO DE LEI

<b>Diretriz/Macro-objetivo:</b>	2.1.1.3 Dimensão Sociedade – Objetivo Estratégico: b) Gerar o desenvolvimento sustentável com eficácia econômica, prudência ecológica e equidade social.				31/12/2021
<b>Nome do Programa:</b>	2304 - PROJETOS ESPECIAIS				Data Inicial: 01/01/2018
<b>Finalidade do Programa:</b>	Elaboração, implantação e revisão de Instrumentos Estratégicos para o Desenvolvimento do Município				Data Final:
<b>Indicador do Programa:</b>	Fonte do Indicador:		Referência Atual:		Ref. Esperada:
<b>Órgão Responsável:</b>	SECRETARIA MUNICIPAL DE MEIO AMBIENTE E CONTROLE URBANO				
<b>Órgãos Participantes:</b>	SECRETARIA MUNICIPAL DE MEIO AMBIENTE E CONTROLE URBANO				
<b>Público-Alvo:</b>	População do Município				
	<b>Ações</b>	<b>Produto da Ação</b>	<b>Medida do Produto</b>	<b>Meta Física</b>	<b>Fontes de Recursos</b>
1. Diagnóstico dos poços tubulares profundos e pontos de captação de água	Diagnóstico Realizado	-	-	-	Tesouro
2. Elaboração, implantação e revisão de instrumentos estratégicos para o desenvolvimento do Município	Ação Executada	-	-	-	Tesouro
3. Plano Municipal de Preservação da Mata Atlântica	Plano Implantado	-	-	-	Tesouro
4. Implementação da Política Municipal de Saneamento Ambiental e Gestão de Resíduos	Política Implantada	-	-	-	Tesouro
5. Programa de reorganização urbano e ambiental do Município do Ipojuca - Convênio com o Instituto de Apoio à Universidade de Pernambuco – IAUPE	Programa Implantado	-	-	-	Tesouro
<b>TOTAL</b>					<b>2.120.000,00</b>

	Detalhamento da Meta/Ano do PPA por produto da ação				Detalhamento do Recurso/ano do PPA em R\$			
	2018	2019	2020	2021	2018	2019	2020	2021
<b>Ações</b>								
1. Diagnóstico dos poços tubulares profundos e pontos de captação de água	-	-	-	-	50.000,00	50.000,00	50.000,00	50.000,00
2. Elaboração, implantação e revisão de instrumentos estratégicos para o desenvolvimento do Município	-	-	-	-	200.000,00	250.000,00	250.000,00	270.000,00
3. Plano Municipal de Preservação da Mata Atlântica	-	-	-	-	50.000,00	60.000,00	-	-
4. Implementação da Política Municipal de Saneamento Ambiental e Gestão de Resíduos	-	-	-	-	-	580.000,00	-	-
5. Programa de reorganização urbano e ambiental do Município do Ipojuca - Convênio com o Instituto de Apoio à Universidade de Pernambuco – IAUPE	-	-	-	-	130.000,00	130.000,00	-	-

e



**PLANO PLURIANUAL 2018 – 2021 – PROJETO DE LEI**

<b>Diretriz/Macro-objetivo:</b>	2.1.1.3 Dimensão Sociedade – Objetivo Estratégico: b) Gerar o desenvolvimento sustentável com eficácia econômica, prudência ecológica e equidade social.				
<b>Nome do Programa:</b>	2305 - IPOJUCA SUSTENTAVEL				
<b>Finalidade do Programa:</b>	Desenvolver mecanismos de participação e controle social para a gestão integrada e valorizar as ações inovadoras de gestão voltadas ao uso sustentável dos recursos naturais		<b>Data Inicial:</b>	1/1/2018	
<b>Indicador do Programa:</b>	Fonte do Indicador:		<b>Data Final:</b>	31/12/2021	
<b>Órgão Responsável:</b>	SECRETARIA MUNICIPAL DE MEIO AMBIENTE E CONTROLE URBANO				
<b>Órgãos Participantes:</b>	SECRETARIA MUNICIPAL DE MEIO AMBIENTE E CONTROLE URBANO				
<b>Público-Alvo:</b>	População do Município				
<b>Ações</b>	<b>Produto da Ação</b>	<b>Medida do Produto</b>	<b>Meta Física</b>	<b>Fontes de Recursos</b>	<b>Gasto total/Ação (R\$)</b>
1. Projeto Orta	Ação Executada	-	-	Tesouro	200.000,00
2. Conselho Municipal de Meio Ambiente – COMDEMA	Conselho Atualte	-	-	Tesouro	40.000,00
3. Gestão Integrada de Resíduos Sólidos para Sustentabilidade	Ação Executada	-	-	Tesouro	1.270.000,00
4. Implementação do Plano de Arborização - Revitalização dos espaços públicos	Plano Implementado	-	-	Tesouro	290.000,00
5. Realizar Eventos Temáticos	Eventos Realizados	-	-	Tesouro	200.000,00
6. Praia Legal	Praia Conservada	-	-	Tesouro	191.000,00
7. Proteção do Cavalão Marinho	Estuário Protegido	-	-	Tesouro	400.000,00
8. Proteção da Tartaruga Marinha	Fauna Protegida	-	-	Tesouro	400.000,00
<b>TOTAL</b>					<b>2.991.000,00</b>

Ações	Detalhamento da Meta/Ano do PPA por produto da ação				Detalhamento do Recurso/Ano do PPA em R\$			
	2018	2019	2020	2021	2018	2019	2020	2021
1. Projeto Orta								
2. Conselho Municipal de Meio Ambiente – COMDEMA					50.000,00	50.000,00	50.000,00	50.000,00
3. Gestão Integrada de Resíduos Sólidos para Sustentabilidade					10.000,00	10.000,00	10.000,00	10.000,00
4. Implementação do Plano de Arborização - Revitalização dos espaços públicos					970.000,00	100.000,00	100.000,00	100.000,00
5. Realizar Eventos Temáticos					50.000,00	80.000,00	80.000,00	80.000,00
6. Praia Legal					50.000,00	50.000,00	50.000,00	50.000,00
7. Proteção do Cavalão Marinho					30.000,00	58.000,00	54.000,00	49.000,00
8. Proteção da Tartaruga Marinha					100.000,00	100.000,00	100.000,00	100.000,00
<b>TOTAL</b>					<b>100.000,00</b>	<b>100.000,00</b>	<b>100.000,00</b>	<b>100.000,00</b>

*[Handwritten signature]*



## PLANO PLURIANUAL 2018 – 2021 – PROJETO DE LEI

<b>Diretriz/Macro-objetivo:</b>	2.1.1.3 Dimensão Sociedade – Objeto Estratégico: b) Gerar o desenvolvimento sustentável com eficácia econômica, prudência ecológica e equidade social.					
<b>Nome do Programa:</b>	<b>2306 - GESTÃO TÉCNICA E ADMINISTRATIVA AS AÇÕES DA SEC. DE MEIO AMBIENTE E CONTROLE URBANO</b>	<b>Data Inicial:</b>	01/01/2018	<b>Data Final:</b>	31/12/2021	
<b>Finalidade do Programa:</b>	Realizar as atividades de natureza financeira, de pessoal, transporte, comunicação, material e patrimonial necessários ao desempenho do órgão					
<b>Indicador do Programa:</b>	<b>Fonte do Indicador:</b>	<b>Referência Atual:</b>	-	<b>Ref. Esperada:</b>	-	
<b>Órgão Responsável:</b>	SECRETARIA MUNICIPAL DE MEIO AMBIENTE E CONTROLE URBANO					
<b>Órgãos Participantes:</b>	SECRETARIA MUNICIPAL DE MEIO AMBIENTE E CONTROLE URBANO					
<b>Público-Alvo:</b>	Público Interno / Servidores					
<b>Ações</b>		<b>Produto da Ação</b>	<b>Medida do Produto</b>	<b>Meta Física</b>	<b>Fontes de Recursos</b>	<b>Gasto total/Ação (R\$)</b>
1. Apoio técnico e administrativo às ações da Secretaria Municipal de Meio Ambiente e Controle Urbano		Apoio Técnico	-	-	Tesouro	11.200.000,00
<b>TOTAL</b>						<b>11.200.000,00</b>

	Detalhamento da Meta/Ano do PPA por produto da ação			Detalhamento do Recurso/ano do PPA em R\$				
	2018	2019	2020	2021	2018	2019	2020	2021
<b>Ações</b>								
1. Apoio técnico e administrativo às ações da Secretaria Municipal de Meio Ambiente e Controle Urbano	-	-	-	-	2.800.000,00	2.800.000,00	2.800.000,00	2.800.000,00



**PLANO PLURIANUAL 2018 – 2021 – PROJETO DE LEI**

**23 SECRETARIA MUNICIPAL DE MEIO AMBIENTE E CONTROLE URBANO**

**2302 AGÊNCIA MUNICIPAL DO MEIO AMBIENTE – AMMA – IPOJUCA**

<b>Diretriz/Macro-objetivo:</b>	2.1.1.3 Dimensão Sociedade – Objetivo Estratégico: b) Gerar o desenvolvimento sustentável com eficácia econômica, prudência ecológica e equidade social.				
<b>Nome do Programa:</b>	<b>2302 - GESTÃO TÉCNICA E ADMINISTRATIVA DA AGÊNCIA MUNICIPAL DO MEIO AMBIENTE – AMMA – IPOJUCA</b>	<b>Data Inicial:</b>	01/01/2018	<b>Data Final:</b>	31/12/2021
<b>Finalidade do Programa:</b>	Monitorar as ações de fiscalização e controle de atividades relacionadas ao Meio Ambiente				
<b>Indicador do Programa:</b>	<b>Fonte do Indicador:</b>	-	<b>Referência Atual:</b>	-	<b>Ref. Esperada:</b>
<b>Órgão Responsável:</b>	SECRETARIA MUNICIPAL DE MEIO AMBIENTE E CONTROLE URBANO				
<b>Órgãos Participantes:</b>	AGÊNCIA MUNICIPAL DE MEIO AMBIENTE - AMMA				
<b>Público-Alvo:</b>	Público Interno / Servidores / População do Município				
	<b>Ações</b>	<b>Produto da Ação</b>	<b>Medida do Produto</b>	<b>Meta Física</b>	<b>Fontes de Recursos</b>
1. Apoio técnico as ações da Agência Municipal de Meio Ambiente - AMMA	Apoio Técnico	Unidade	-	-	Tesouro
2. Implantação da Agência Municipal de Meio Ambiente - AMMA	Agência Instalada	Unidade	-	-	Tesouro
	<b>TOTAL</b>				<b>3.850.000,00</b>

Ações	Detalhamento da Meta/Ano do PPA por produto da ação				Detalhamento do Recurso/ano do PPA em R\$			
	2018	2019	2020	2021	2018	2019	2020	2021
1. Apoio técnico as ações da Agência Municipal de Meio Ambiente - AMMA	-	-	-	-	950.000,00	950.000,00	950.000,00	950.000,00
2. Implantação da Agência Municipal de Meio Ambiente - AMMA	-	-	-	-	50.000,00	-	-	-





**PLANO PLURIANUAL 2018 – 2021 – PROJETO DE LEI**

**24 SECRETARIA MUNICIPAL DE HABITAÇÃO**

**2401 SECRETARIA MUNICIPAL DE HABITAÇÃO**

Diretriz/Macro-objetivo:	2.1.1.2 Dimensão Processos Internos – Objetivo Estratégico: d) Realizar o planejamento urbano, econômico e rural, com qualidade, responsabilidade e incentivos contínuos.				
Nome do Programa:	<b>2401 - GESTÃO TÉCNICA E ADMINISTRATIVA DA SECRETARIA MUNICIPAL DE HABITAÇÃO</b>	Data Inicial:	01/01/2018	Data Final:	31/12/2021
Objetivo do Programa:	Desenvolver atividades técnicas e administrativas e a gestão dos serviços de apoio às ações da Secretaria.				
Indicador do Programa:	Fonte do Indicador:	-	Referência Atual:	-	Ref. Esperada:
Órgão Responsável:	SECRETARIA MUNICIPAL DE HABITAÇÃO				
Órgãos Participantes:	SECRETARIA MUNICIPAL DE HABITAÇÃO				
Público-Alvo:	Servidores				
	<b>Ações</b>	<b>Produto da Ação</b>	<b>Medida do Produto</b>	<b>Meta Física</b>	<b>Fontes de Recursos</b>
1. Apoio técnico e administrativo às ações da Secretaria Municipal de Habitação.	Apoio Técnico	Unidade	-	-	Tesouro
	<b>TOTAL</b>				<b>5.800.000,00</b>

Ações	Detalhamento da Meta/Ano do PPA por produto da ação			Detalhamento do Recurso/ano do PPA em R\$				
	2018	2019	2020	2021	2018	2019	2020	2021
1. Apoio técnico e administrativo às ações da Secretaria Municipal de Habitação.	-	-	-	-	1.450.000,00	1.450.000,00	1.450.000,00	1.450.000,00

*[Handwritten signature and initials]*



## PLANO PLURIANUAL 2018 – 2021 – PROJETO DE LEI

<b>Diretriz/Macro-objetivo:</b>	2.1.1.2 Dimensão Processos Internos – Objetivo Estratégico: d) Realizar o planejamento urbano, econômico e rural, com qualidade, responsabilidade e incentivos contínuos.					
<b>Nome do Programa:</b>	<b>2402 - CONSTRUÇÃO E MELHORIA DE HABITAÇÕES</b>					
<b>Objetivo do Programa:</b>	Facilitar o acesso à população carente de moradia aos programas habitacionais promovidos pelo setor público; Melhorar as condições de moradia da população.					
<b>Indicador do Programa:</b>	<b>Fonte do Indicador:</b>	<b>Referência Atual:</b>	<b>Ref. Esperada:</b>	<b>Data Inicial:</b>	<b>Data Final:</b>	
	-	-	-	01/01/2018	31/12/2021	
<b>Órgão Responsável:</b>	SECRETARIA MUNICIPAL DE HABITAÇÃO					
<b>Órgãos Participantes:</b>	SECRETARIA MUNICIPAL DE HABITAÇÃO					
<b>Público-Alvo:</b>	População do Município					
	<b>Ações</b>	<b>Produto da Ação</b>	<b>Métrica do Produto</b>	<b>Meta Física</b>	<b>Fontes de Recursos</b>	<b>Gasto total/Ação (R\$)</b>
1. Construção de unidades habitacionais	Habitação Popular	Unidade	-	Tesouro	5.000.000,00	
2. Construção do conjunto habitacional de Camela	Habitação Popular	Unidade	-	Tesouro	3.908.875,00	
3. Atualização de cadastro de assentamentos precários	Ação Implantada	Unidade	-	Tesouro	1.908.875,00	
4. Implantação de infraestrutura nas áreas de interesse social	Ação Implantada	Unidade	-	Tesouro	2.000.000,00	
5. Execução de ações de desapropriação de terras no município	Ação Executada	Unidade	-	Tesouro	35.500.000,00	
	<b>TOTAL</b>				<b>48.317.750,00</b>	

Ações	Detalhamento da Meta/Ano do PPA por produto da ação					Detalhamento do Recurso/ano do PPA em R\$				
	2018	2019	2020	2021	2018	2019	2020	2021		
	1. Construção de unidades habitacionais	-	-	-	-	2.000.000,00	1.000.000,00	1.000.000,00	1.000.000,00	
2. Construção do conjunto habitacional de Camela	-	-	-	-	908.875,00	1.000.000,00	1.000.000,00	1.000.000,00		
3. Atualização de cadastro de assentamentos precários	-	-	-	-	408.875,00	500.000,00	500.000,00	500.000,00		
4. Implantação de infraestrutura nas áreas de interesse social	-	-	-	-	500.000,00	500.000,00	500.000,00	500.000,00		
5. Execução de ações de desapropriação de terras no município	-	-	-	-	32.500.000,00	33.000.000,00	33.500.000,00	34.000.000,00		

\_\_\_\_\_  
 Nome do Responsável



**PLANO PLURIANUAL 2018 – 2021 – PROJETO DE LEI**

<b>Diretriz/Macro-objeto:</b>	2.1.1.2 Dimensão Processos Internos – Objetivo Estratégico: d) Realizar o planejamento urbano, econômico e rural, com qualidade, responsabilidade e incentivos contínuos.				
<b>Nome do Programa:</b>	<b>2404 - CARTÃO REFORMA COM PARCERIA COM O GOVERNO FEDERAL</b>	<b>Data Inicial:</b>	01/01/2018	<b>Data Final:</b>	31/12/2021
<b>Objetivo do Programa:</b>	Reduzir o déficit habitacional qualitativo que atinge pelo menos 8 milhões de domicílios brasileiros em condições inadequadas (Censo 2010); Reduzir a carência de esgotamento sanitário, ausência de banheiro exclusivo, cobertura inadequada e adensamento excessivo; Elevar a qualidade de vida por meio da qualificação de moradias, proporcionando condições desejáveis de habitação às famílias de baixa renda sem a necessidade de construção de novas unidades habitacionais.				
<b>Indicador do Programa:</b>	-	<b>Fonte do Indicador:</b>	-	<b>Referência Atual:</b>	-
<b>Órgão Responsável:</b>	SECRETARIA MUNICIPAL DE HABITAÇÃO				
<b>Órgãos Participantes:</b>	SECRETARIA MUNICIPAL DE HABITAÇÃO				
<b>Público-Alvo:</b>	População de baixa renda do Município				
	<b>Ações</b>	<b>Produto da Ação</b>	<b>Medida do Produto</b>	<b>Meta Física</b>	<b>Fontes de Recursos</b>
1. Manutenção das ações vinculadas ao Cartão Reforma	Manutenção Executada	-	-	-	Tesouro
	<b>TOTAL</b>				<b>785.520,29</b>

Ações	Detalhamento da Meta/Ano do PPA por produto da ação					Detalhamento do Recurso/ano do PPA em R\$		
	2018	2019	2020	2021	2016	2019	2020	2021
1. Manutenção das ações vinculadas ao Cartão Reforma	-	-	-	-	182.250,00	191.362,50	200.930,63	210.977,16

*[Handwritten signature]*



**PLANO PLURIANUAL 2018 – 2021 – PROJETO DE LEI**

**25 SECRETARIA ESPECIAL DE COMUNICAÇÃO**

**2501 SECRETARIA ESPECIAL DE COMUNICAÇÃO**

<b>Diretriz/Macro- objetivo:</b>	2.1.1.1 Dimensão Gestão e Participação - Objetivo Estratégico: c) Desenvolver mecanismos que garantam qualidade, transparência, confiabilidade e rapidez no controle dos recursos públicos.				
<b>Nome do Programa:</b>	<b>2501 - GESTÃO TÉCNICA E ADMINISTRATIVA DA SECRETARIA ESPECIAL DE COMUNICAÇÃO</b>	<b>Data Inicial:</b>	01/01/2018	<b>Data Final:</b>	31/12/2021
<b>Objetivo do Programa:</b>	Dotar a Secretaria de melhores condições para execução de suas atividades técnicas e administrativas				
<b>Indicador do Programa:</b>	<b>Fonte do Indicador:</b>	-	<b>Referência Atual:</b>	-	<b>Ref. Esperada:</b>
<b>Órgão Responsável:</b>	SECRETARIA ESPECIAL DE COMUNICAÇÃO				
<b>Órgãos Participantes:</b>	SECRETARIA ESPECIAL DE COMUNICAÇÃO				
<b>Público-Alvo:</b>	Público Interno / Servidores				
<b>Ações</b>	<b>Produto da Ação</b>	<b>Medida do Produto</b>	<b>Meta Física</b>	<b>Fontes de Recursos</b>	<b>Gasto total/Ação (R\$)</b>
1. Apoio técnico e administrativo às ações da Secretaria Especial de Comunicação	Apoio Técnico	Unidade	-	Tesouro	8.000.000,00
<b>TOTAL</b>					<b>8.000.000,00</b>

Ações	Detalhamento da Meta/Ano do PPA por produto da ação				Detalhamento do Recurso/ano do PPA em R\$			
	2018	2019	2020	2021	2018	2019	2020	2021
1. Apoio técnico e administrativo às ações da Secretaria Especial de Comunicação	-	-	-	-	2.000.000,00	2.000.000,00	2.000.000,00	2.000.000,00

*[Handwritten signature]*



## PLANO PLURIANUAL 2018 – 2021 – PROJETO DE LEI

<b>Diretriz/Macro-objetivo:</b>	2.1.1.1 Dimensão Gestão e Participação - Objetivo Estratégico: c) Desenvolver mecanismos que garantam qualidade, transparência, confiabilidade e rapidez no controle dos recursos públicos.				
<b>Nome do Programa:</b>	2502 - MODERNIZAÇÃO DOS SISTEMAS DE COMUNICAÇÃO DA PREFEITURA DO IPOJUCA	Data Inicial:	01/01/2018	Data Final:	31/12/2021
<b>Objetivo do Programa:</b>	Ampliar as possibilidades de desenvolvimento do município do Ipojuca; Ampliar e aperfeiçoar os mecanismos de divulgação dos aspectos turísticos e socioculturais do Município; Aumentar a comunicação do cidadão com a municipalidade; Tornar acessível o conhecimento das realizações governamentais; Abrir espaço para a participação da sociedade no processo de gestão do Município e para o exercício da cidadania.				
<b>Indicador do Programa:</b>	-	Fonte do Indicador:	-	Referência Atual:	Ref. Esperada:
<b>Órgão Responsável:</b>	SECRETARIA ESPECIAL DE COMUNICAÇÃO				
<b>Órgãos Participantes:</b>	SECRETARIA ESPECIAL DE COMUNICAÇÃO				
<b>Público-Alvo:</b>	População do Município				
<b>Ações</b>	<b>Produto da Ação</b>	<b>Medida do Produto</b>	<b>Meta Física</b>	<b>Fontes de Recursos</b>	<b>Gasto total/Ação (R\$)</b>
1. Desenvolvimento do sistema de informação e comunicação da prefeitura do Ipojuca	informação Gerada	Unidade	-	Tesouro	10.300.000,00
<b>TOTAL</b>					<b>10.300.000,00</b>

Ações	Detalhamento da Meta/Ano do PPA por produto da ação				Detalhamento do Recurso/ano do PPA em R\$			
	2018	2019	2020	2021	2018	2019	2020	2021
1. Desenvolvimento do sistema de informação e comunicação da prefeitura do Ipojuca	-	-	-	-	4.000.000,00	2.100.000,00	2.100.000,00	2.100.000,00



**PLANO PLURIANUAL 2018 – 2021 – PROJETO DE LEI**

26 SECRETARIA MUNICIPAL DE TURISMO

2601 SECRETARIA MUNICIPAL DE TURISMO

<b>Diretriz/Macro-objetivo:</b>	2.1.1.2 Dimensão Processos Internos – Objetivo Estratégico: e) Incentivar o turismo, a cultura e os esportes promovendo políticas estruturadoras, ampliação e qualificação dos espaços públicos de lazer e esporte.				
<b>Nome do Programa:</b>	2628 - ORGANIZAÇÃO E GESTÃO DA PROMOÇÃO TURÍSTICA DO MUNICÍPIO	<b>Data Inicial:</b>	01/01/2018	<b>Data Final:</b>	31/12/2021
<b>Objetivo do Programa:</b>	Planejar, apoiar e implementar ações para a promoção e divulgação do Município nos mercados nacional e internacional. Ampliar o fluxo de turistas para o Município				
<b>Indicador do Programa:</b>	<b>Fonte do Indicador:</b>	<b>Referência Atual:</b>	-	<b>Ref. Esperada:</b>	-
<b>Órgão Responsável:</b>	SECRETARIA MUNICIPAL DE TURISMO				
<b>Órgãos Participantes:</b>	SECRETARIA MUNICIPAL DE TURISMO				
<b>Público-Alvo:</b>	Turistas Nacionais e Internacionais				
<b>1. Gestão e Desenvolvimento dos Instrumentos de Promoção Turística do Município</b>	<b>Produto da Ação</b>	<b>Medida do Produto</b>	<b>Meta Física</b>	<b>Fontes de Recursos</b>	<b>Gasto total/Ação (R\$)</b>
	Ação Desenvolvida	Unidade	179	Tesouro	12.100.000,00
	<b>TOTAL</b>				
					12.100.000,00

	Detalhamento da Meta/Ano do PPA por produto da ação			Detalhamento do Recurso/ano do PPA em R\$				
	2018	2019	2020	2021	2018	2019	2020	2021
<b>1. Gestão e Desenvolvimento dos Instrumentos de Promoção Turística do Município</b>	41	46	46	46	3.070.000,00	3.010.000,00	3.010.000,00	3.010.000,00
<b>Ações</b>								

*[Handwritten signature]*



**PLANO PLURIANUAL 2018 – 2021 – PROJETO DE LEI**

<b>Diretriz/Macro-objetivo:</b>	2.1.1.2 Dimensão Processos Internos – Objetivo Estratégico: e) Incentivar o turismo, a cultura e os esportes promovendo políticas estruturadoras, ampliação e qualificação dos espaços públicos de lazer e esporte.				
<b>Nome do Programa:</b>	2629 - GESTÃO TÉCNICA E ADMINISTRATIVA DA SECRETARIA MUNICIPAL DE TURISMO	<b>Data Inicial:</b>	01/01/2016	<b>Data Final:</b>	31/12/2021
<b>Objetivo do Programa:</b>	Conduzir, coordenar e supervisionar as diretrizes e ações da Secretaria; Executar os serviços comuns que apoiam as ações finalísticas do órgão.				
<b>Indicador do Programa:</b>	<b>Fonte do Indicador:</b>	-	<b>Referência Atual:</b>	-	<b>Ref. Esperada:</b>
<b>Órgão Responsável:</b>	SECRETARIA MUNICIPAL DE TURISMO				
<b>Órgãos Participantes:</b>	SECRETARIA MUNICIPAL DE TURISMO				
<b>Público-Alvo:</b>	Público Interno / Servidores				
<b>Ações</b>	<b>Produto da Ação</b>	<b>Medida do Produto</b>	<b>Meta Física</b>	<b>Fontes de Recursos</b>	<b>Costo total/Ação (R\$)</b>
1. Apoio Técnico e administrativo às ações da Secretaria Municipal de Turismo	Apoio Técnico	-	-	Tesouro	8.960.000,00
<b>TOTAL</b>					
					8.960.000,00

Ações	Detalhamento da Meta/Ano do PPA por produto da ação			Detalhamento do Recurso/ano do PPA em R\$				
	2018	2019	2020	2021	2018	2019	2020	2021
1. Apoio Técnico e administrativo às ações da Secretaria Municipal de Turismo	-	-	-	-	2.240.000,00	2.240.000,00	2.240.000,00	2.240.000,00

*[Handwritten signature]*



**PLANO PLURIANUAL 2018 – 2021 – PROJETO DE LEI**

<b>Diretriz/Macro-objetivo:</b>	2.1.1.2 Dimensão Processos Internos – Objetivo Estratégico: e) Incentivar o turismo, a cultura e os esportes promovendo políticas estruturadoras, ampliação e qualificação dos espaços públicos de lazer e esporte.					
<b>Nome do Programa:</b>	<b>2631 - ORGANIZAÇÃO E PROMOÇÃO DO DESENVOLVIMENTO DO TURISMO NO MUNICÍPIO</b>	<b>Data Inicial:</b>	01/01/2018	<b>Data Final:</b>	31/12/2021	
<b>Objetivo do Programa:</b>	Planejar, apoiar e realizar ações para promover e qualificar o turismo sustentável; Melhorar a qualidade dos serviços turísticos do Município					
<b>Indicador do Programa:</b>	<b>Fonte do Indicador:</b>	-	<b>Referência Atual:</b>	-	<b>Ref. Esperada:</b>	-
<b>Órgão Responsável:</b>	SECRETARIA MUNICIPAL DE TURISMO					
<b>Órgãos Participantes:</b>	SECRETARIA MUNICIPAL DE TURISMO					
<b>Público-Alvo:</b>	Cadeia produtiva do turismo local; Turistas nacionais e internacionais					
	<b>Ações</b>	<b>Produto da Ação</b>	<b>Medida do Produto</b>	<b>Meta Física</b>	<b>Fontes de Recursos</b>	<b>Gasto total/Ação (R\$)</b>
1. Organização e Gestão dos Instrumentos de Desenvolvimento do Turismo no Município	Ação Desenvolvida	Unidade	2438	Tesouro	10.305.000,00	10.305.000,00
	<b>TOTAL</b>					<b>10.305.000,00</b>

	Detalhamento da Meta/Ano do PPA por produto da ação				Detalhamento do Recurso/ano do PPA em R\$			
	2018	2019	2020	2021	2018	2019	2020	2021
1. Organização e Gestão dos Instrumentos de Desenvolvimento do Turismo no Município	610	609	610	609	2.035.000,00	2.670.000,00	2.805.000,00	2.795.000,00

*[Handwritten signature]*





**PLANO PLURIANUAL 2018 – 2021 – PROJETO DE LEI**

**27 SECRETARIA ESPECIAL DA MULHER**

**2701 SECRETARIA ESPECIAL DA MULHER**

<b>Diretriz/Macro-objetivo:</b>	2.1.1.2 Dimensão Processos Internos – Objetivo Estratégico: a) Investir na assistência social, na cidadania e na segurança, com prevenção da violência e atenção psicossocial às drogas.				
<b>Nome do Programa:</b>	<b>2701 - GESTÃO TÉCNICA E ADMINISTRATIVA DA SECRETARIA ESPECIAL DA MULHER</b>	<b>Data Inicial:</b>	01/01/2018	<b>Data Final:</b>	31/12/2021
<b>Objetivo do Programa:</b>	Dotar a Secretaria de melhores condições para execução de suas atividades técnicas e administrativas, bem como contribuir para adoção de procedimentos e técnicas eficientes a fim de cumprir suas finalidades.				
<b>Indicador do Programa:</b>	-	<b>Fonte do Indicador:</b>	-	<b>Referência Atual:</b>	-
<b>Órgão Responsável:</b>	SECRETARIA ESPECIAL DA MULHER				
<b>Órgãos Participantes:</b>	SECRETARIA ESPECIAL DA MULHER				
<b>Público-Alvo:</b>	Servidores (as) da Secretaria Especial da Mulher				
<b>Ações</b>	<b>Produto da Ação</b>	<b>Medida do Produto</b>	<b>Meta Física</b>	<b>Fontes de Recursos</b>	<b>Gasto total/Ação (R\$)</b>
1. Apoio Técnico e administrativo às ações da Secretaria Especial da Mulher.	Apoio Técnico	Unidade	356	Tesouro	12.000.000,00
<b>TOTAL</b>					<b>12.000.000,00</b>

Ações	Detalhamento da Meta/Ano do PPA por produto da ação			Detalhamento do Recurso/ano do PPA em R\$		
	2018	2019	2020	2018	2019	2020
1. Apoio Técnico e administrativo às ações da Secretaria Especial da Mulher.	89	89	89	3.000.000,00	3.000.000,00	3.000.000,00
<b>TOTAL</b>						

*[Handwritten signatures and initials]*



**PLANO PLURIANUAL 2018 – 2021 – PROJETO DE LEI**

<b>Diretriz/Macro-objetivo:</b>	2.1.1.2 Dimensão Processos Internos – Objetivo Estratégico: a) Investir na assistência social, na cidadania e na segurança, com prevenção da violência e atenção psicossocial às drogas.					
<b>Nome do Programa:</b>	<b>2702 - ASSISTÊNCIA, PROTEÇÃO E DEFESA AS MULHERES IPOJUCANAS</b>	<b>Data Inicial:</b>	01/01/2018	<b>Data Final:</b>	31/12/2021	
<b>Objetivo do Programa:</b>	Assegurar e promover as condições para o exercício da cidadania das mulheres ipojuquinas, favorecendo o seu empoderamento, fortalecimento sócio político, empreendedorismo e autonomia financeira.					
<b>Indicador do Programa:</b>	<b>Fonte do Indicador:</b>	<b>Referência Atual:</b>	-	<b>Ref. Esperada:</b>	-	
<b>Órgão Responsável:</b>	SECRETARIA ESPECIAL DA MULHER					
<b>Órgãos Participantes:</b>	Secretaria Especial da Mulher, Secretaria Municipal de Educação; Secretaria Especial de Juventude, Secretaria Especial de Esportes; Secretaria Municipal de Turismo, Secretaria Especial de Cultura; Secretaria Municipal de Agricultura; Secretaria Municipal de Defesa Social; Secretaria Municipal de Desenvolvimento Econômico.					
<b>Público-Alvo:</b>	Mulheres ipojuquinas					
	<b>Ações</b>	<b>Produto da Ação</b>	<b>Medida do Produto</b>	<b>Meta Física</b>	<b>Fontes de Recursos</b>	<b>Gasto total/Ação (R\$)</b>
1. Promoção de Atividades Permanentes de Resgate da Cidadania das Mulheres	Empoderamento das mulheres	Unidade	11.580	Tesouro	804.000,00	804.000,00
	<b>TOTAL</b>					<b>804.000,00</b>

Ações	Detalhamento da Meta/Ano do PPA por produto da ação			Detalhamento do Recurso/ano do PPA em R\$				
	2018	2019	2020	2021	2018	2019	2020	2021
1. Promoção de Atividades Permanentes de Resgate da Cidadania das Mulheres	2.720	2.820	3.020	3.020	126.000,00	226.000,00	226.000,00	226.000,00

*[Handwritten signature and date]*  
 07/10/2018



MUNICÍPIO  
DO IPOJUCA

**PLANO PLURIANUAL 2018 - 2021 - PROJETO DE LEI**

<b>Diretriz/Macro-objetivo:</b>	2.1.1.2 Dimensão Processos Internos - Objetivo Estratégico: a) Investir na assistência social, na cidadania e na segurança, com prevenção da violência e atenção psicossocial às drogas.				
<b>Nome do Programa:</b>	<b>2703 - PROMOVER E ASSEGURAR AUTONOMIA DAS MULHERES IPOJUCANAS</b>	<b>Data Inicial:</b>	01/01/2018	<b>Data Final:</b>	31/12/2021
<b>Objetivo do Programa:</b>	Contribuir para a afirmação dos direitos de cidadania das mulheres ipojuquinas				
<b>Indicador do Programa:</b>	<b>Fonte do Indicador:</b>	<b>Referência Atual:</b>	-	<b>Ref. Esperada:</b>	-
<b>Órgão Responsável:</b>	SECRETARIA ESPECIAL DA MULHER				
<b>Órgãos Participantes:</b>	Secretaria Especial da Mulher; Secretaria Municipal de Desenvolvimento Econômico; Secretaria Municipal de Educação; Secretaria Municipal de Assistência Social; Secretaria Especial de Juventude; Secretaria Especial de Esportes; Secretaria Municipal de Defesa Social; Secretaria Municipal de Agricultura; Secretaria Municipal de Turismo; Secretaria Especial de Cultura.				
<b>Público-Alvo:</b>	Mulheres ipojuquinas				
	<b>Ações</b>	<b>Produto da Ação</b>	<b>Medida do Produto</b>	<b>Meta Física</b>	<b>Fontes de Recursos</b>
1. Enfrentamento ao Estado de Vulnerabilidade da Mulher Ipojuquina		Promoção da Cidadania das Mulheres Ipojuquinas	Unidade	102.760	Tesouro
					5.464.000,00
					<b>1.584.000,00</b>

Ações	Detalhamento da Meta/Ano do PPA por produto da ação				Detalhamento do Recurso/ano do PPA em R\$			
	2018	2019	2020	2021	2018	2019	2020	2021
1. Enfrentamento ao Estado de Vulnerabilidade da Mulher Ipojuquina	25690	25690	25690	25690	296.000,00	396.000,00	396.000,00	496.000,00

*[Handwritten signature]*



**PLANO PLURIANUAL 2018 – 2021 – PROJETO DE LEI**

<b>Diretriz/Macro-objetivo:</b>	2.1.1.2 Dimensão Processos Internos – Objetivo Estratégico: a) Investir na assistência social, na cidadania e na segurança, com prevenção da violência e atenção psicossocial às drogas.				
<b>Nome do Programa:</b>	<b>3224 - PROGRAMA MÃE CORUJA IPOJUCANA</b>	<b>Data Inicial:</b>	01/01/2018	<b>Data Final:</b>	31/12/2021
<b>Objetivo do Programa:</b>	Articular, formular e monitorar ações que promovam a redução da mortalidade materna infantil do Município, ampliando a cobertura e qualidade do pré-natal e puericultura; Garantir os direitos de cidadania à gestante (acesso a documentação e qualificação profissional); Fortalecer vínculos familiares através da proteção social básica; Consolidar a alfabetização e a melhoria do nível de escolaridade das famílias acompanhadas; Promover espaços de informação e qualificação profissional das mulheres beneficiadas, promovendo inclusão produtiva de modo sustentável.				
<b>Indicador do Programa:</b>	-	<b>Fonte do Indicador:</b>	-	<b>Referência Atual:</b>	-
<b>Órgão Responsável:</b>	SECRETARIA ESPECIAL DA MULHER				
<b>Órgãos Participantes:</b>	Secretaria Especial da Mulher, Secretaria Municipal de Saúde; Secretaria Municipal de Assistência Social.				
<b>Público-Alvo:</b>	Mulheres gestantes, em estado de vulnerabilidade e vítimas de violência doméstica e familiar.				
	<b>Ações</b>	<b>Produto da Ação</b>	<b>Medida do Produto</b>	<b>Meta Física</b>	<b>Fontes de Recursos</b>
1. Execução de ações do programa Mãe Coruja Ipojuca na Secretaria Especial da Mulher	Atendimento a Gestantes em Estado de Vulnerabilidade	Unidade	800	Tesouro	580.000,00
<b>TOTAL</b>					<b>580.000,00</b>

Ações	Detalhamento da Meta/Ano do PPA por produto da ação			Detalhamento do Recurso/ano do PPA em R\$		
	2018	2019	2020	2018	2019	2020
1. Execução de ações do programa Mãe Coruja Ipojuca na Secretaria Especial da Mulher	200	200	200	145.000,00	145.000,00	145.000,00

*[Handwritten signature]*



**PLANO PLURIANUAL 2018 – 2021 – PROJETO DE LEI**

**28 SECRETARIA ESPECIAL DE COMBATE ÀS DROGAS**

**2801 SECRETARIA ESPECIAL DE COMBATE ÀS DROGAS**

<b>Diretriz/Macro-objetivo:</b>	2.1.1.2 Dimensão Processos Internos – Objetivo Estratégico: e) Investir na assistência social, na cidadania e na segurança, com prevenção da violência e atenção psicossocial às drogas.				
<b>Nome do Programa:</b>	2801 - GESTÃO TÉCNICA E ADMINISTRATIVA DA SECRETARIA ESPECIAL DE COMBATE ÀS DROGAS	<b>Data Inicial:</b>	01/01/2018	<b>Data Final:</b>	31/12/2021
<b>Objetivo do Programa:</b>	Dotar a Secretaria de melhores condições para execução de suas atividades técnicas e administrativas; Contribuir para a adoção de procedimentos e técnicas eficientes que conduzam a Secretaria a cumprir seus objetivos.				
<b>Indicador do Programa:</b>	-	<b>Fonte do Indicador:</b>	-	<b>Referência Atual:</b>	<b>Ref. Esperada:</b>
<b>Órgão Responsável:</b>	SECRETARIA ESPECIAL DE COMBATE ÀS DROGAS				
<b>Órgãos Participantes:</b>	SECRETARIA ESPECIAL DE COMBATE ÀS DROGAS				
<b>Público-Alvo:</b>	Público Interno / Servidores				
<b>Ações</b>					
1. Apoio técnico e administrativo às ações Secretaria Especial de Combate às Drogas	<b>Produto da Ação</b>	<b>Medida do Produto</b>	<b>Meta Física</b>	<b>Fontes de Recursos</b>	<b>Gasto total/Ação (R\$)</b>
	Apoio Técnico	Unidade	-	Tesouro	4.600.000,00
<b>TOTAL</b>					<b>5.800.000,00</b>

Ações	Detalhamento da Meta/Ano do PPA por produto da ação				Detalhamento do Recurso/ano do PPA em R\$			
	2018	2019	2020	2021	2018	2019	2020	2021
1. Apoio técnico e administrativo às ações Secretaria Especial de Combate às Drogas	-	-	-	-	1.450.000,00	1.450.000,00	1.450.000,00	1.450.000,00

*[Handwritten signature and initials]*



**PLANO PLURIANUAL 2018 – 2021 – PROJETO DE LEI**

<b>Diretriz/Macro-objetivo:</b>	2.1.1.2 Dimensão Processos Internos – Objetivo Estratégico: a) Investir na assistência social, na cidadania e na segurança, com prevenção da violência e atenção psicossocial às drogas.				
<b>Nome do Programa:</b>	<b>2802 - GESTÃO DAS POLÍTICAS DE PREVENÇÃO, TRATAMENTO E REINserÇÃO SOCIAL AOS USUÁRIOS E DEPENDENTES DE DROGAS NO MUNICÍPIO DO IPOJUCA</b>	<b>Data Inicial:</b>	01/01/2018	<b>Data Final:</b>	31/12/2021
<b>Objetivo do Programa:</b>	Garantir a cidadania no âmbito municipal, coordenando, executando, supervisionando e consolidando as políticas públicas de combate às drogas				
<b>Indicador do Programa:</b>	<b>Fonte do Indicador:</b>	<b>Referência Atual:</b>	-	<b>Ref. Esperada:</b>	-
<b>Órgão Responsável:</b>	SECRETARIA ESPECIAL DE COMBATE ÀS DROGAS				
<b>Órgãos Participantes:</b>	SECRETARIA ESPECIAL DE COMBATE ÀS DROGAS				
<b>Público-Alvo:</b>	População do Município				
<b>Ações</b>					
<b>1. Implementação de políticas de prevenção, tratamento e reinserção social de usuários e dependentes de drogas</b>	<b>Produto da Ação</b>	<b>Medida do Produto</b>	<b>Meta Física</b>	<b>Fontes de Recursos</b>	<b>Gasto total/Ação (R\$)</b>
	Ação Implantada	Unidade	-	Tesouro	1.7000.000,00
<b>TOTAL</b>					<b>1.700.000,00</b>

	Detalhamento da Meta/Ação do PPA por produto da ação				Detalhamento do Recurso/ano do PPA em R\$			
	2018	2019	2020	2021	2018	2019	2020	2021
1. Implementação de políticas de prevenção, tratamento e reinserção social de usuários e dependentes de drogas	-	-	-	-	200.000,00	500.000,00	500.000,00	500.000,00

*[Handwritten signatures and initials]*



**PLANO PLURIANUAL 2018 – 2021 – PROJETO DE LEI**

**29 SECRETARIA ESPECIAL DE ARTICULAÇÃO POLÍTICA**

**2901 SECRETARIA ESPECIAL DE ARTICULAÇÃO POLÍTICA**

<b>Diretriz/Macro-objetivo:</b>	2.1.1.3 Dimensão Sociedade – Objetivo Estratégico: a) Garantir excelência na prestação dos serviços públicos.					
<b>Nome do Programa:</b>	<b>2901 - GESTÃO TÉCNICA E ADMINISTRATIVA DA SECRETARIA ESPECIAL DE ARTICULAÇÃO POLÍTICA</b>	<b>Data Inicial:</b>	01/01/2018	<b>Data Final:</b>	31/12/2021	
<b>Objetivo do Programa:</b>	Desenvolver atividades técnicas e administrativas e a gestão dos serviços de apoio às ações da Secretaria.					
<b>Indicador do Programa:</b>	<b>Fonte do Indicador:</b>	-	<b>Referência Atual:</b>	-	<b>Ref. Esperada:</b>	-
<b>Órgão Responsável:</b>	SECRETARIA ESPECIAL DE ARTICULAÇÃO POLÍTICA					
<b>Órgãos Participantes:</b>	SECRETARIA ESPECIAL DE ARTICULAÇÃO POLÍTICA					
<b>Público-Alvo:</b>	Público Interno / Servidores					
<b>Ações</b>	<b>Produto da Ação</b>	<b>Medida do Produto</b>	<b>Meta Física</b>	<b>Fontes de Recursos</b>	<b>Gasto total/Ação (R\$)</b>	
1. Apoio técnico e administrativo às ações da Secretaria Especial de Articulação Política	Apoio Técnico	Unidade	-	Tesouro	5.200.000,00	
<b>TOTAL</b>					<b>5.200.000,00</b>	

Ações	Detalhamento da Meta/Ano do PPA por produto da ação				Detalhamento do Recurso/ano do PPA em R\$			
	2018	2019	2020	2021	2018	2019	2020	2021
1. Apoio técnico e administrativo às ações da Secretaria Especial de Articulação Política	-	-	-	-	1.300.000,00	1.300.000,00	1.300.000,00	1.300.000,00

*[Handwritten signatures and initials]*



**PLANO PLURIANUAL 2018 – 2021 – PROJETO DE LEI**

**30 SECRETARIA ESPECIAL DE ORÇAMENTO PARTICIPATIVO**

**3001 SECRETARIA ESPECIAL DE ORÇAMENTO PARTICIPATIVO**

<b>Diretriz/Macro-objetivo:</b>	2.1.1.3 Dimensão Sociedade – Objetivo Estratégico: a) Garantir excelência na prestação dos serviços públicos.						
<b>Nome do Programa:</b>	3001 - GESTÃO TÉCNICA E ADMINISTRATIVA DA SECRETARIA ESPECIAL DE ORÇAMENTO PARTICIPATIVO						
<b>Objetivo do Programa:</b>	Dotar a Secretaria de melhores condições para execução de suas atividades técnicas e administrativas.		<b>Data Inicial:</b>	01/01/2017	<b>Data Final:</b>	31/12/2021	
<b>Indicador do Programa:</b>	-	<b>Fonte do Indicador:</b>	-	<b>Referência Atual:</b>	-	<b>Ref. Esperada:</b>	-
<b>Órgão Responsável:</b>	SECRETARIA ESPECIAL DE ORÇAMENTO PARTICIPATIVO						
<b>Órgãos Participantes:</b>	SECRETARIA ESPECIAL DE ORÇAMENTO PARTICIPATIVO						
<b>Público-Alvo:</b>	Público Interno / Servidores						
<b>Ações</b>							
1. Apoio técnico e administrativo às ações da Secretaria Especial de Orçamento Participativo	<b>Produto da Ação</b>	<b>Medida do Produto</b>	<b>Meta Física</b>	<b>Fontes de Recursos</b>	<b>Gasto total/Ação (R\$)</b>		
	Apoio Técnico	Unidade	-	Tesouro	5.000.000,00		
<b>TOTAL</b>				<b>5.000.000,00</b>			

Ações	Detalhamento da Meta/Ação do PPA por produto da ação			Detalhamento do Recurso/ano do PPA em R\$			
	2018	2019	2020	2018	2019	2020	2021
1. Apoio técnico e administrativo às ações da Secretaria Especial de Orçamento Participativo	-	-	-	1.250.000,00	1.250.000,00	1.250.000,00	1.250.000,00

*[Handwritten signature]*





**PLANO PLURIANUAL 2018 – 2021 – PROJETO DE LEI**

<b>Diretriz/Macro-objetivo:</b>	2.1.1.3 Dimensão Sociedade – Objetivo Estratégico: a) Garantir excelência na prestação dos serviços públicos.					
<b>Nome do Programa:</b>	<b>3002 - GESTÃO DO ORÇAMENTO PARTICIPATIVO</b>		<b>Data Inicial:</b>	01/01/2018	<b>Data Final:</b>	31/12/2021
<b>Objetivo do Programa:</b>	Assegurar um modelo de gestão que amplie o poder dos cidadãos e valorize a influência da sociedade civil nas decisões do Poder Municipal.					
<b>Indicador do Programa:</b>	<b>Fonte do Indicador:</b>	-	<b>Referência Atual:</b>	-	<b>Ref. Esperada:</b>	-
<b>Órgão Responsável:</b>	SECRETARIA ESPECIAL DE ORÇAMENTO PARTICIPATIVO					
<b>Órgãos Participantes:</b>	SECRETARIA ESPECIAL DE ORÇAMENTO PARTICIPATIVO					
<b>Público-Alvo:</b>	População do Município					
	<b>Ações</b>	<b>Produto da Ação</b>	<b>Medida do Produto</b>	<b>Meta Física</b>	<b>Fontes de Recursos</b>	<b>Gasto total/Ação (R\$)</b>
1. Construção do processo do orçamento participativo da sociedade na gestão pública do Município	Processo Implantado	Unidade	-	-	-	1.100.000,00
	<b>TOTAL</b>					<b>1.100.000,00</b>

Ações	Detalhamento da Meta/Ano do PPA por produto da ação			Detalhamento do Recurso/ano do PPA em R\$		
	2018	2019	2020	2018	2019	2020
1. Construção do processo do orçamento participativo da sociedade na gestão pública do Município	-	-	-	200.000,00	300.000,00	300.000,00

*[Handwritten signature]*



**PLANO PLURIANUAL 2018 – 2021 – PROJETO DE LEI**

**31 SECRETARIA ESPECIAL DA JUVENTUDE**

**3101 SECRETARIA ESPECIAL DA JUVENTUDE**

<b>Diretriz/Macro-objetivo:</b>	2.1.1.3 Dimensão Sociedade – Objetivo Estratégico: c) Melhorar a qualidade de vida da população com políticas que privilegiem a inclusão, o desenvolvimento e igualdade social.				
<b>Nome do Programa:</b>	3101 - PROGRAMA SER JOVEM	<b>Data Inicial:</b>	01/01/2018	<b>Data Final:</b>	31/12/2021
<b>Objetivo do Programa:</b>	Oferecer à parcela da população, compreendida entre 15 a 29 anos, uma perspectiva geracional assegurando a transversalidade do tema, investindo e valorizando a diversidade juvenil, impulsionando a política pública para a juventude como política de inclusão social, garantidora de direitos, referenciada no território de Ipojuca.				
<b>Indicador do Programa:</b>	<b>Fonte do Indicador:</b>	-	<b>Referência Atual:</b>	-	<b>Ref. Esperada:</b>
<b>Órgão Responsável:</b>	SECRETARIA ESPECIAL DA JUVENTUDE				
<b>Órgãos Participantes:</b>	SECRETARIA ESPECIAL DA JUVENTUDE				
<b>Público-Alvo:</b>	Jovens do Município de Ipojuca				
	<b>Ações</b>	<b>Produto da Ação</b>	<b>Medida do Produto</b>	<b>Meta Física</b>	<b>Fontes de Recursos</b>
1. "Valorizando o Jovem"	Ações Desenvolvidas	-	-	-	Tesouro
					15.020.000,00
	<b>TOTAL</b>				<b>15.020.000,00</b>

Ações	Detalhamento da Meta/Ano do PPA por produto da ação				Detalhamento do Recurso/ano do PPA em R\$		
	2018	2019	2020	2021	2018	2019	2020
1. "Valorizando o Jovem"	-	-	-	-	3.740.000,00	3.760.000,00	3.760.000,00
							3.760.000,00

*[Handwritten signature]*



**PLANO PLURIANUAL 2018 – 2021 – PROJETO DE LEI**

<b>Diretriz/Macro-objetivo:</b>	2.1.1.3 Dimensão Sociedade – Objetivo Estratégico: c) Melhorar a qualidade de vida da população com políticas que privilegiem a inclusão, o desenvolvimento e igualdade social.				
<b>Nome do Programa:</b>	<b>3102 - GESTÃO TÉCNICA E ADMINISTRATIVA DA SECRETARIA ESPECIAL DA JUVENTUDE</b>	<b>Data Inicial:</b>	01/01/2018	<b>Data Final:</b>	31/12/2021
<b>Objetivo do Programa:</b>	Oferecer suporte técnico e administrativo à gestão da Secretaria Especial da Juventude.				
<b>Indicador do Programa:</b>	<b>Fonte do Indicador:</b>	-	<b>Referência Atual:</b>	-	<b>Ref. Esperada:</b>
<b>Órgão Responsável:</b>	SECRETARIA ESPECIAL DA JUVENTUDE				
<b>Órgãos Participantes:</b>	SECRETARIA ESPECIAL DA JUVENTUDE				
<b>Público-Alvo:</b>	Jovens do Município de Ipojuca				
	<b>Ações</b>	<b>Produto da Ação</b>	<b>Medida do Produto</b>	<b>Meta Física</b>	<b>Fontes de Recursos</b>
1. Apoio técnico e administrativo às ações da Secretaria Especial da Juventude	Ações Desenvolvidas	-	-	-	Tesouro
	<b>TOTAL</b>				<b>4.840.000,00</b>

Ações	Detalhamento da Meta/Ano do PPA por produto da ação			Detalhamento do Recurso/ano do PPA em R\$		
	2018	2019	2020	2018	2019	2020
1. Apoio técnico e administrativo às ações da Secretaria Especial da Juventude	-	-	-	1.210.000,00	1.210.000,00	1.210.000,00
	<b>TOTAL</b>			<b>4.840.000,00</b>		

*[Handwritten signature]*



## PLANO PLURIANUAL 2018 – 2021 – PROJETO DE LEI

<b>Diretriz/Macro-objetivo:</b>	2.1.1.3 Dimensão Sociedade – Objetivo Estratégico: c) Melhorar a qualidade de vida da população com políticas que privilegiem a inclusão, o desenvolvimento e igualdade social.				
<b>Nome do Programa:</b>	<b>3224 - PROGRAMA MÃE CORUJA DO IPOJUCA</b>	<b>Data Inicial:</b>	01/01/2018	<b>Data Final:</b>	31/12/2021
<b>Objetivo do Programa:</b>	Articular, formular, executar e monitorar ações que promovam a redução da mortalidade materna e infantil do Município, ampliando a cobertura e qualidade do pré-natal e puericultura. Garantir os direitos de cidadania à gestante (acesso a documentação e qualificação profissional); Fortalecer vínculos familiares através da proteção social básica; Consolidar a alfabetização e a melhoria do nível de escolaridade das famílias acompanhadas; Promover espaços de informação e qualificação profissional das mulheres beneficiadas, promovendo a sua inclusão produtiva de modo sustentável.				
<b>Indicador do Programa:</b>	-	<b>Fonte do Indicador:</b>	-	<b>Referência Atual:</b>	-
<b>Órgão Responsável:</b>	SECRETARIA ESPECIAL DA JUVENTUDE				
<b>Órgãos Participantes:</b>	SECRETARIA ESPECIAL DA JUVENTUDE				
<b>Público-Alvo:</b>	Jovens do Município do Ipojuca				
<b>Ações</b>					
1. Execução de ações do programa Mãe Coruja do Ipojuca na Secretaria Especial Da Juventude	<b>Produto da Ação</b>	<b>Medida do Produto</b>	<b>Meta Física</b>	<b>Fontes de Recursos</b>	<b>Gasto total/Ação (R\$)</b>
	Ações Desenvolvidas	-	-	Tesouro	200.000,00
<b>TOTAL</b>					<b>200.000,00</b>

SUBAÇÕES/META (APLICAÇÃO)	Detalhamento da Meta/Ano do PPA				Detalhamento do Recurso/ano do PPA em R\$			
	por produto da ação				2018	2019	2020	2021
	2018	2019	2020	2021				
1. Execução de ações do programa Mãe Coruja do Ipojuca na Secretaria Especial Da Juventude	-	-	-	-	50.000,00	50.000,00	50.000,00	50.000,00



**PLANO PLURIANUAL 2018 - 2021 - PROJETO DE LEI**

**32 SECRETARIA ESPECIAL DE ESPORTES**

**3201 SECRETARIA ESPECIAL DE ESPORTES**

<b>Diretriz/Macro-objeto:</b>	2.1.1.2 Dimensão Processos Internos - Objetivo Estratégico: e) Incentivar o turismo, a cultura e os esportes promovendo políticas estruturadoras, ampliação e qualificação dos espaços					
<b>Nome do Programa:</b>	<b>3201 - ESPORTE EM TODA PARTE</b>	<b>Data Inicial:</b>	01/01/2018	<b>Data Final:</b>	31/12/2021	
<b>Objetivo do Programa:</b>	Desenvolver uma política sustentável na organização e vivência das atividades esportivas no município de Ipojuca					
<b>Indicador do Programa:</b>	<b>Fonte do indicador:</b>	-	<b>Referência Atual:</b>	-	<b>Ref. Esperada:</b>	-
<b>Órgão Responsável:</b>	SECRETARIA ESPECIAL DE ESPORTES					
<b>Órgãos Participantes:</b>	SECRETARIA ESPECIAL DE ESPORTES					
<b>Público-Alvo:</b>	Jovens do município de Ipojuca					
	<b>Ações</b>	<b>Produto da Ação</b>	<b>Medida do Produto</b>	<b>Meta Física</b>	<b>Fontes de Recursos</b>	<b>Gasto total/Ação (R\$)</b>
1. Promoção do esporte em toda parte	Ações Desenvolvidas	-	-	-	Tesouro	10.384.916,00
	<b>TOTAL</b>					10.384.916,00

Ações	Detalhamento da Meta/Ano do PPA por produto da ação			Detalhamento do Recurso/ano do PPA em R\$		
	2018	2019	2020	2018	2019	2020
1. Promoção do esporte em toda parte	-	-	-	2.596.229,00	2.596.229,00	2.596.229,00
	<b>TOTAL</b>			2.596.229,00	2.596.229,00	2.596.229,00



**PLANO PLURIANUAL 2018 – 2021 – PROJETO DE LEI**

<b>Diretriz/Macro-objetivo:</b>	2.1.1.2 Dimensão Processos Internos – Objetivo Estratégico: e) Incentivar o turismo, a cultura e os esportes promovendo políticas estruturadoras, ampliação e qualificação dos espaços públicos de lazer e esporte.				
<b>Nome do Programa:</b>	3202 - GESTÃO TÉCNICA E ADMINISTRATIVA DA SECRETARIA ESPECIAL DE ESPORTES	Data Inicial:	01/01/2018	Data Final:	31/12/2021
<b>Objetivo do Programa:</b>	Oferecer suporte técnico e administrativo à gestão da Secretaria Especial de Esportes.				
<b>Indicador do Programa:</b>	Fonte do Indicador:	Referência Atual:	-	Ref. Esperada:	-
<b>Órgão Responsável:</b>	SECRETARIA ESPECIAL DE ESPORTES				
<b>Órgãos Participantes:</b>	SECRETARIA ESPECIAL DE ESPORTES				
<b>Público-Alvo:</b>	Jovens do município do Ipojuca				
	<b>Ações</b>	<b>Produto da Ação</b>	<b>Medida do Produto</b>	<b>Meta Física</b>	<b>Fontes de Recursos</b>
1. Apoio técnico e administrativo às ações da Secretaria Especial de Esportes	Ações Desenvolvidas	Unidade	-	-	6.840.000,00
	<b>TOTAL</b>				<b>6.840.000,00</b>

Ações	Detalhamento da Meta/Ano do PPA por produto da ação			Detalhamento do Recurso/ano do PPA em R\$		
	2018	2019	2020	2018	2019	2020
1. Apoio técnico e administrativo às ações da Secretaria Especial de Esportes	-	-	-	1.710.000,00	1.710.000,00	1.710.000,00
				1.710.000,00	1.710.000,00	1.710.000,00



**PLANO PLURIANUAL 2018 – 2021 – PROJETO DE LEI**

**33 SECRETARIA ESPECIAL DE CULTURA**

**3301 SECRETARIA ESPECIAL DE CULTURA**

Diretriz/Macro-objetivo:	2.1.1.2 Dimensão Processos Informatos – Objetivo Estratégico: e) Incentivar o turismo, a cultura e os esportes promovendo políticas estruturadoras, ampliação e qualificação dos espaços públicos de lazer e esporte.					
Nome do Programa:	3301 - GESTÃO TÉCNICA E ADMINISTRATIVA DA SECRETARIA ESPECIAL DE CULTURA	Data Inicial:	01/01/2018	Data Final:	31/12/2021	
Objetivo do Programa:	Conduzir, coordenar e supervisionar as diretrizes e ações da Secretaria; Executar os serviços comuns que apoiam as ações finalísticas do órgão.					
Indicador do Programa:	Fonte do Indicador:	-	Referência Atual:	-	Ref. Esperada:	-
Órgão Responsável:	SECRETARIA ESPECIAL DE CULTURA					
Órgãos Participantes:	SECRETARIA ESPECIAL DE CULTURA					
Público-Alvo:	Público Interno / Servidores					
	<b>Ações</b>	<b>Produto da Ação</b>	<b>Medida do Produto</b>	<b>Meta Física</b>	<b>Fontes de Recursos</b>	<b>Gasto total/Ação (R\$)</b>
1. Apoio técnico e administrativo às ações da Secretaria Especial de Cultura	Apoio Técnico	-	-	-	Tesouro	5.250.400,00
	<b>TOTAL</b>					
						<b>5.250.400,00</b>

Ações	Detalhamento da Meta/Ano do PPA por produto da ação			Detalhamento do Recurso/ano do PPA em R\$		
	2018	2019	2020	2018	2019	2020
1. Apoio técnico e administrativo às ações da Secretaria Especial de Cultura	-	-	-	1.312.600,00	1.312.600,00	1.312.600,00
				1.312.600,00	1.312.600,00	1.312.600,00

*[Handwritten signature]*



**PLANO PLURIANUAL 2018 – 2021 – PROJETO DE LEI**

<b>Diretriz/Macro-objetivo:</b>	2.1.1.2 Dimensão Processos Internos – Objetivo Estratégico: e) Incentivar o turismo, a cultura e os esportes promovendo políticas estruturadoras, ampliação e qualificação dos espaços públicos de lazer e esporte.				
<b>Nome do Programa:</b>	3302 - INCENTIVO, PROMOÇÃO E DESENVOLVIMENTO DA CULTURA NO MUNICÍPIO	Data Inicial:	01/01/2018	Data Final:	31/12/2021
<b>Objetivo do Programa:</b>	Planejar, apoiar e realizar ações que promovam e dinamizem o desenvolvimento de atividades culturais no Município; Valorizar o patrimônio histórico, artístico e cultural do Município.				
<b>Indicador do Programa:</b>	-	Fonte do Indicador:	-	Referência Atual:	Ref. Esperada: -
<b>Órgão Responsável:</b>	SECRETARIA ESPECIAL DE CULTURA				
<b>Órgãos Participantes:</b>	SECRETARIA ESPECIAL DE CULTURA				
<b>Público-Alvo:</b>	População do Município				
<b>Ações</b>	<b>Produto da Ação</b>	<b>Medida do Produto</b>	<b>Meta Física</b>	<b>Fontes de Recursos</b>	<b>Gasto total/Ação (R\$)</b>
1. Apoio às Atividades Culturais	Desenvolvimento Cultural	UNIDADE	41	Tesouro	19.564.000,00
<b>TOTAL</b>					<b>19.564.000,00</b>

Ações	Detalhamento da Meta/Ano do PPA por produto da ação			Detalhamento do Recurso/ano do PPA em R\$		
	2018	2019	2021	2018	2019	2021
1. Apoio às Atividades Culturais	-	-	-	3.891.000,00	4.891.000,00	5.891.000,00

*[Handwritten signature]*





**PLANO PLURIANUAL 2018 – 2021 – PROJETO DE LEI**

- 34 SECRETARIA MUNICIPAL DE DESENVOLVIMENTO ECONÔMICO**  
**3401 SECRETARIA MUNICIPAL DE DESENVOLVIMENTO ECONÔMICO**

<b>Diretriz/Macro-objetivo:</b>	2.1.1.3 Dimensão Sociedade – Objetivo Estratégico: b) Gerar o desenvolvimento sustentável com eficácia econômica, prudência ecológica e equidade social.				
<b>Nome do Programa:</b>	<b>1342 - GESTÃO TÉCNICA E ADMINISTRATIVA DA SECRETARIA MUNICIPAL DE DESENVOLVIMENTO ECONÔMICO</b>	<b>Data Inicial:</b>	01/01/2018	<b>Data Final:</b>	31/12/2021
<b>Objetivo do Programa:</b>	Desenvolver atividades técnicas e administrativas e a gestão dos serviços de apoio à execução das ações finalísticas da Secretaria e formular projetos e políticas públicas de desenvolvimento municipal.				
<b>Indicador do Programa:</b>	-	<b>Fonte do Indicador:</b>	-	<b>Referência Atual:</b>	<b>Ref. Esperada:</b>
<b>Órgão Responsável:</b>	SECRETARIA MUNICIPAL DE DESENVOLVIMENTO ECONÔMICO				
<b>Órgãos Participantes:</b>	SECRETARIA MUNICIPAL DE DESENVOLVIMENTO ECONÔMICO				
<b>Público-Alvo:</b>	Público Interno / Servidores				
	<b>Ações</b>	<b>Produto da Ação</b>	<b>Medida do Produto</b>	<b>Meta Física</b>	<b>Fontes de Recursos</b>
1. Apoio técnico e administrativo às ações da Secretaria Municipal de Desenvolvimento Econômico	Apoio Técnico	-	-	-	Tesouro
	<b>TOTAL</b>				<b>4.960.000,00</b>

	Detalhamento da Meta/Ano do PPA por produto da ação			Detalhamento do Recurso/ano do PPA em R\$		
	2018	2019	2020	2018	2019	2020
<b>Ações</b>						
1. Apoio técnico e administrativo às ações da Secretaria Municipal de Desenvolvimento Econômico	-	-	-	1.240.000,00	1.240.000,00	1.240.000,00



**PLANO PLURIANUAL 2018 – 2021 – PROJETO DE LEI**

<b>Diretriz/Macro-objetivo:</b>	2.1.1.3 Dimensão Sociedade – Objetivo Estratégico: b) Gerar o desenvolvimento sustentável com eficácia econômica, prudência ecológica e equidade social.					
<b>Nome do Programa:</b>	3401 - GESTÃO DA POLÍTICA DA SECRETARIA MUNICIPAL DE DESENVOLVIMENTO ECONÔMICO		<b>Data Inicial:</b>	01/01/2018	<b>Data Final:</b>	31/12/2021
<b>Objetivo do Programa:</b>	Orientar, coordenar e controlar as ações político-programáticas do setor e o desempenho funcional do órgão, com vistas a assegurar o cumprimento de sua missão institucional.					
<b>Indicador do Programa:</b>	<b>Fonte do Indicador:</b>	-	<b>Referência Atual:</b>	-	<b>Ref. Esperada:</b>	-
<b>Órgão Responsável:</b>	SECRETARIA MUNICIPAL DE DESENVOLVIMENTO ECONÔMICO					
<b>Órgãos Participantes:</b>	SECRETARIA MUNICIPAL DE DESENVOLVIMENTO ECONÔMICO					
<b>Público-Alvo:</b>	População do Município					
	<b>Ações</b>	<b>Produto da Ação</b>	<b>Medida do Produto</b>	<b>Meta Física</b>	<b>Fontes de Recursos</b>	<b>Gasto total/Ação (R\$)</b>
1. Implementar, coordenar e supervisionar a Política Municipal de Desenvolvimento Econômico e Sustentável	Ações Executadas	-	-	-	Tesouro	240.000,00
	<b>TOTAL</b>					<b>240.000,00</b>

	Detalhamento da Meta/Ano do PPA por produto da ação				Detalhamento do Recurso/ano do PPA em R\$		
	2018	2019	2020	2021	2018	2019	2020
1. Implementar, coordenar e supervisionar a Política Municipal de Desenvolvimento Econômico e Sustentável	-	-	-	-	40.000,00	60.000,00	60.000,00
	<b>TOTAL</b>						

*[Handwritten signatures and initials]*



## PLANO PLURIANUAL 2018 – 2021 – PROJETO DE LEI

<b>Diretriz/Macro-objetivo:</b>	2.1.1.3 Dimensão Sociedade – Objetivo Estratégico: b) Gerar o desenvolvimento sustentável com eficácia econômica, prudência ecológica e equidade social.					
<b>Nome do Programa:</b>	3402 - DESENVOLVIMENTO INDUSTRIAL, COMERCIAL E DE SERVIÇOS		<b>Data Inicial:</b>	01/01/2018	<b>Data Final:</b>	31/12/2021
<b>Objetivo do Programa:</b>	Fomentar e apoiar as atividades industriais, comerciais e de serviços visando ampliar e diversificar a economia do município, incrementando a geração de emprego e renda					
<b>Indicador do Programa:</b>	<b>Fonte do Indicador:</b>	-	<b>Referência Atual:</b>	-	<b>Ref. Esperada:</b>	-
<b>Órgão Responsável:</b>	SECRETARIA MUNICIPAL DE DESENVOLVIMENTO ECONÔMICO					
<b>Órgãos Participantes:</b>	SECRETARIA MUNICIPAL DE DESENVOLVIMENTO ECONÔMICO					
<b>Público-Alvo:</b>	População do Município					
<b>Ações</b>						
1. Fomentar e apoiar atividades dos segmentos de logística, industrial, comercial e de serviços	<b>Produto da Ação</b>	Ação Executada	<b>Medida do Produto</b>	-	<b>Fontes de Recursos</b>	Tesouro
						800.000,00
<b>TOTAL</b>						<b>800.000,00</b>

Ações	Detalhamento da Meta/Ano do PPA por produto da ação				Detalhamento do Recurso/ano do PPA em R\$			
	2018	2019	2020	2021	2018	2019	2020	2021
1. Fomentar e apoiar atividades dos segmentos de logística, industrial, comercial e de serviços	-	-	-	-	100.000,00	200.000,00	200.000,00	300.000,00



**PLANO PLURIANUAL 2018 – 2021 – PROJETO DE LEI**

<b>Diretriz/Macro-objetivo:</b>	2.1.1.3 Dimensão Sociedade -- Objetivo Estratégico: b) Gerar o desenvolvimento sustentável com eficácia econômica, prudência ecológica e equidade social.				
<b>Nome do Programa:</b>	<b>3403 - PROMOÇÃO DE POLÍTICAS PARA A GERAÇÃO DE EMPREGO E RENDA</b>	<b>Data Inicial:</b>	01/01/2018	<b>Data Final:</b>	31/12/2021
<b>Objetivo do Programa:</b>	Geração de emprego e renda				
<b>Indicador do Programa:</b>	-	<b>Fonte do Indicador:</b>	-	<b>Referência Atual:</b>	-
<b>Órgão Responsável:</b>	SECRETARIA MUNICIPAL DE DESENVOLVIMENTO ECONÔMICO				
<b>Órgãos Participantes:</b>	SECRETARIA MUNICIPAL DE DESENVOLVIMENTO ECONÔMICO				
<b>Público-Alvo:</b>	População do Município				
	<b>Ações</b>	<b>Produto da Ação</b>	<b>Medida do Produto</b>	<b>Meta Física</b>	<b>Fontes de Recursos</b>
1. Qualificação profissional, interlocação com o empresariado, incentivo ao empreendedorismo, identificação, estruturação e criação de arranjos produtivos locais	População do Município	População do Município	População do Município	População do Município	Tesouro
					230.000,00
					<b>TOTAL</b>
					<b>230.000,00</b>

Ações	Detalhamento da Meta/Ano do PPA por produto da ação					Detalhamento do Recurso/ano do PPA em R\$				
	2018	2019	2020	2021	2021	2018	2019	2020	2021	
1. Qualificação profissional, interlocação com o empresariado, incentivo ao empreendedorismo, identificação, estruturação e criação de arranjos produtivos locais	-	-	-	-	-	50.000,00	55.000,00	60.000,00	65.000,00	

*[Handwritten signature]*



**PLANO PLURIANUAL 2018 – 2021 – PROJETO DE LEI**

<b>Diretriz/Macro-objetivo:</b>	2.1.1.2 Dimensão Processos Internos – Objetivo Estratégico: d) Realizar o planejamento urbano, econômico e rural, com qualidade, responsabilidade e incentivos contínuos.				
<b>Nome do Programa:</b>	<b>3404 - DESENVOLVIMENTO DA LOGÍSTICA DO MUNICÍPIO</b>	<b>Data Inicial:</b>	01/01/2018	<b>Data Final:</b>	31/12/2021
<b>Objetivo do Programa:</b>	Aproveitar a proximidade de Suape para atrair investimentos; aumentar as vantagens competitivas, qualificar profissionais e dinamizar a economia.				
<b>Indicador do Programa:</b>	<b>Fonte do Indicador:</b>	-	<b>Referência Atual:</b>	-	<b>Ref. Esperada:</b>
<b>Órgão Responsável:</b>	SECRETARIA MUNICIPAL DE DESENVOLVIMENTO ECONÔMICO				
<b>Órgãos Participantes:</b>	SECRETARIA MUNICIPAL DE DESENVOLVIMENTO ECONÔMICO				
<b>Público-Alvo:</b>	Município de Ipojuca				
	<b>Ações</b>	<b>Produto da Ação</b>	<b>Medida do Produto</b>	<b>Meta Física</b>	<b>Fontes de Recursos</b>
1. Implementação e desenvolvimento do Polo Logístico de Ipojuca	Desenvolvimento Logístico	-	-	-	Tesouro
	<b>TOTAL</b>				<b>650.000,00</b>

Ações	Detalhamento da Meta/Ano do PPA por produto da ação				Detalhamento do Recurso/ano do PPA em R\$			
	2018	2019	2020	2021	2018	2019	2020	2021
1. Implementação e desenvolvimento do Polo Logístico de Ipojuca	-	-	-	-	50.000,00	200.000,00	200.000,00	200.000,00

*[Handwritten signature]*



**PLANO PLURIANUAL 2018 – 2021 – PROJETO DE LEI**

**35 ENCARGOS GERAIS DO MUNICÍPIO**

**3501 ENCARGOS GERAIS SOB SUPERVISÃO DA SECRETARIA MUNICIPAL DE FINANÇAS**

<b>Diretriz/Macro-objetivo:</b>	2.1.1.3 Dimensão Sociedade – Objetivo Estratégico: a) Garantir excelência na prestação dos serviços públicos.			
<b>Nome do Programa:</b>	<b>3501 - ENCARGOS FINANCEIROS DO MUNICÍPIO</b>	<b>Data Inicial:</b>	01/01/2018	<b>Data Final:</b> 31/12/2021
<b>Objetivo do Programa:</b>	Cumprir obrigações financeiras do Município; Assegurar o pagamento de despesas gerais comuns aos diversos órgãos; Efetuar pagamento de despesas relativas a direitos de pessoal, recolhimentos legais e outras obrigações decorrentes da folha de pagamentos.			
<b>Indicador do Programa:</b>	<b>Fonte do Indicador:</b>	<b>Referência Atual:</b>	<b>Ref. Esperada:</b>	
<b>Órgão Responsável:</b>	SECRETARIA MUNICIPAL DE FINANÇAS			
<b>Órgãos Participantes:</b>	SECRETARIA MUNICIPAL DE FINANÇAS			
<b>Público-Alvo:</b>				
	<b>Ações</b>	<b>Produto da Ação</b>	<b>Medida do Produto</b>	<b>Meta Física</b>
1. Encargos com Despesas de Exercícios Anteriores	Apelo Técnico	-	-	-
2. Encargos com PASEP	Apelo Técnico	-	-	-
	<b>TOTAL</b>			<b>16.440.000,00</b>
		<b>Fontes de Recursos</b>		<b>Gasto total/Ação (R\$)</b>
		Tesouro		200.000,00
		Tesouro		16.240.000,00
				<b>16.440.000,00</b>

Ações	Detalhamento da Meta/Ano do PPA por produto da ação			Detalhamento do Recurso/ano do PPA em R\$		
	2018	2019	2020	2018	2019	2020
01. Encargos com Despesas de Exercícios Anteriores	-	-	-	50.000,00	50.000,00	50.000,00
02. Encargos com PASEP	-	-	-	4.060.000,00	4.060.000,00	4.060.000,00

*[Handwritten signature]*



**PLANO PLURIANUAL 2018 – 2021 – PROJETO DE LEI**

**35 ENCARGOS GERAIS DO MUNICÍPIO**

**3502 ENCARGOS GERAIS SOB SUPERVISÃO DA SECRETARIA MUNICIPAL DE ADMINISTRAÇÃO**

Diretriz/Macro-objetivo:	2.1.1.3 Dimensão Sociedade – Objetivo Estratégico: a) Garantir excelência na prestação dos serviços públicos.					
Nome do Programa:	3502 - ENCARGOS ADMINISTRATIVOS DO MUNICÍPIO	Data Inicial:	01/01/2018	Data Final:	31/12/2021	
Objetivo do Programa:	Cumprir obrigações financeiras do Município; Assegurar o pagamento de despesas gerais comuns aos diversos órgãos; Efetuar pagamento de despesas relativas aos direitos de pessoal, recolhimentos legais e outras obrigações decorrentes da folha de pagamentos.					
Indicador do Programa:	-	Fonte do Indicador:	-	Referência Atual:	-	
Órgão Responsável:	SECRETARIA MUNICIPAL DE ADMINISTRAÇÃO					
Órgãos Participantes:	SECRETARIA MUNICIPAL DE ADMINISTRAÇÃO					
Público-Alvo:	Público Interno / Servidores					
Ações		Produto da Ação	Medida do Produto	Meta Física	Fontes de Recursos	Gasto total/Ação (R\$)
1. Encargos gerais comuns aos diversos órgãos	Encargos	-	-	-	Tesouro	15.960.000,00
2. Encargos gerais com servidores ativos	Encargos	-	-	-	Tesouro	24.000.000,00
3. Encargos com assistência médica aos servidores e seus dependentes	Encargos	-	-	-	Tesouro	40.000,00
4. Encargos com auxílio-alimentação e vale-transporte dos servidores municipais	Encargos	-	-	-	Tesouro	20.000.000,00
5. Encargos com parcelamento de obrigações patronais	Encargos	-	-	-	Tesouro	16.484.000,00
6. Contribuição patronal do poder executivo ao FUNPREI	Encargos	-	-	-	Tesouro	16.000.000,00
<b>TOTAL</b>						<b>92.484.000,00</b>

Ações	Detalhamento da Meta/Ano do PPA por produto da ação					Detalhamento do Recurso/ano do PPA em R\$		
	2018	2019	2020	2021	2018	2019	2020	2021
1. Encargos gerais comuns aos diversos órgãos	-	-	-	-	3.990.000,00	3.990.000,00	3.990.000,00	3.990.000,00
2. Encargos gerais com servidores ativos	-	-	-	-	6.000.000,00	6.000.000,00	6.000.000,00	6.000.000,00
3. Encargos com assistência médica aos servidores e seus dependentes	-	-	-	-	10.000,00	10.000,00	10.000,00	10.000,00
4. Encargos com auxílio-alimentação e vale-transporte dos servidores municipais	-	-	-	-	5.000.000,00	5.000.000,00	5.000.000,00	5.000.000,00
5. Encargos com parcelamento de obrigações patronais	-	-	-	-	4.121.000,00	4.121.000,00	4.121.000,00	4.121.000,00
6. Contribuição patronal do poder executivo ao FUNPREI	-	-	-	-	4.000.000,00	4.000.000,00	4.000.000,00	4.000.000,00

*[Handwritten signature and initials]*



**PLANO PLURIANUAL 2018 – 2021 – PROJETO DE LEI**

**35 ENCARGOS GERAIS DO MUNICÍPIO**

**3503 ENCARGOS GERAIS SOB SUPERVISÃO DA PGM**

<b>Diretriz/Macro-objetivo:</b>	2.1.1.3 Dimensão Sociedade – Objetivo Estratégico: a) Garantir excelência na prestação dos serviços públicos.					
<b>Nome do Programa:</b>	<b>3535 - ENCARGOS COM PAGAMENTOS DE DECISÕES JUDICIAIS</b>		<b>Data Inicial:</b>	01/01/2018	<b>Data Final:</b>	31/12/2021
<b>Objetivo do Programa:</b>	Cumprir as determinações consistentes em obrigações de pagar advindas de decisões Judiciais					
<b>Indicador do Programa:</b>	<b>Fonte do Indicador:</b>	-	<b>Referência Atual:</b>	-	<b>Ref. Esperada:</b>	-
<b>Órgão Responsável:</b>	PROCURADORIA GERAL DO MUNICÍPIO DO IPOJUCA					
<b>Órgãos Participantes:</b>	PROCURADORIA GERAL DO MUNICÍPIO DO IPOJUCA					
<b>Público-Alvo:</b>	Pessoas que ajuizaram ações em face do Município do Ipojuca					
	<b>Ações</b>	<b>Produto da Ação</b>	<b>Medida do Produto</b>	<b>Meta Física</b>	<b>Fontes de Recursos</b>	<b>Gasto total/Ação (R\$)</b>
1. Pagamento de Precatórios Judiciais e Requisições de Pequeno Valor (RPVs)	Ação Desenvolvida	-	-	-	Tesouro	18.300.000,00
	<b>TOTAL</b>					<b>18.300.000,00</b>

Ações	Detalhamento da Meta/Ano do PPA por produto da ação				Detalhamento do Recurso/ano do PPA em R\$			
	2018	2019	2020	2021	2018	2019	2020	2021
1. Pagamento de Precatórios Judiciais e Requisições de Pequeno Valor (RPVs)	-	-	-	-	6.100.000,00	6.100.000,00	6.100.000,00	-

*[Handwritten signature]*





PLANO PLURIANUAL 2018 – 2021

4 CÂMARA MUNICIPAL DO IPOJUCA

1101 CÂMARA MUNICIPAL DO IPOJUCA

<b>Diretriz/Macro-objetivo:</b>	2.1.1.3 Dimensão Sociedade – Objetivo Estratégico: a) Garantir excelência na prestação dos serviços públicos.		<b>Data Inicial:</b>	01/01/2018	<b>Data Final:</b>	31/12/2021
<b>Nome do Programa:</b>	1101 - AÇÃO LEGISLATIVA					
<b>Finalidade do Programa:</b>	Aperfeiçoar os serviços prestados pela Câmara Municipal do Ipojuca; Assegurar o desempenho das funções legislativas					
<b>Indicador do Programa:</b>	<b>Fonte do Indicador:</b>	<b>Referência Atual:</b>		<b>Ref. Esperada:</b>		
<b>Órgão Responsável:</b>	CÂMARA MUNICIPAL DO IPOJUCA					
<b>Órgãos Participantes:</b>	CÂMARA MUNICIPAL DO IPOJUCA					
<b>Público-Alvo:</b>	Público Interno / Servidores					
	<b>Ações</b>	<b>Produto da Ação</b>	<b>Medida do Produto</b>	<b>Meta Física</b>	<b>Fontes de Recursos</b>	<b>Gasto total/Ação (R\$)</b>
1. Reequipamento da Câmara Municipal	Ação Realizada	-	-	-	Tesouro	800.000,00
2. Projetos, construção, ampliação e restauração do prédio da Câmara Municipal do Ipojuca	Ação Realizada	-	-	-	Tesouro	240.000,00
3. Manutenção das atividades legislativas	Ação Realizada	-	-	-	Tesouro	7.320.800,00
4. Manutenção das atividades administrativas	Ação Realizada	-	-	-	Tesouro	151.704.920,00
5. Contribuição previdenciária e FGTS	Ação Realizada	-	-	-	Tesouro	23.168.000,00
6. Manutenção de inativos	Ação Realizada	-	-	-	Tesouro	400,00
7. Manutenção da verba indenizatória	Ação Realizada	-	-	-	Tesouro	720.000,00
<b>TOTAL</b>						<b>183.954.120,00</b>

	Detalhamento da Meta/Ano do PPA por produto da ação					Detalhamento do Recurso/ano do PPA em R\$		
	2018	2019	2020	2021	2018	2019	2020	2021
<b>Ações</b>								
1. Reequipamento da Câmara Municipal	-	-	-	-	200.000,00	200.000,00	200.000,00	200.000,00
2. Projetos, construção, ampliação e restauração do prédio da Câmara Municipal do Ipojuca	-	-	-	-	60.000,00	60.000,00	60.000,00	60.000,00
3. Manutenção das atividades legislativas	-	-	-	-	1.830.200,00	1.830.200,00	1.830.200,00	1.830.200,00
4. Manutenção das atividades administrativas	-	-	-	-	36.302.460,00	37.502.460,00	38.400.000,00	39.500.000,00
5. Contribuição previdenciária e FGTS	-	-	-	-	5.792.000,00	5.792.000,00	5.792.000,00	5.792.000,00
6. Manutenção de inativos	-	-	-	-	100,00	100,00	100,00	100,00
7. Manutenção da verba indenizatória	-	-	-	-	180.000,00	180.000,00	180.000,00	180.000,00